

smart
PRO



AUTOMATISME POUR PORTES BATTANTES
MANUEL D'INSTALLATION

FRANÇAIS

Nous vous remercions de votre préférence pour ce produit. Afin d'obtenir les meilleures performances de l'automatisation, Sesame recommande de lire et soigneusement suivre les instructions d'installation et d'utilisation dans ce manuel. L'installation de cette automatisation ne doit être réalisée que par des personnes professionnellement compétentes à qui ce manuel est adressé.

Toute erreur lors de l'installation peut être une source de danger pour les personnes ou des choses. Les matériaux d'emballage (bois, plastique, carton, etc.) ne doivent pas être dispersés dans l'environnement ou laissés à la portée des enfants comme source potentielle de danger. Chaque étape de l'installation doit être effectuée conformément aux règles actuelles et, en tout état de cause, selon les diktats de la Bonne Technique. Assurez-vous, avant de commencer l'installation, que le produit est sain et n'a pas subi de dommages dus au transport ou à un mauvais stockage. Avant d'installer le produit, assurez-vous que chaque élément architectural et structurel de l'entrée (surface de fixation d'automate, luminaires, etc.) est suffisamment approprié et robuste pour être automatisé. La porte à être automatisée doit avoir un mouvement d'ouverture et de fermeture uniforme et sans friction. Effectuez une analyse minutieuse des risques et modifiez les zones de transport, d'écrasement, de cisaillement et de danger en général. N'installez pas le produit du tout dans des environnements avec du gaz, des vapeurs ou des fumées inflammables. Le fabricant d'automatismes n'est pas responsable de toute non-conformité à la «bonne technique» ou des règlements spécifiques dans la construction de l'appareil à motoriser et toute défaillance de la même. Tous les dispositifs de sécurité pour protéger l'entrée automatique (photocellules, capteurs actifs, etc.) doivent être installés conformément aux règlements et directives en vigueur, à l'analyse des risques effectuée, au type d'usine, à l'utilisation, au trafic, aux forces et à l'inertie en jeu. Portez toujours une attention particulière aux domaines où il peut avoir lieu : écrasement, cisaillement, transport et tout autre danger en général en plaçant des rapports appropriés si nécessaire. Signalez les données d'identification de la porte motorisée sur chaque installation. Vérifiez que le système électrique en amont est correctement dimensionné et qu'il dispose de toutes les protections appropriées (commutateur différentiel et protection sur courant). Dans l'entretien ou les réparations n'utilisent que des pièces d'origine. Ne pas altérer ou modifier pour quelque raison que ce soit l'équipement interne de l'automatisation et toute la sécurité fournie dans l'unité de contrôle. Le fabricant décline toute responsabilité si des parties internes de l'automatisation sont modifiées ou altérées ou des dispositifs de sécurité utilisés dans l'usine autres que ceux indiqués par le fabricant lui-même. L'installateur de l'automatisation est tenu de fournir au responsable d'entrée automatique le manuel d'utilisation et toutes les informations nécessaires pour une bonne utilisation dans le fonctionnement automatique et manuel (même dans le cas de l'électro serrure) et en cas d'urgence. Portez une attention particulière aux messages de ce manuel marqué par le symbole du danger. Il peut s'agir à la fois d'avertissements visant à éviter des dommages potentiels à l'équipement et de signes spécifiques de dangers potentiels pour la sécurité de l'installateur ou d'autres personnes impliquées. Cet appareil est conçu pour l'automatisation des portes battantes pour piétons. Toute autre utilisation sera considérée comme contraire à l'utilisation prévue par le fabricant, qui, par conséquent, ne sera pas responsable.

Avant de pouvoir faire quoi que ce soit, vous devriez lire attentivement ce manuel et suivre toutes les indications, en mettant l'accent sur ceux qui ont les rappels suivants:



DANGER:

indications que, si vous n'avez pas suivi scrupuleusement, pourrait générer des sources de danger ou de mort





ATTENTION:

indications que, si vous ne suivez pas scrupuleusement, ils peuvent causer des dysfonctionnements

INDICE

Avertissements pour l'installateur - Recyclage et élimination	4
Utilisation prévue - Limites d'application - Faible énergie - Vérifications préliminaires.....	5
Directive machine.....	6
Caractéristiques techniques	7
Dimensionset composants principaux	8
Type de bras à installer	9
Enlèvement carter et préparation à la fixation de l'automatisation	10
Fixation de l'automatisation avec bras rigide (à tirer)	11-22
Fixation de l'automatisation avec bras articulé (à pousser)	23-34
Modification du précharge du ressort	35
Récharge du ressort – Sélection de niveau de freinage.....	36
Installation de la batterie	37-38
Connexion à la courante.....	39
Carte électronique	40-43
Commutateurs de trempette	44
Gestion de l'électro-serrure.....	45-47
Mise en service.....	48-49
Branchement des commandes et des capteurs de sécurité	50-53
Gérer les paramètres de fonctionnement	54-59
Rapports d'état.....	59
Messages d'erreur.....	60
Logiques de fonctionnement	61-62
Connecter et utiliser SmartPro double (S/M)	63-67
Connexion et utilisation de verrouillage	68-69
Dépannage	70
Radares 4Safe on SW - Câblage.....	71
Radares Lzr-flatscan sw - Câblage	72
Radares 4Safe on SW - câblage en série	73
Radares Lzr-flatscan sw - câblage en série.....	74
Guide d'utilisation et d'entretien.....	75-82

1. AVERTISSEMENTS POUR L'INSTALLATEUR (OBLIGATIONS GÉNÉRALES DE SÉCURITÉ)

- 1)  Il est important pour la sécurité des personnes d'installer l'automatisation conformément aux instructions. Une installation ou une mauvaise utilisation du produit peut causer de graves dommages aux personnes.
- 2) Lisez attentivement les instructions avant de commencer à installer le produit.
- 3) Gardez des instructions pour les références futures.
- 4) Ce produit a été conçu et construit exclusivement pour l'utilisation indiquée dans cette documentation. Toute autre utilisation non explicitement énoncée pourrait affecter l'intégrité du produit et/ou constituer une source de danger.
- 5) SESAMO nie toute responsabilité découlant de l'utilisation abusive ou autre que celle pour laquelle l'automatisation est prévue.
- 6) N'installez pas l'appareil dans une atmosphère explosive : la présence de gaz inflammables ou de fumées présente un grave risque pour la sécurité.
- 7) SESAMO n'est pas responsable de la non-conformité de la Bonne Technique dans la construction des fermetures à motoriser, ainsi que des déformations qui devraient intervenir dans l'utilisation.
- 8) Avant d'effectuer une intervention chirurgicale sur le système, retirez l'alimentation.
- 9) Vérifiez qu'il y a un interrupteur magnétothermal différentiel en amont.
- 10) Vérifier que le système au sol est bien conçu
- 11) Les dispositifs de sécurité (norme EN 12978) vous permettent de protéger toutes les zones de danger contre les risques mécaniques de mouvement, tels que es. écraser, transmettre, tondre.
- 12) Pour l'entretien, utiliser seulement les pièces originales SESAMO.
- 13) N'effectuez aucune modification sur les composants qui font partie du système d'automatisation.
- 14) L'installateur doit fournir des informations sur le fonctionnement manuel du système.
- 15) L'utilisateur doit s'abstenir de toute tentative de réparation ou d'intervention directe et ne contacter que du personnel qualifié.
- 16)  L'installation ne doit se faire que par du personnel qualifié et expérimenté et en pleine conformité avec les règlements actuels.
- 17) Tout ce qui n'est pas expressément fourni dans ces instructions n'est pas autorisé.
- 18)  Ce manuel ne s'adresse qu'aux installateurs professionnels ou aux personnes compétentes.
- 19) L'appareil ne doit pas être utilisé par les personnes (y compris les enfants) avec des capacités physiques, sensorielles ou mentales réduites ou un manque d'expérience et de connaissances, à moins qu'ils aient reçu une supervision ou une éducation.
- 20) Ne laissez pas les enfants jouer avec des commandes fixes. Gardez les télécommandes hors de la portée des enfants (le cas échéant).
- 21) L'installateur doit vérifier que la plage de température d'installation du produit est compatible avec la température indiquée sur la plaque de données du produit.
- 22) Examinez fréquemment l'installation pour tout déséquilibre et signes d'usure ou de dommages aux câbles, aux ressorts et au montage. N'utilisez pas si la réparation ou l'ajustement est nécessaire.
- 23) Le nettoyage, l'entretien et le remplacement des pièces doivent être effectués en déconnectant l'alimentation.

RECYCLAGE ET ÉLIMINATION

Nos produits sont fabriqués à partir de matériaux différents. La plupart d'entre eux (aluminium, plastique, fer, câbles électriques) sont semblables aux déchets solides et urbains. Ils peuvent être recyclés par la collecte et l'élimination différenciées dans les centres autorisés. D'autres composants (planches électroniques, piles, etc.) peuvent contenir des polluants. Ils doivent ensuite être retirés et livrés à des entreprises autorisées à les récupérer et à les éliminer. Les composants de l'emballage (carton, plastiques, etc.) sont similaires aux déchets solides urbains et peuvent être éliminés sans aucune difficulté, simplement en effectuant une collecte séparée Recyclage. Avant d'aller de l'avant, il est toujours conseillé de vérifier les règlements spécifiques qui s'appliquent au site d'élimination.

NE VOUS DISPERSEZ PAS DANS L'ENVIRONNEMENT !

2. UTILISATION PRÉVUE



IMPORTANT : L'automatisation SMARTPRO ne doit être utilisée que pour la manipulation des portes piétonnes battantes.

L'automatisation des portes de battantes est un seul bloc composé d'un dispositif électromécanique qui vous permet de contrôler l'ouverture et la fermeture de la porte par l'intermédiaire d'un bras de transmission. Le port est déplacé en ouverture/fermeture via un système de ressort/moteur ou ne ferme qu'avec le ressort en cas d'absence du réseau.

À l'intérieur du boîtier de protection il y a aussi l'équipement de contrôle électronique qui vous permet de programmer et de contrôler le fonctionnement du système.

3. LIMITES D'APPLICATIONS



IMPORTANT : Pour que l'application automatique soit appliquée correctement, le port ne doit pas dépasser le poids et la largeur indiqués dans le diagramme fig.2. Chaque bras de transmission a également une valeur maximale différente de la profondeur des jambes au-dessus desquelles il n'est pas possible d'effectuer une installation appropriée du système. L'automatisation est conçue exclusivement pour le fonctionnement normal des portes battantes dans les environnements secs, et doit être installée à l'intérieur des bâtiments. SESAMO décline toute responsabilité pour tout dommage résultant d'une demande ou d'une utilisation en dehors des fins prévues et des modifications non autorisées.

4. LOW ENERGY

L'automatisation peut être ajustée pour répondre aux besoins de la fonction Low-Energy conformément à EN16005. Pendant la mise en service, l'exploitant doit être réglementé conformément à la réglementation en vigueur. Le système de sécurité requis est garanti par les conditions suivantes :

- réduction de la force dynamique de contact au seuil de la porte;
- vitesse limitée de l'automatisation;
- limitation de la force.

Il incombe à l'installateur de vérifier que l'installation à faible consommation d'énergie est conforme aux réglementations applicables. La protection du bord de fermeture doit être évaluée individuellement.

5. VÉRIFICATIONS PRÉLIMINAIRES

Avant procéder à l'installation de l'automatisation, vous devez :

- vérifier que l'installation de l'automatisation ne génère pas de situations dangereuses;
- préparer des tuyaux adéquats et des câbles de conduits pour s'assurer qu'ils sont protégés contre les dommages mécaniques;
- assurez-vous que le point de fixation de base est résistant. La fixation doit être faite avec des vis, etc. approprié au type de zone;
- vérifier que la structure de la porte est correctement robuste, que les charnières sont efficaces et que il n'y a pas de friction entre les pièces fixes et mobiles;
- assurez-vous d'avoir tous les outils et équipements nécessaires à l'installation dans la sécurité maximale et conformément à la réglementation.

6. DIRECTIVE MACHINE

L'installateur qui motorise un port devient sous la directive 2006/42/CE le fabricant de la porte automatique de la machine et doit :

- Préparer le dossier technique avec les documents indiqués à l'annexe VII de la Directive Machine et le stocker pendant au moins 10 ans.
- Rédiger la Déclaration de conformité de la CE conformément à l'annexe II-A de la directive sur les machines et en remettre une copie à l'utilisateur.
- Ce n'est pas la première fois que le Parlement européen participe à ce débat.
- En particulier, mais pas exclusivement, si l'installation du capteur surveillé nécessite l'installation d'un capteur surveillé aux fins de l'EN 16005, il est nécessaire de se connecter et de configurer comme indiqué dans ce manuel et de vérifier sa fonctionnalité correcte comme indiqué par le capteur (s) manuel utilisé.

Pour plus d'informations et pour faciliter l'application par l'installateur des exigences des directives et règlements européens concernant la sécurité de l'utilisation des portes motorisées, consultez les lignes directrices disponibles sur Internet à www.sesamo.eu

Déclaration d'intégration (directive 2006/42/CE, pièce II, partie B)

Fabricant:SESAMO S.R.L.

Adresse:Str. Gabannone 8/10 - 15030 Terruggia - AL

Il indique que :

Le produit **SmartPro**

- est construit pour être incorporé dans une machine pour construire une machine considérée par la directive 2006/42/CE

- Il est conforme aux exigences essentielles de sécurité énoncées dans l'annexe I de la directive, à l'exclusion des points suivants: 1.2.4.3, 1.2.4.4, 1.3.4, 1.3.5, 1.3.7, 1.3.8.2, 1.4, 1.5.3, 1.5.7, 1.5.14, 1.5.15, 1.5.16

-conforme aux conditions des autres directives communautaires suivantes : 2014/30/EU Compatibilité électromagnétique, 2014/35/UE Low Tension

Et que

- les règles harmonisées suivantes (parties/clauses de) ont été appliquées :

EN 60335-2-103EN 61000-6-2EN 62233 AU 61000 -6-3EN16005

Il indique également que :

- la documentation technique pertinente a été compilée conformément à la partie B de l'annexe VII; ces documents, ou certaines parties de celui-ci, seront envoyés par la poste ou par e-mail, en réponse à une demande raisonnée des autorités nationales compétentes

- la personne responsable de l'établissement de la documentation technique pertinente est: SESAMO SRL, Strada Gabannone, 8/10 - 15030 Terruggia (AL) - Italie

- Il n'est pas permis de commander le produit tant que la machine dans laquelle il est incorporé ou dont il deviendra un composant a été identifiée et déclarée conforme aux conditions de la directive 2006/42/CE et à la législation nationale qui la transpose, c'est-à-dire jusqu'à ce que la machinerie mentionnée dans cette déclaration fournisse un complexe unique avec la machine.

SESAMO S.R.L.

Juin 2019

Aldo Amerio

(Administrateur)



7. SPÉCIFICATIONS

DIMENSIONS	587x120x95mm
ALIMENTATION	230V AC 50/60Hz
PUISSANCE NOMINALE	85W
MAX DE COUPLE ARBRE DE SORTIE	35Nm
ALIMENTATION DES PÉRIPHÉRIQUES EXTERNES	15Vdc - 12W MAX
TEMPS D'OUVERTURE	3s ÷ 6s (70°/s ÷ 20°/s)
TEMPS DE FERMETURE	4s ÷ 15s (40°/s ÷ 10°/s)
FORCE D'OUVERTURE DE RESSORT(SELON EN 1154)	EN3 ÷ EN6
ANGLE MAX D'OUVERTURE	110°
LARGEUR VANTAIL	600 ÷ 1400 mm
POIDS VANTAIL	Vedi Tabella
TEMPÉRATURE D'EXERCICE	da -10°C a +50°C
ANTI-ECRASEMENT	Limitazione automatica di forza in presenza di ostacoli
POIDS	9 kg circa
SERVICE	Continuo
PROTECTION	IP40
NIVEAU DE PRESSION SONORE(LpA)	≤70dB (A)

VANTAIL (mm)	POIDS(kg)
600	420
700	310
800	240
900	190
1000	150
1100	130
1200	110
1300	90
1400	80

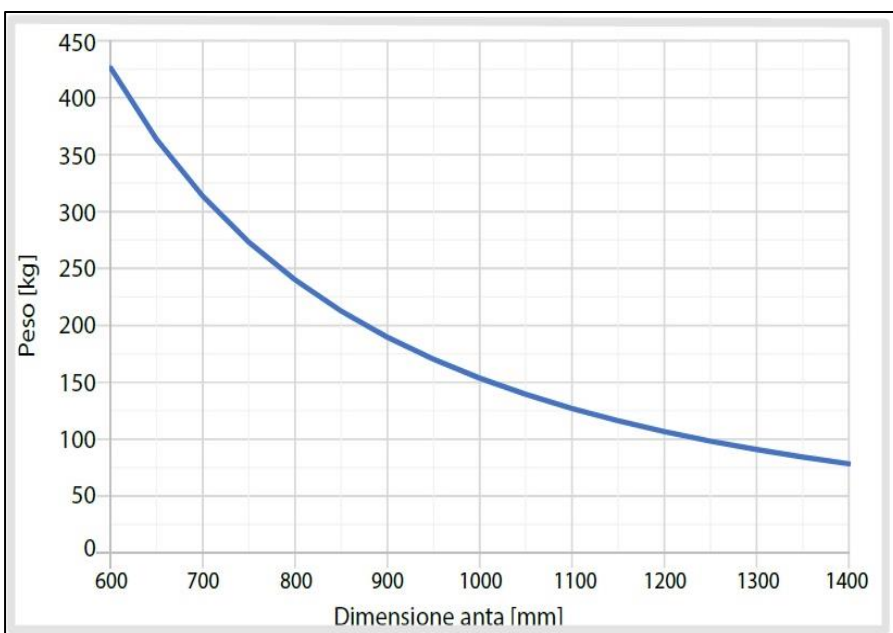

DISPOSITIF OUVERT PAR RESSORT EN CAS DE COUPURE DE COURANT - VOIR LES SECTIONS D'AVERTISSEMENT ET L'UTILISATION PRÉVUE

8. DIMENSIONS ET COMPOSANTS PRINCIPAUX

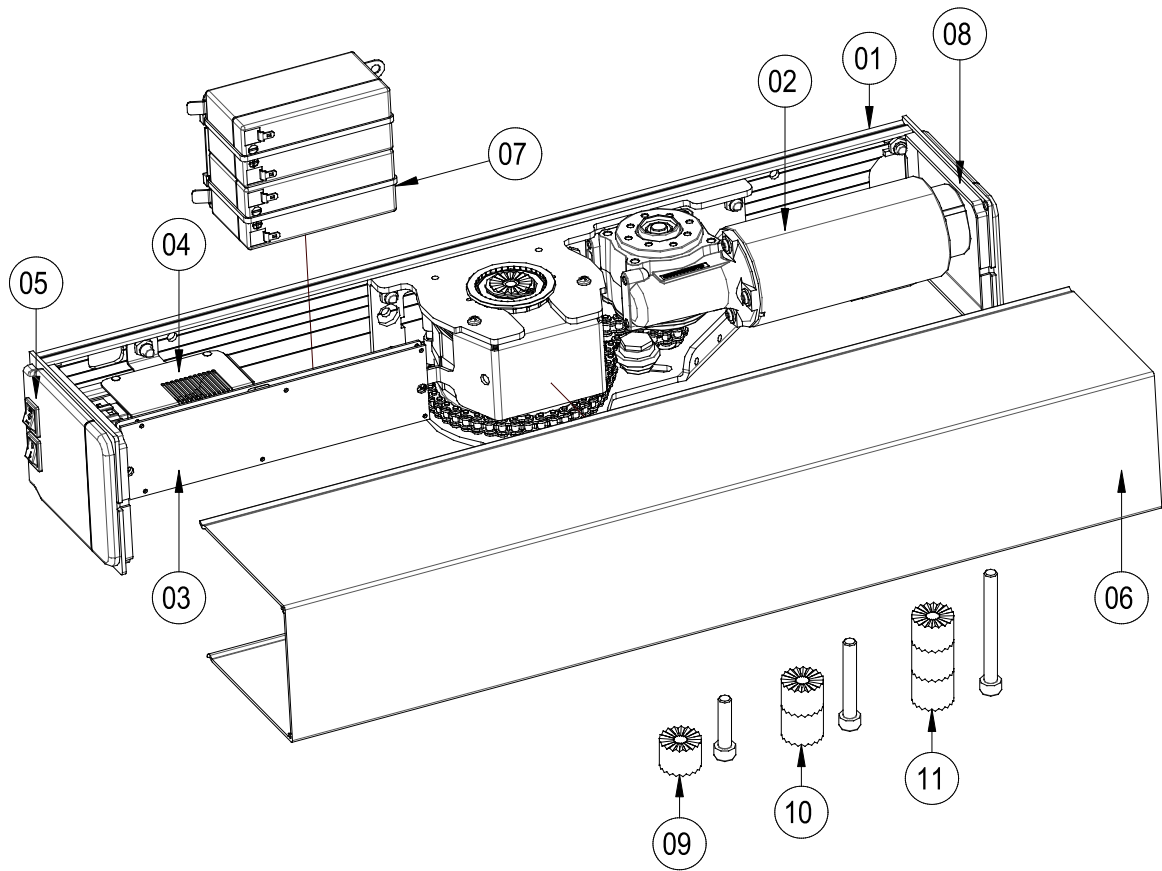
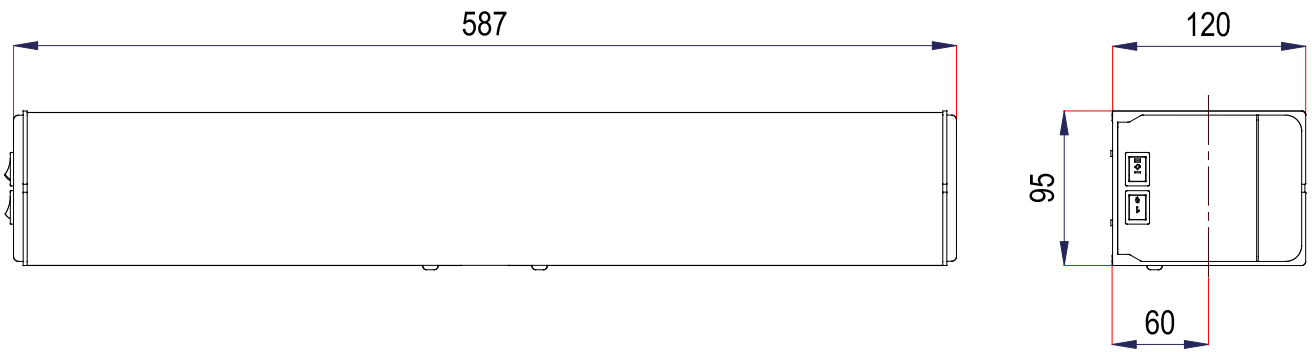

01		Soacle
02		Groupe de transmission avec moteur et ressort
03		Carte électronique
04		Alimentation switching
05		Flasque avec l'interrupteur ON/OFF et logiques
06		Capot
07		Kit de batteries (facultatif)
08		Kit d'extension d'armes H-50mm (facultatif)
09		Kit d'extension d'armes H-70mm (facultatif)
10		Kit d'extension d'armes H-90mm (facultatif)

9. TYPE DE BRAS

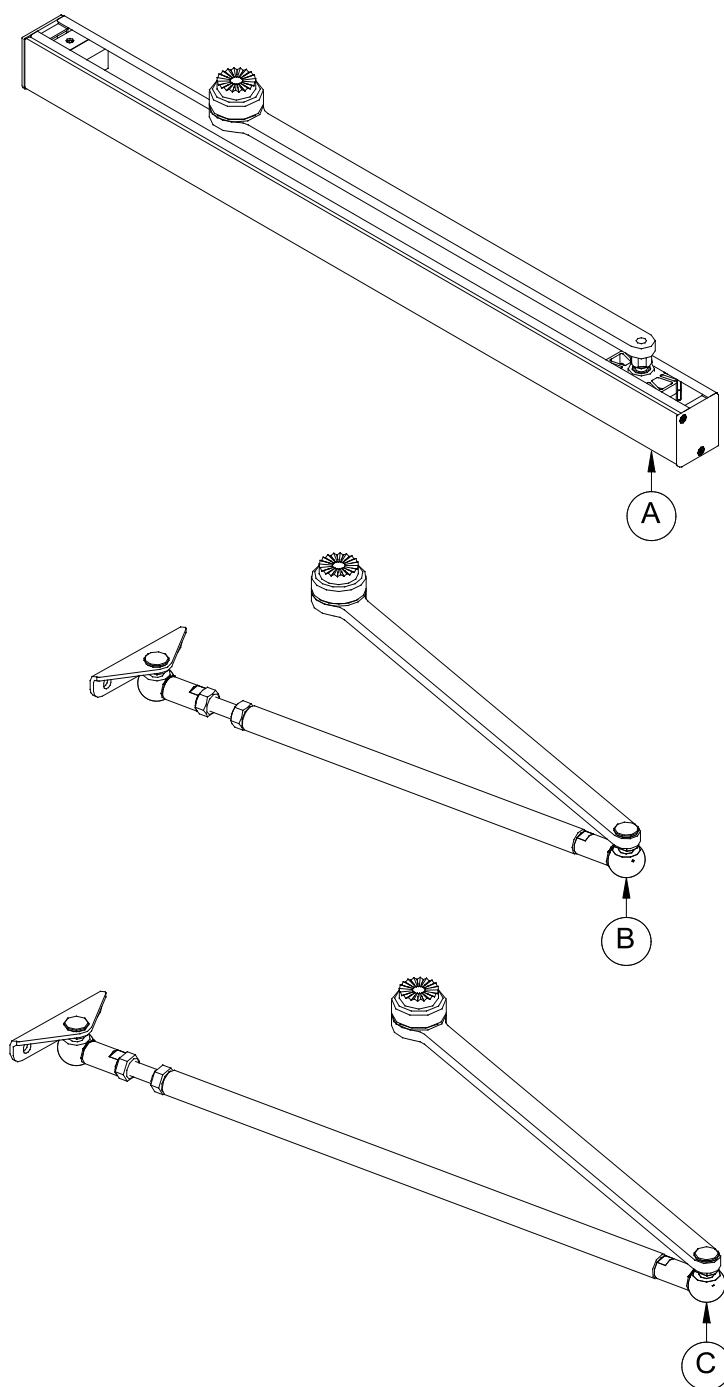

A	Bras rigide : installation pour tirer - auto-montage automatismo même côté d'ouverture
B	Bras articulé standard : installation pour pousser - montage automatique côté opposé à l'ouverture
C	Bras articulé long : installation pour pousser -l'automatisation de montage côté opposé à l'ouverture avec des jamb's profonds

**POUR UN POSITIONNEMENT APPROPRIÉ SE RÉFÉRER AUX PARAGRAPHES PERTINENTS
"INSTALLATION DE BRAS"**



10. ENLÈVEMENT ET PRÉPARATION DE CAPOT POUR LA FIXATION DE L'AUTOMATISATION

Dévisser les vis "A" et enlever le capot

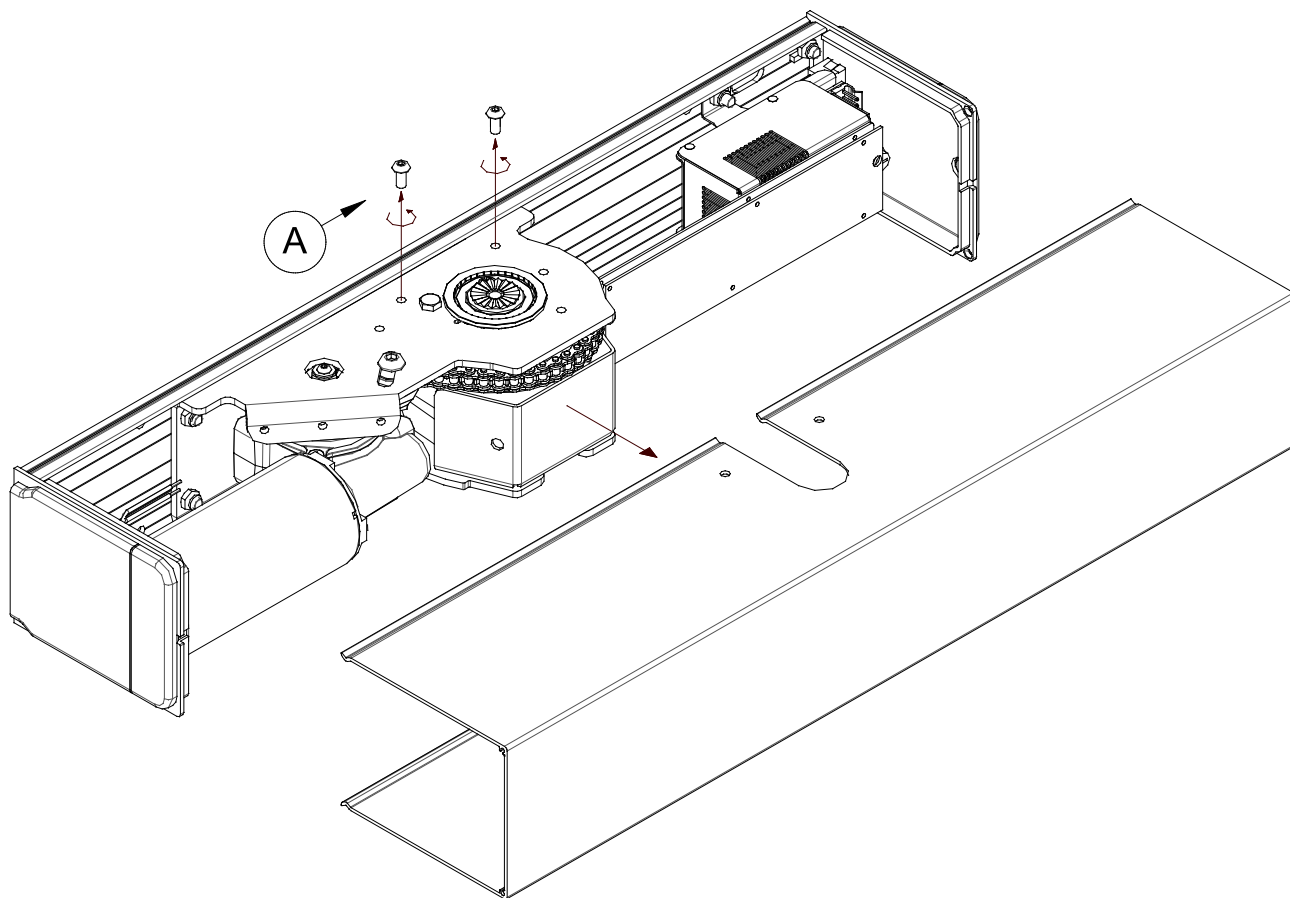

Préparation 1: utiliser adhésive dima
Fixation et NE pas démonter les composants

Préparation 2: utiliser la base comme dima
en démontant les composants

Dima à placer sur le mur de
fixation

Base à utiliser
comme un dima

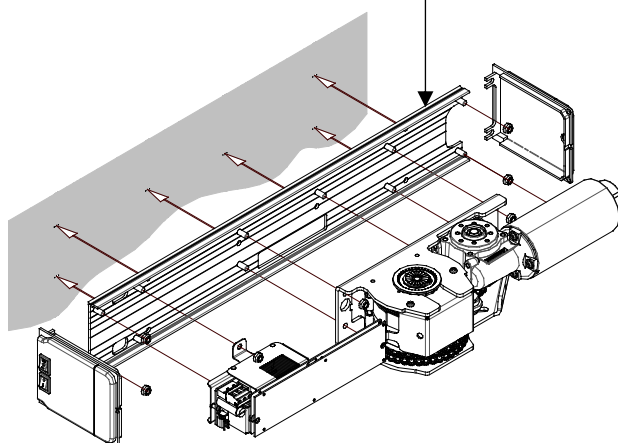
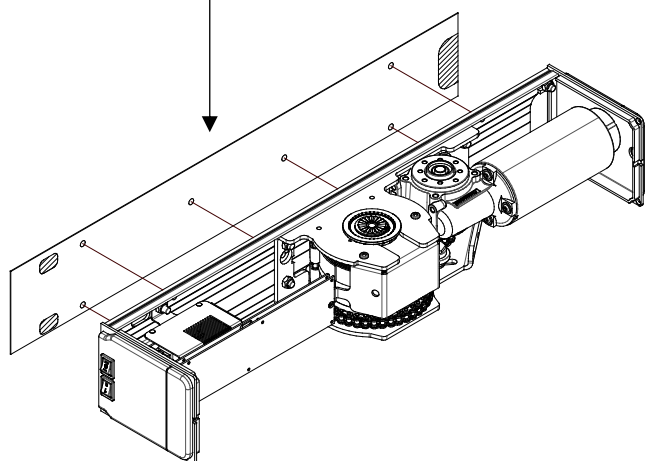

11. FIXATION DE L'AUTOMATISME AVEC BRAS RIGIDE (À TIRER)

Le bras est rigide ou est utilisé pour les portes qui s'ouvrent du même côté de l'automatisation.

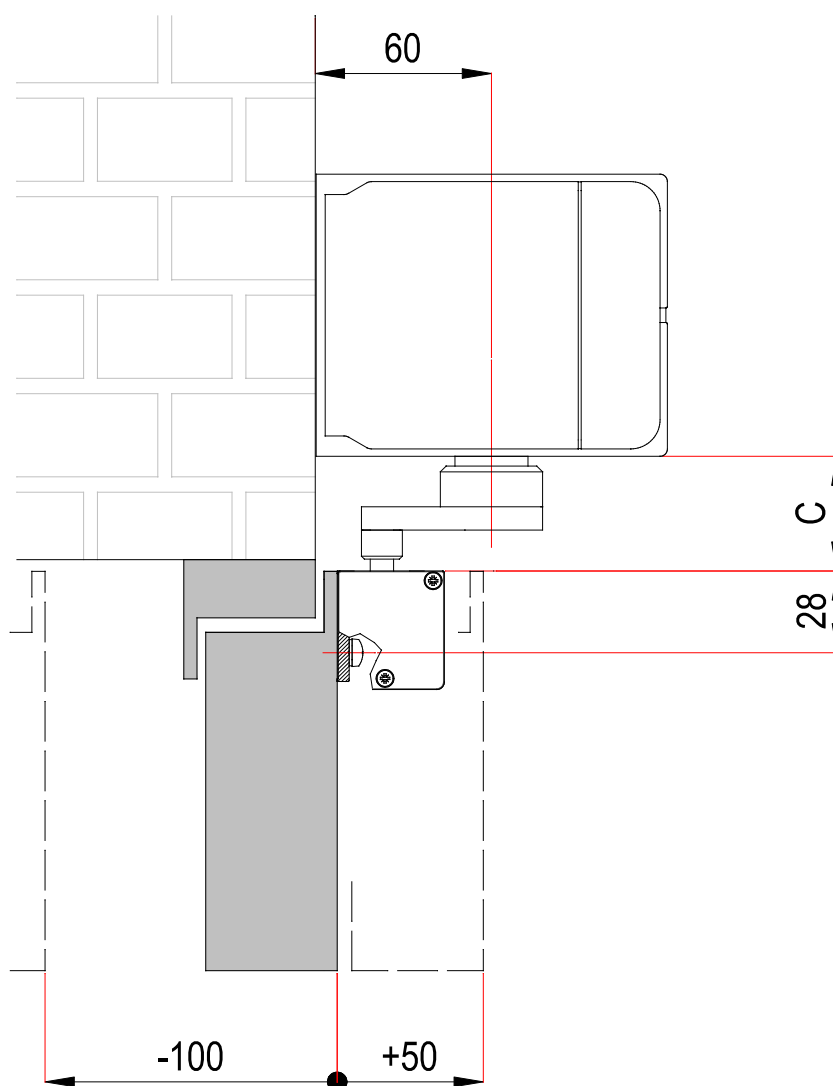

Type d'extension	Dimension "C"
L=30mm (Standard déjà soudé au bras)	42mm
L=50mm (Standard + Kit d'extension d'armes H-50mm)	62mm
L=70mm (Standard + Kit d'extension d'armes H-70mm)	82mm
L=90mm (Standard + Kit d'extension d'armes H-90mm)	102mm

VANTAIL OUVRE A GAUCHE - dimensions et méthode de fixation d'automatisation:

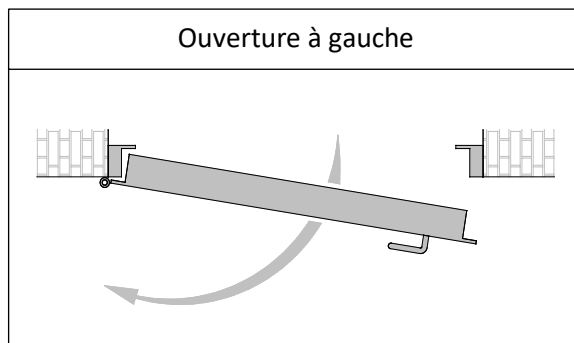

Pour les attaches, utilisez l'adhésif ou la base dima. Les trous devront être adaptés au type de vis utilisée. Pour le passage du câble, organiser des crevaisons dans les zones indiquées dans l'image.

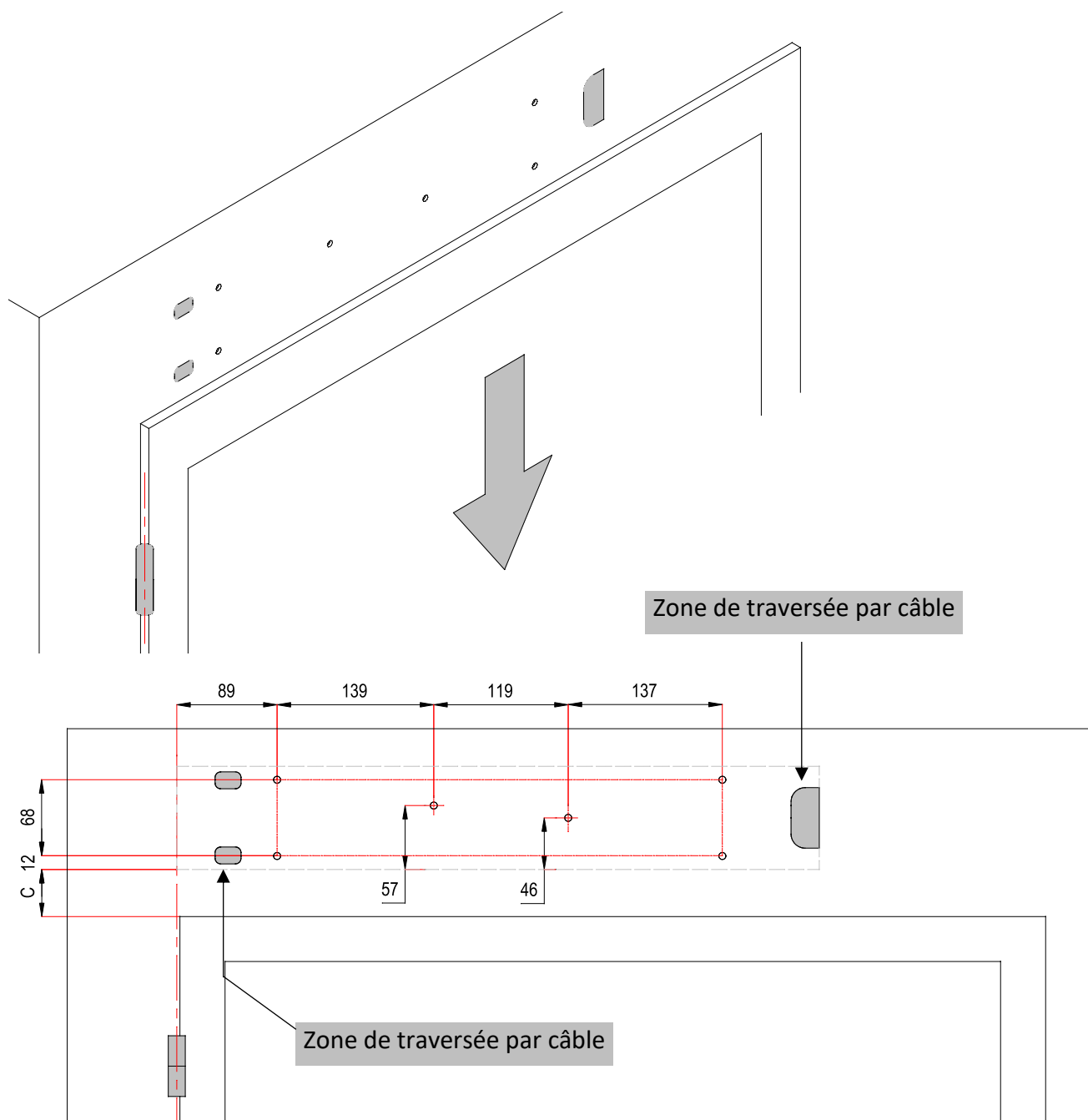

Pour un positionnement approprié, utilisez toujours l'axe des charnières de la porte comme référence

Fixation de l'automatisation à l'aide de trous effectués précédemment.

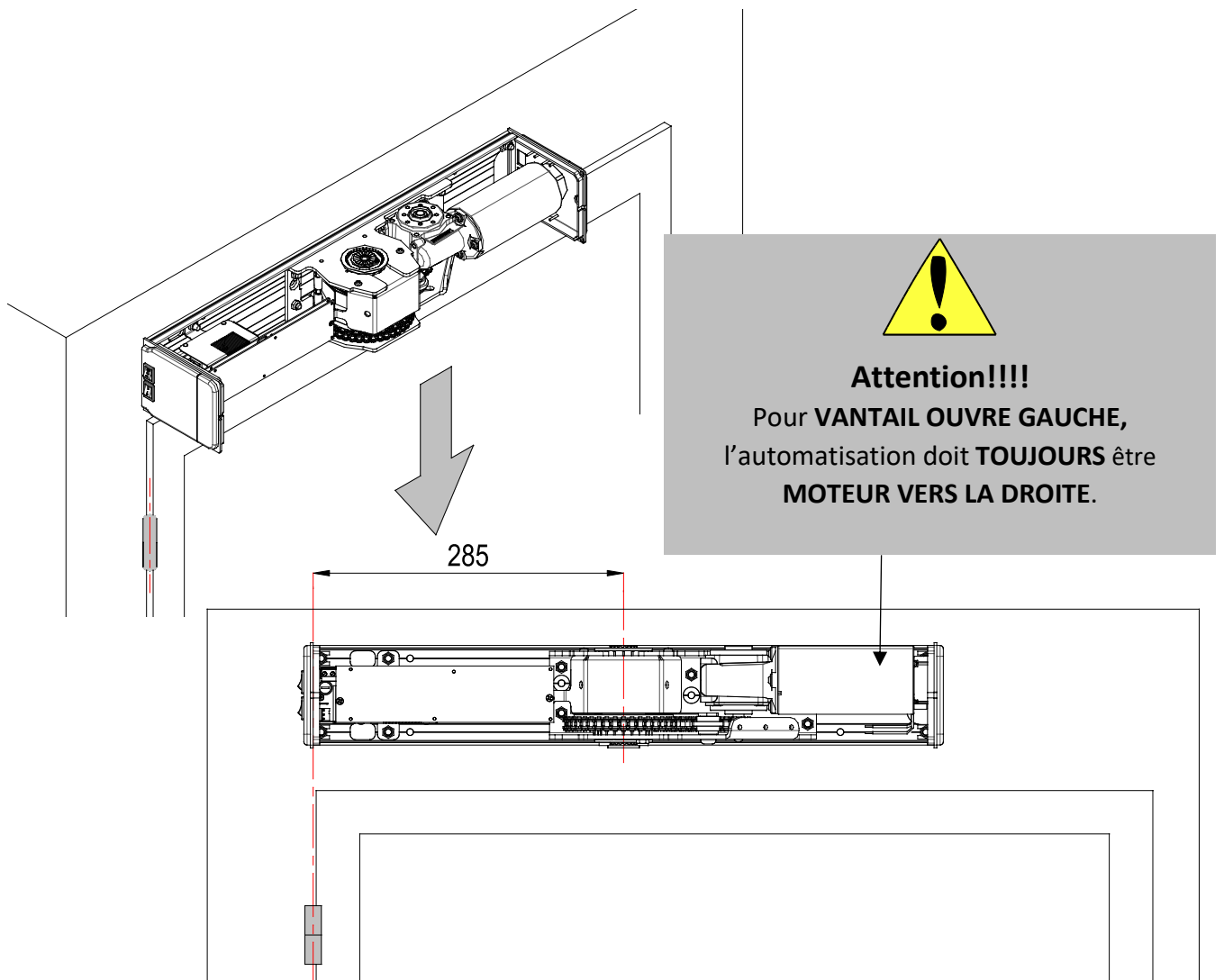
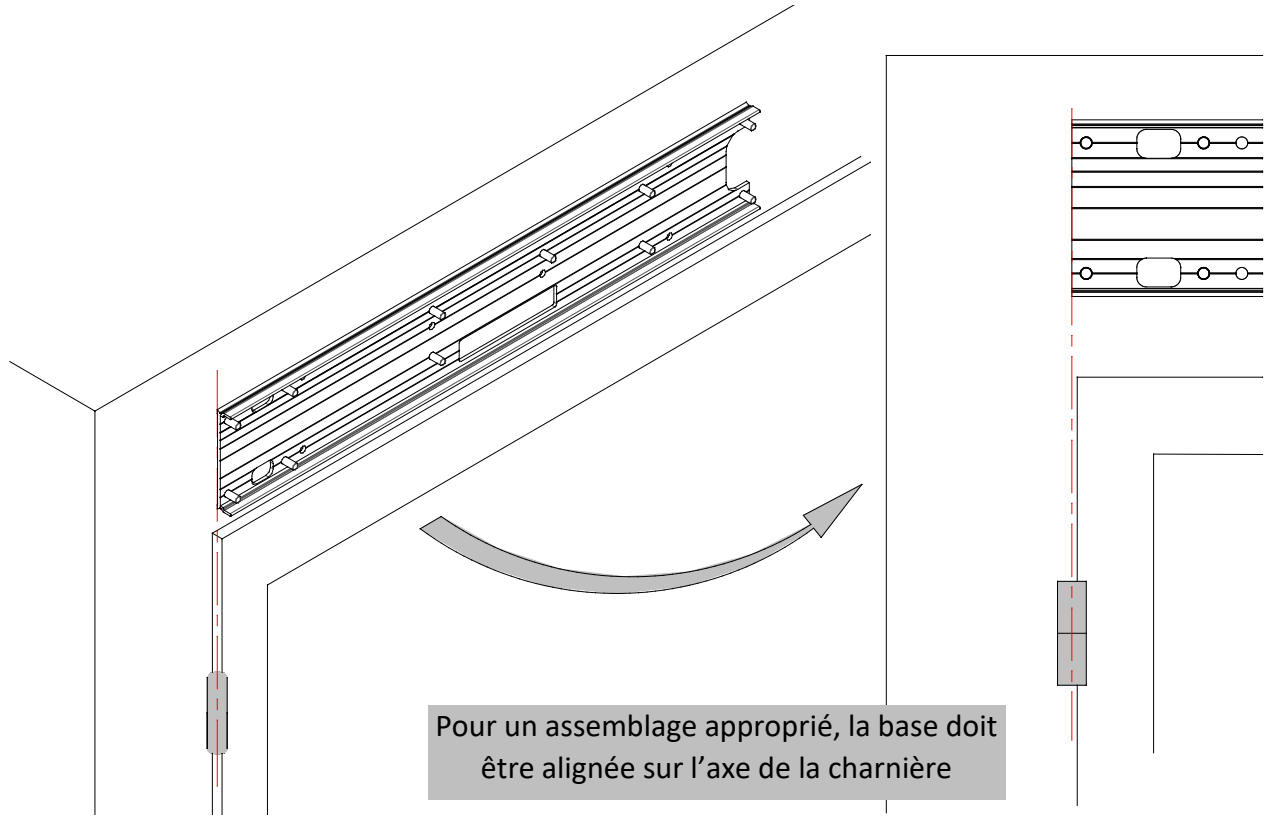

VANTAIL OUVRE A DROITE - dimensions et méthode de fixation de l'automatisation:

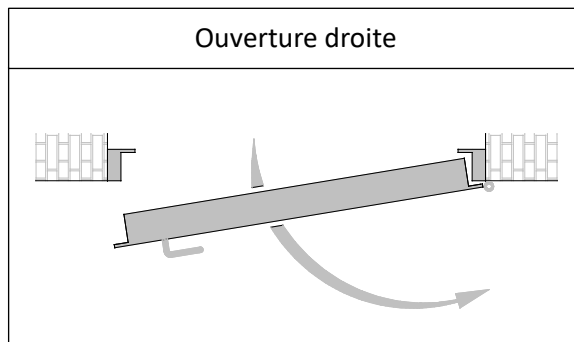

Pour fixation des tross Utiliser l'adhésif ou la base. Les trous devront être adaptés au type de vis utilisée. Pour le passage du câble, organiser des crevaisons dans les zones indiquées dans l'image.

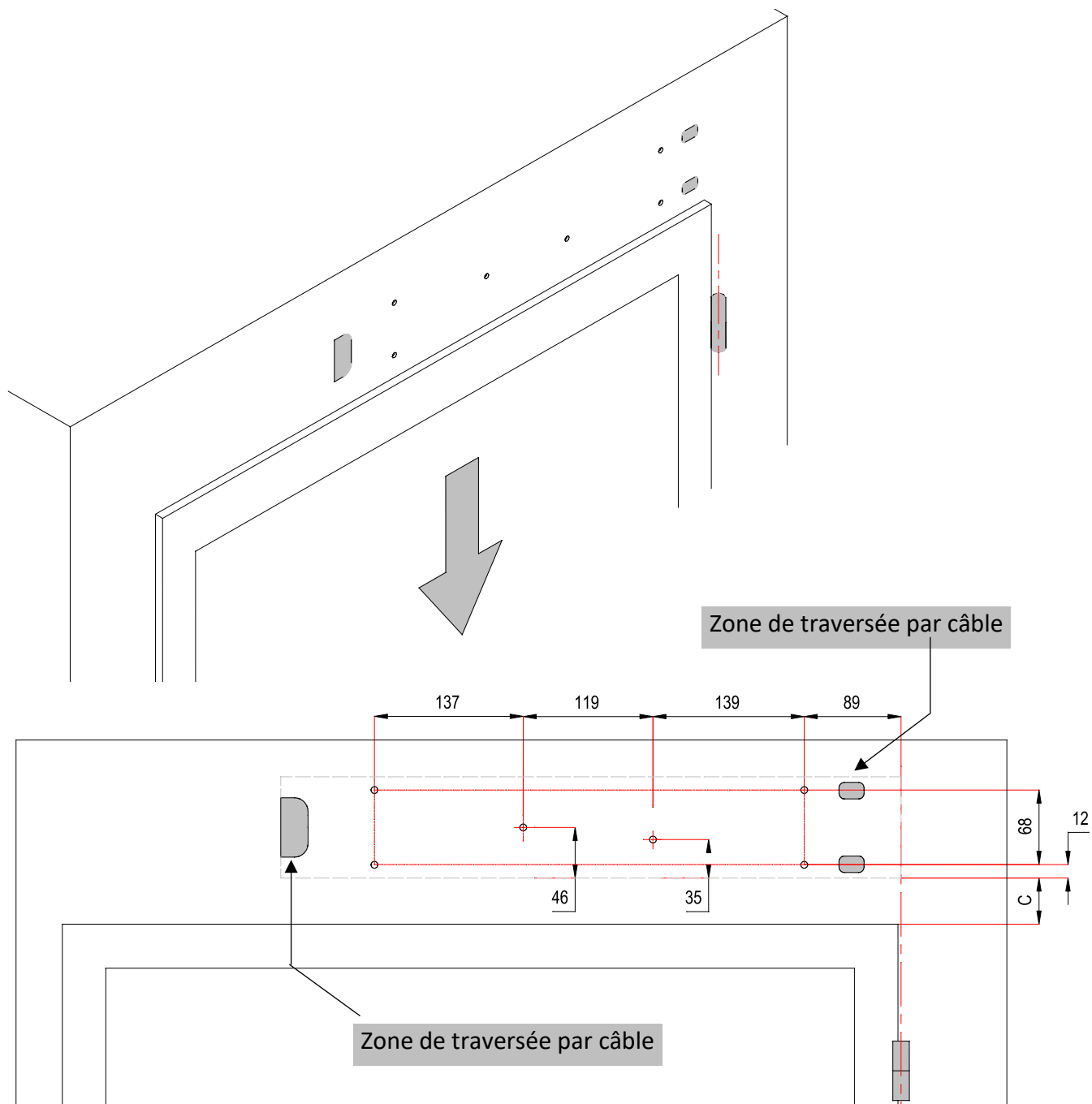

Pour un positionnement approprié, utilisez toujours l'axe des charnières des charnières de la porte comme référence principale

Fixation de l'automatisation à l'aide de trous effectués précédemment.

Pour un positionnement approprié, utilisez toujours l'axe des charnières de la porte comme référence principale

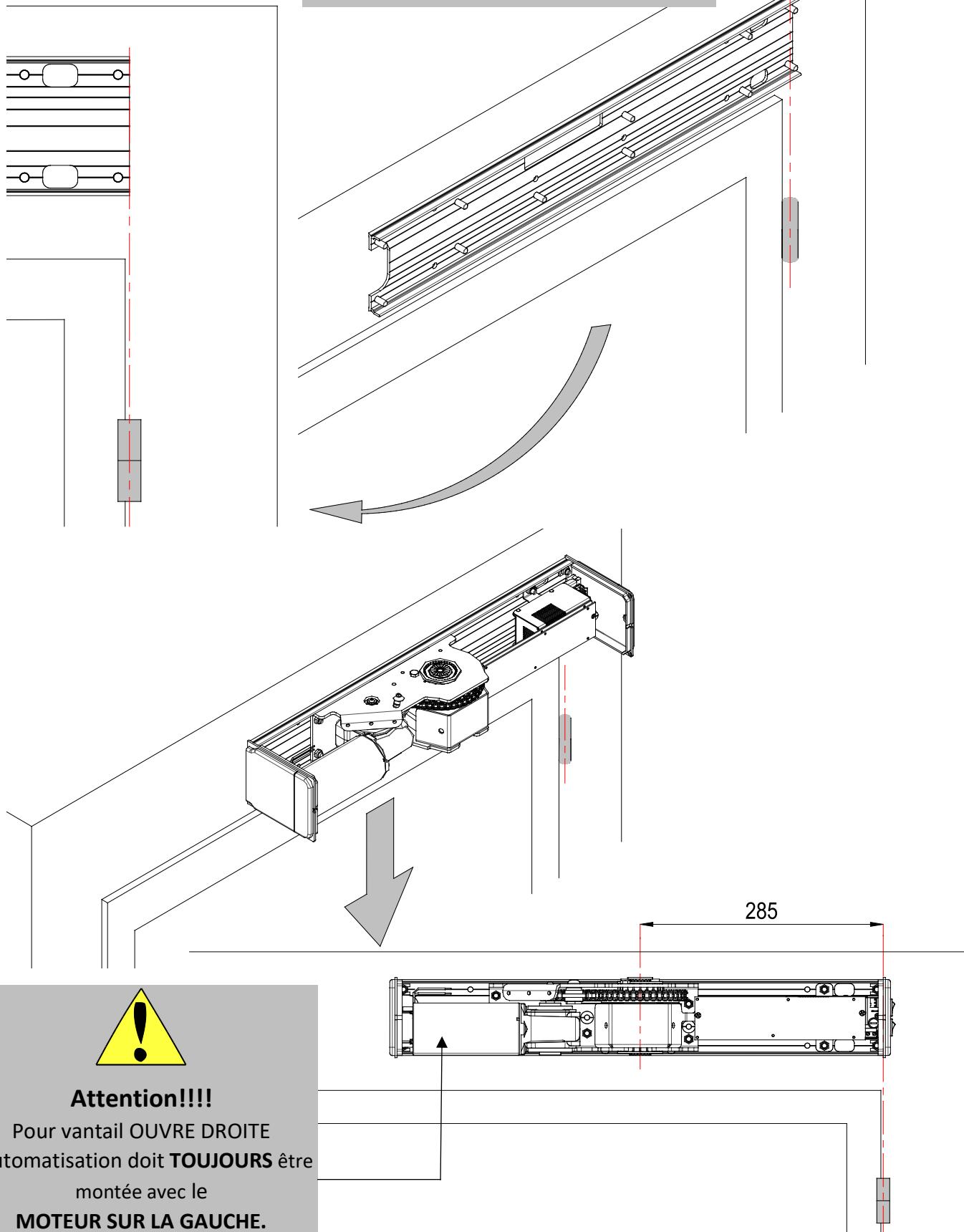



Attention!!!

Pour vantail OUVRE DROITE
l'automatisation doit **TOUJOURS** être
montée avec le
MOTEUR SUR LA GAUCHE.

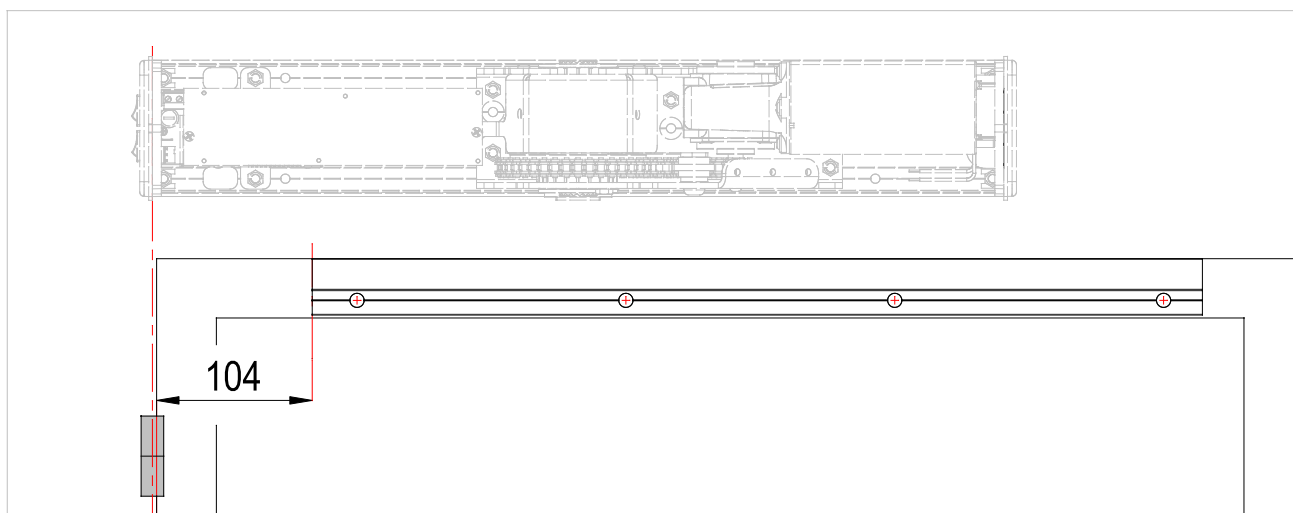
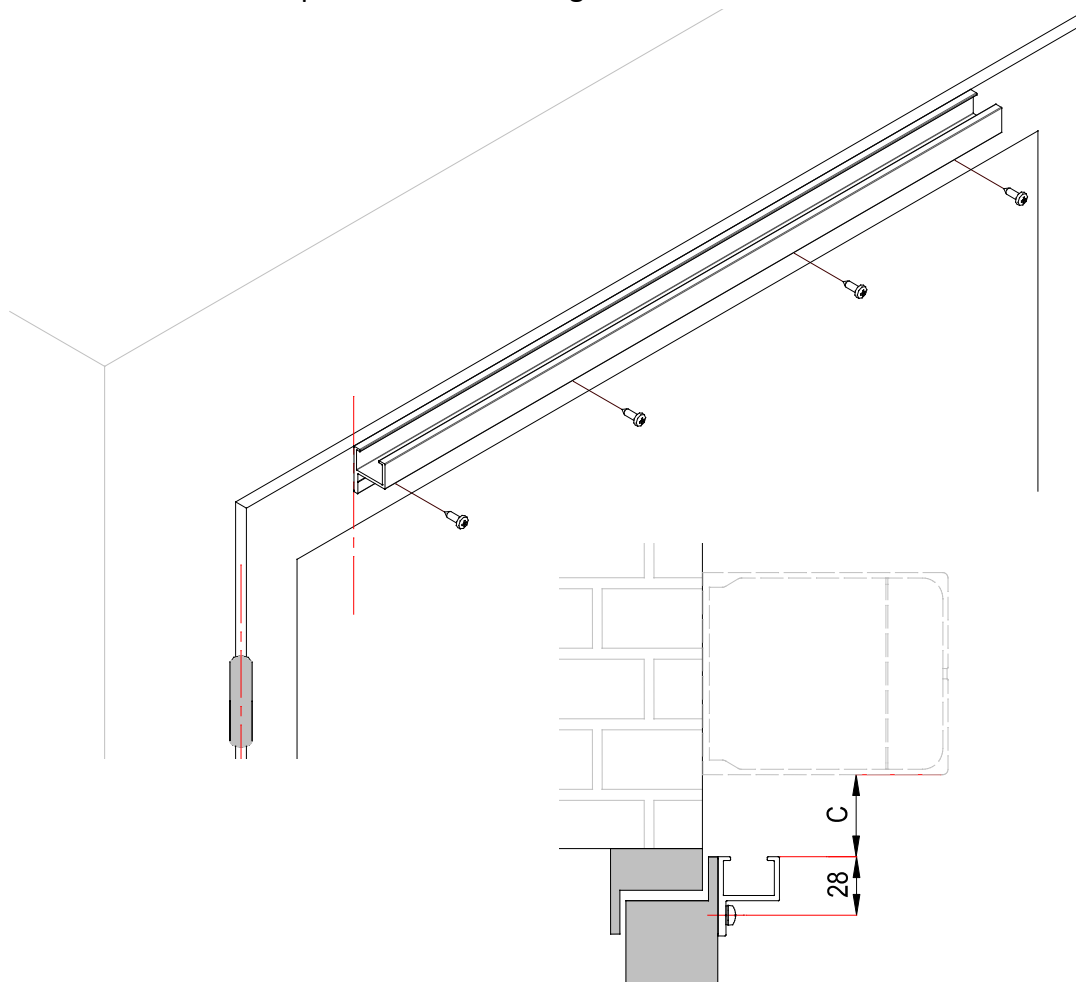
FIXATION BRAS RIGIDE pour vantail ouvre à gauche



- 
Pour vantail s'ouvre sur la droite effectuer la même assemblée en respectant le quota de 104mm de l'axe des charnières.
- 
Pour un positionnement correct, utilisez toujours l'axe des charnières comme référence principale
- 
Utilisez des vis appropriées au type de fenêtre pour attacher le guide.

Précader le patin comme illustré et le rentrer dans le guide (au cas où monter l'arrêt mécanique optionnel). Après le montage de la tête et du couvercle de fermeture.

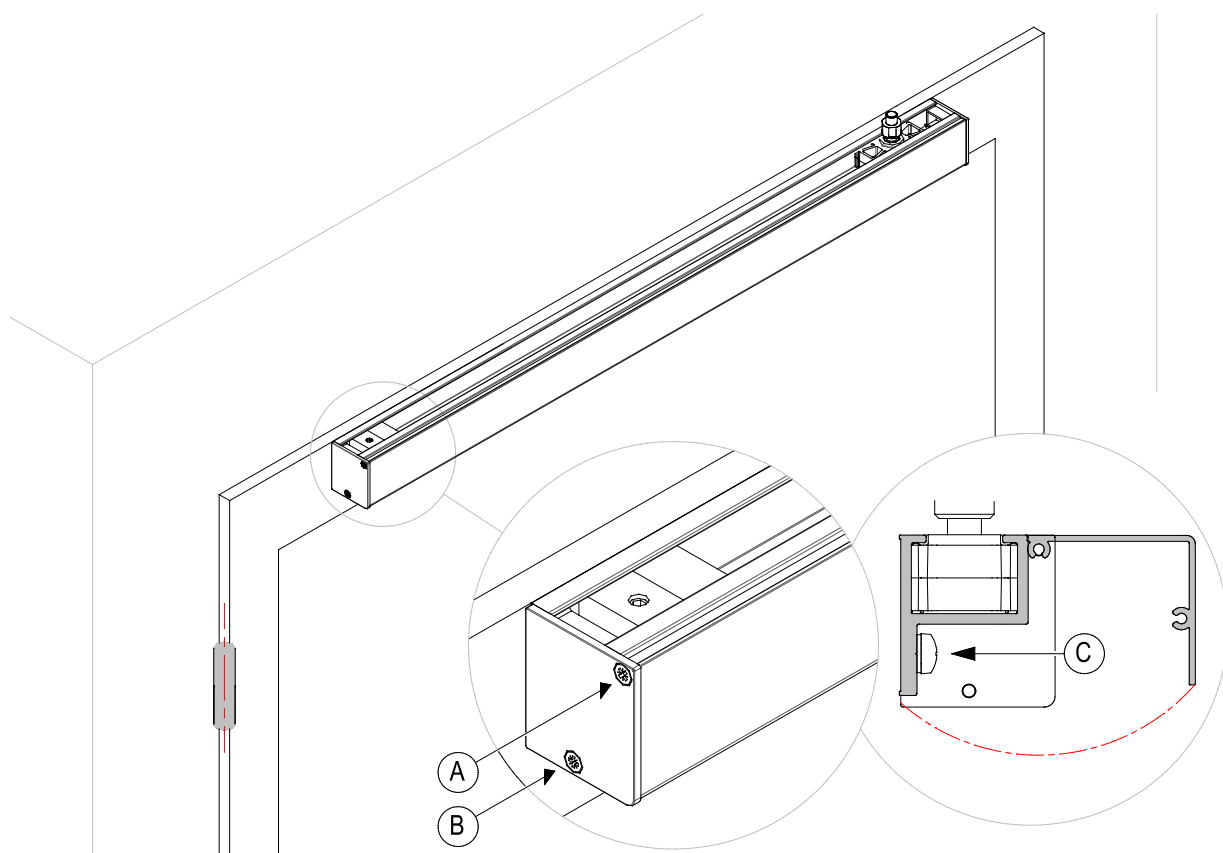
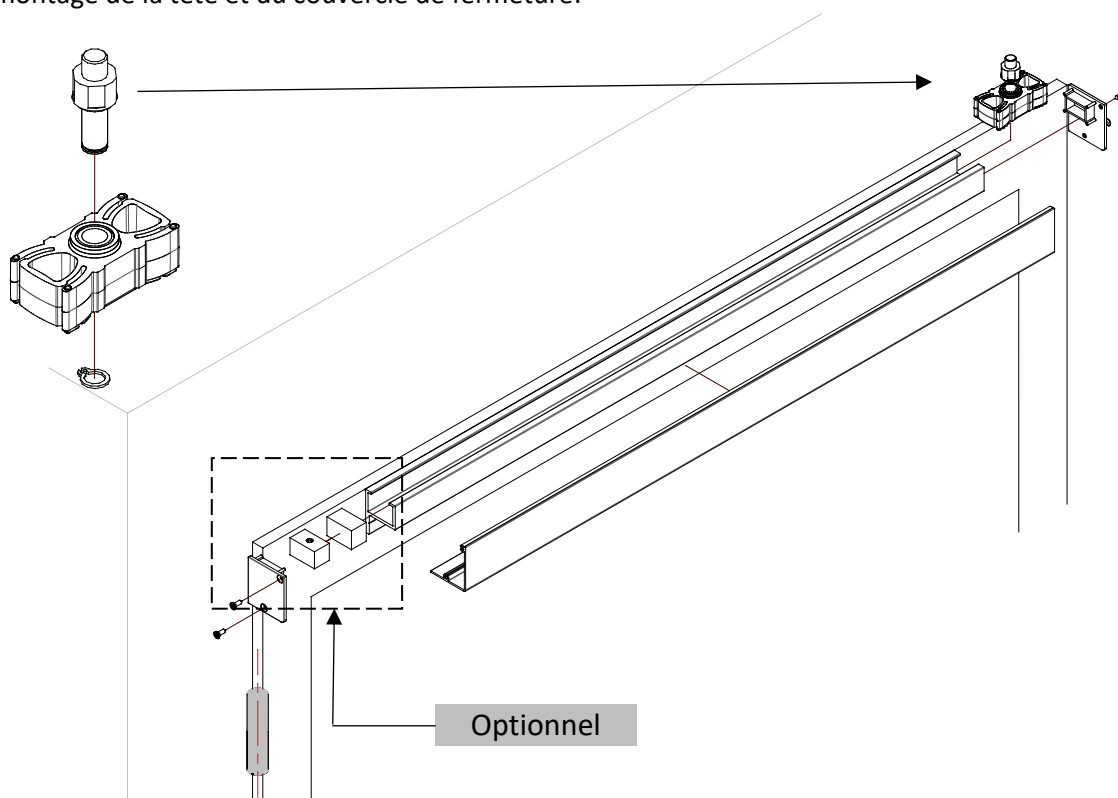

En desserrant la vis "A" et en déviant la vis "B" vous pouvez ouvrir le couvercle afin d'agir sur les fixations de conduite "C".



Fixation du bras à l'automatisation: cette opération détermine également la précharge du ressort avec laquelle vous souhaitez faire fonctionner le produit!!!

Pour la méthodologie correcte, suivez les avertissements et diagrammes suivants.



Attention!!!! La vis mise en surbrillance et indiquée avec la lettre "X" représente la contrainte mécanicien du ressort qui ne sera **JAMAIS REMOVE** avant d'avoir terminé la procédure de choix de la précharge du ressort et d'avoir fixé en solidarité le bras au bras et l'automatisation.

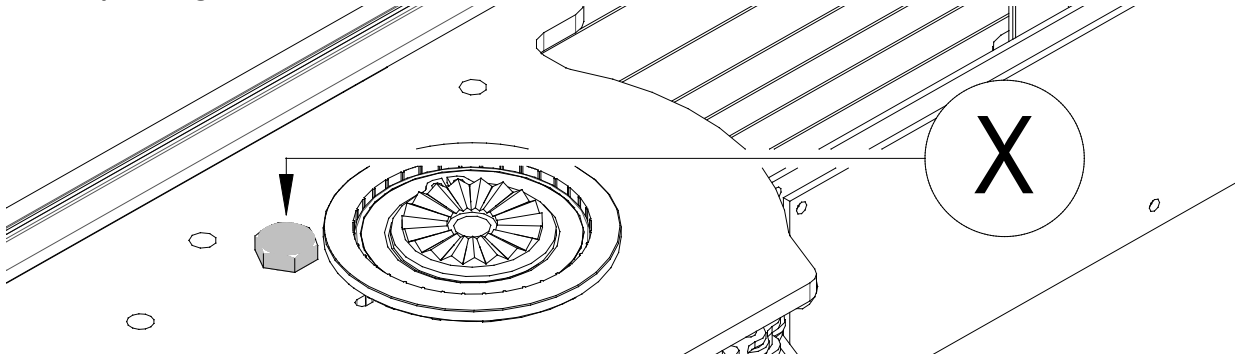

Attention!!!!

Enlever la vis indiquée (X) avant d'avoir fini d'installer l'automatisation et attacher le bras à la porte pose un grave danger pour l'installateur car il met en mouvement des pièces mécaniques qui créent un danger pour toutes les parties du corps près de l'automatisation même!!!

Choisir le précharge de l'automatisme:

A

Précharge maximale (réglage d'usine) - valeur de couple d'environ 1 44,0 N/m:

monter le vantail dans la position de fermeture et l'attacher à l'automatisation à l'aide de vis spéciale M8, après quoi suivre le schéma de fixation finale

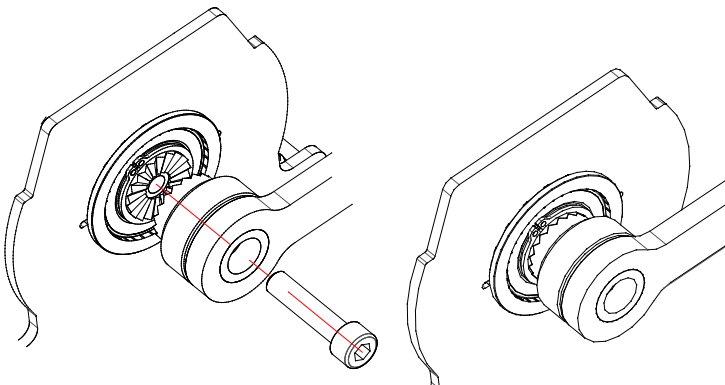
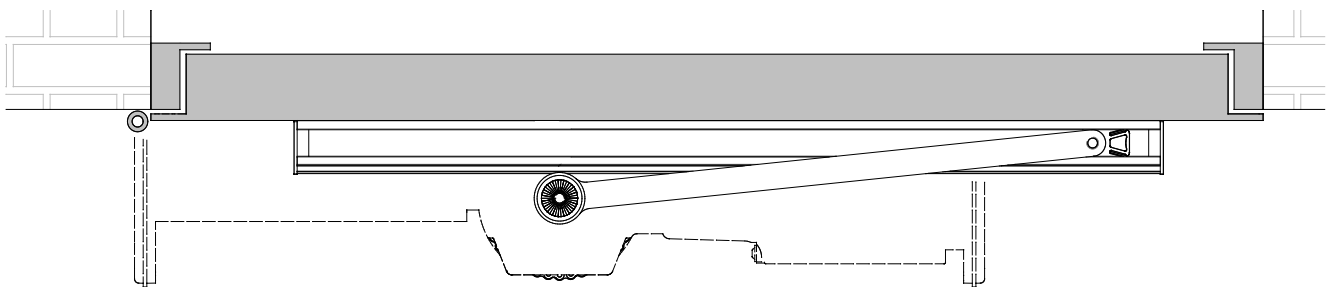

Paire de serrage vis M8 : 20N/m (Utilisez la clé dynamométrique)

B

Précharge moyenne - valeur de couple d'environ **1 2,0 N/m**:

À partir de la position de la porte fermée (préchargez max.), le bras doit être **tourné par les dents no 3** dans le sens de l'ouverture **et fixé à l'automatisation par vis spéciale M8**, après quoi suivre le schéma de fixation finale.

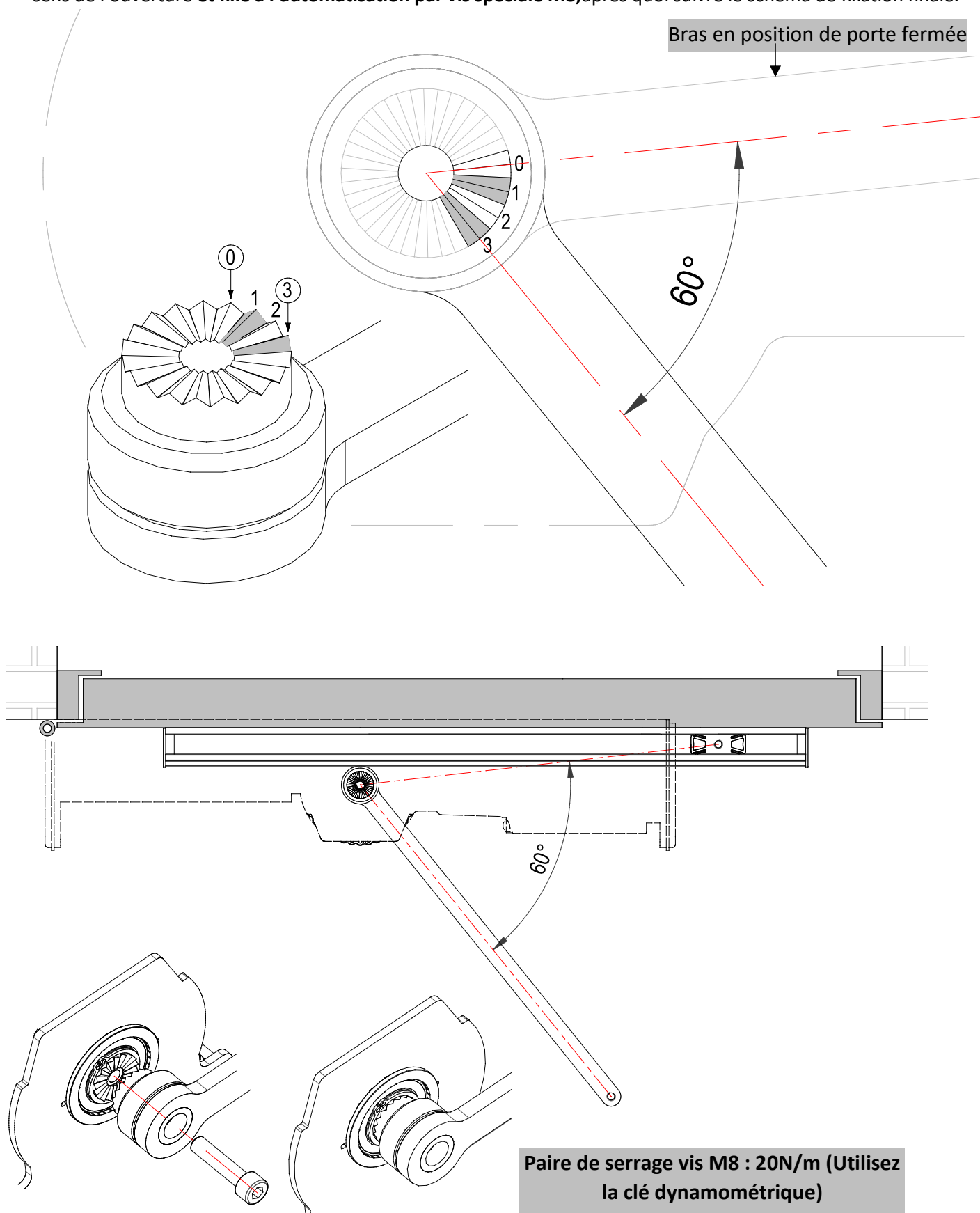

C

Prearico minimo – Valore di coppia di circa **10,0 N/m**:

à partir de la position de la porte fermée (préchargez max.), le bras doit être **tourné par n. 6 dents dans le sens de l'ouverture** et **fixés à l'automatisation par vis spéciale M8**, après quoi suivre le schéma de fixation finale.

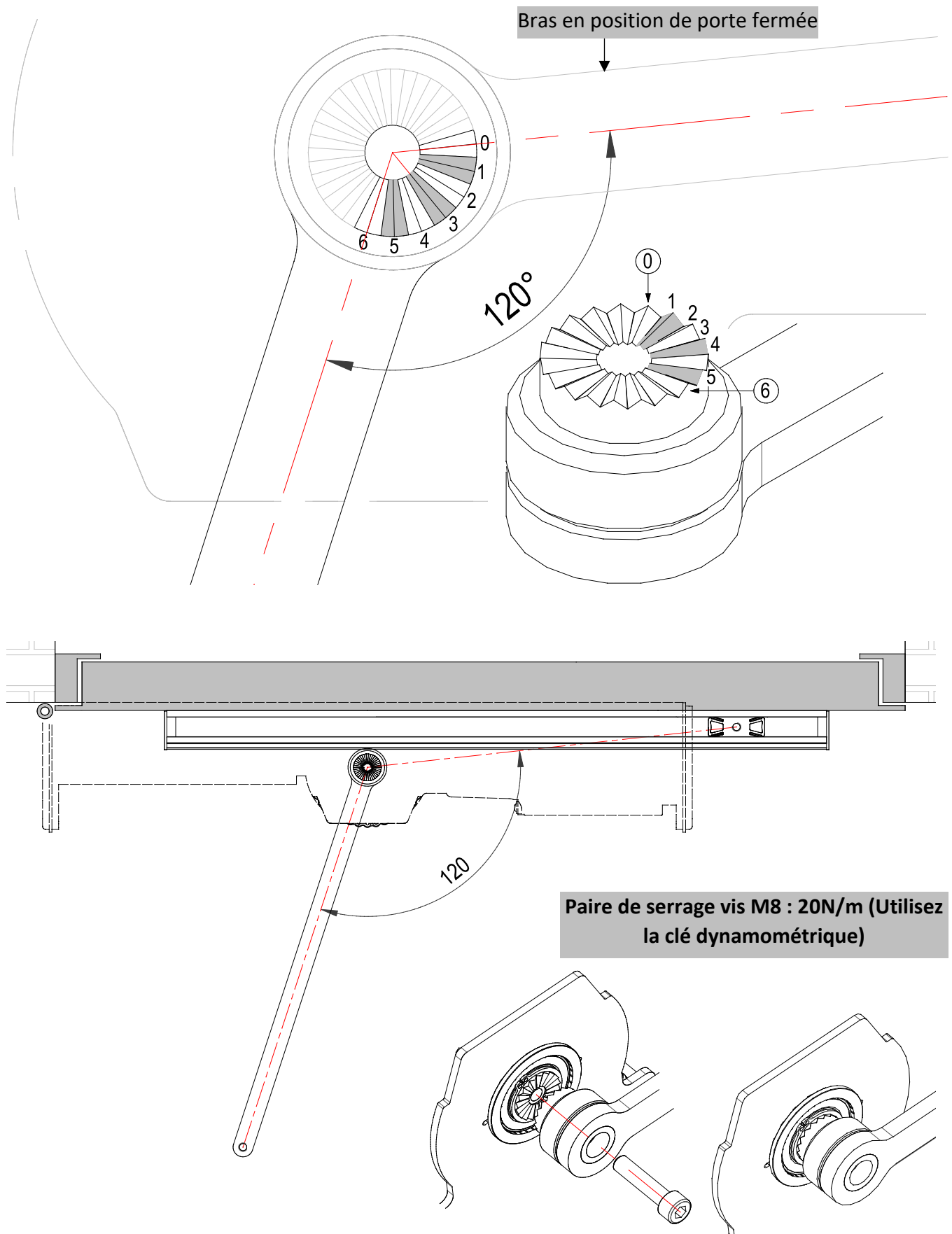

Système de fixation finale:

vissez le bras au bras en coupant entre le trou fileté du bras lui-même et l'arbre de patin.

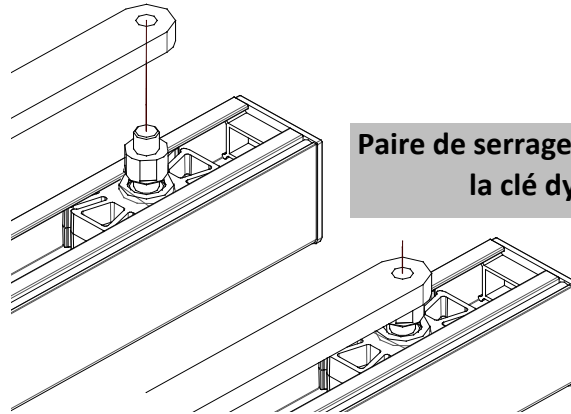

Paire de serrage vis M8 : 20N/m (Utilisez la clé dynamométrique)

Selon la précharge que vous choisissez, vous vous retrouverez dans les endroits suivants:

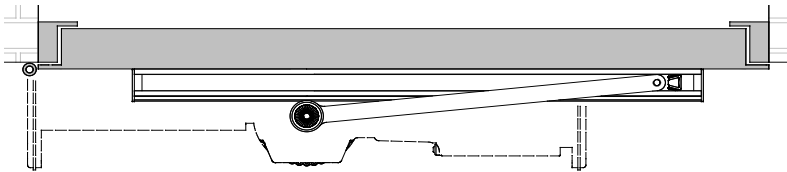

A= Préchargement maximum (usine)

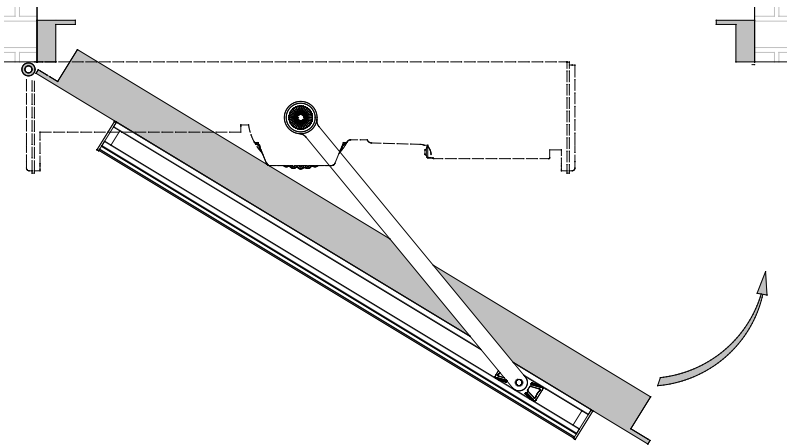

B= Précharge moyenne

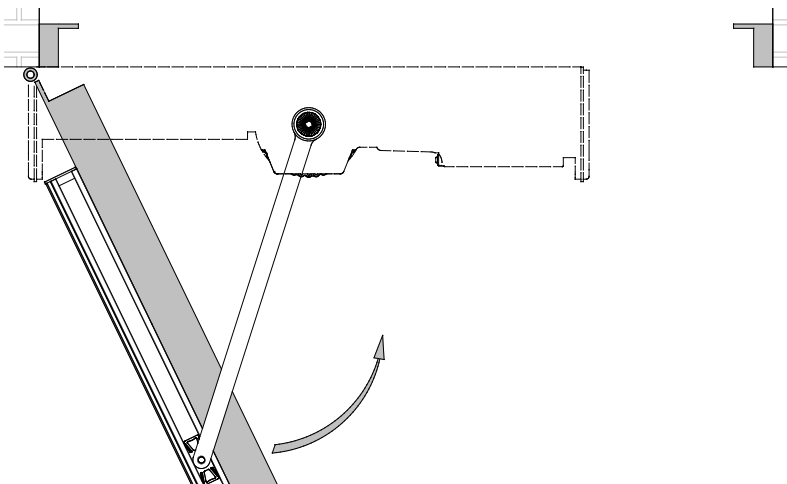

C= Précharge minimal

Connecté le bras à la fois à l'automatisation et la porte et vérifié que tous les appareils ont été exécutés enlever l'allée de ressort et visser la vis dans le trou "apporte la vis" comme illustré.

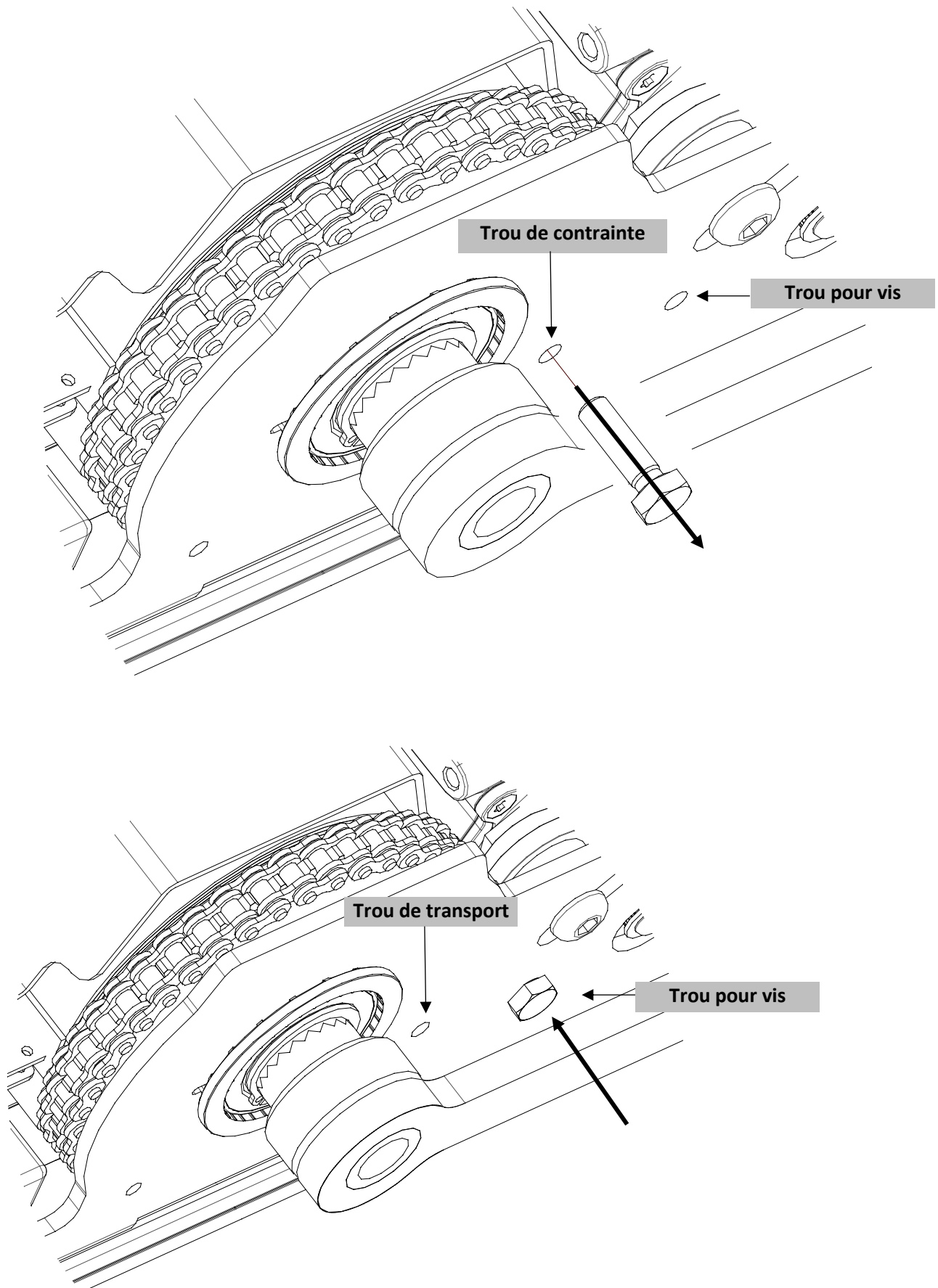

12. FIXATION DE L'AUTOMATISME AVEC BRAS ARTICULÉ' (A' POUSSER)

Le bras articulé est utilisé pour les portes qui s'ouvrent sur le côté opposé de l'automatisation.

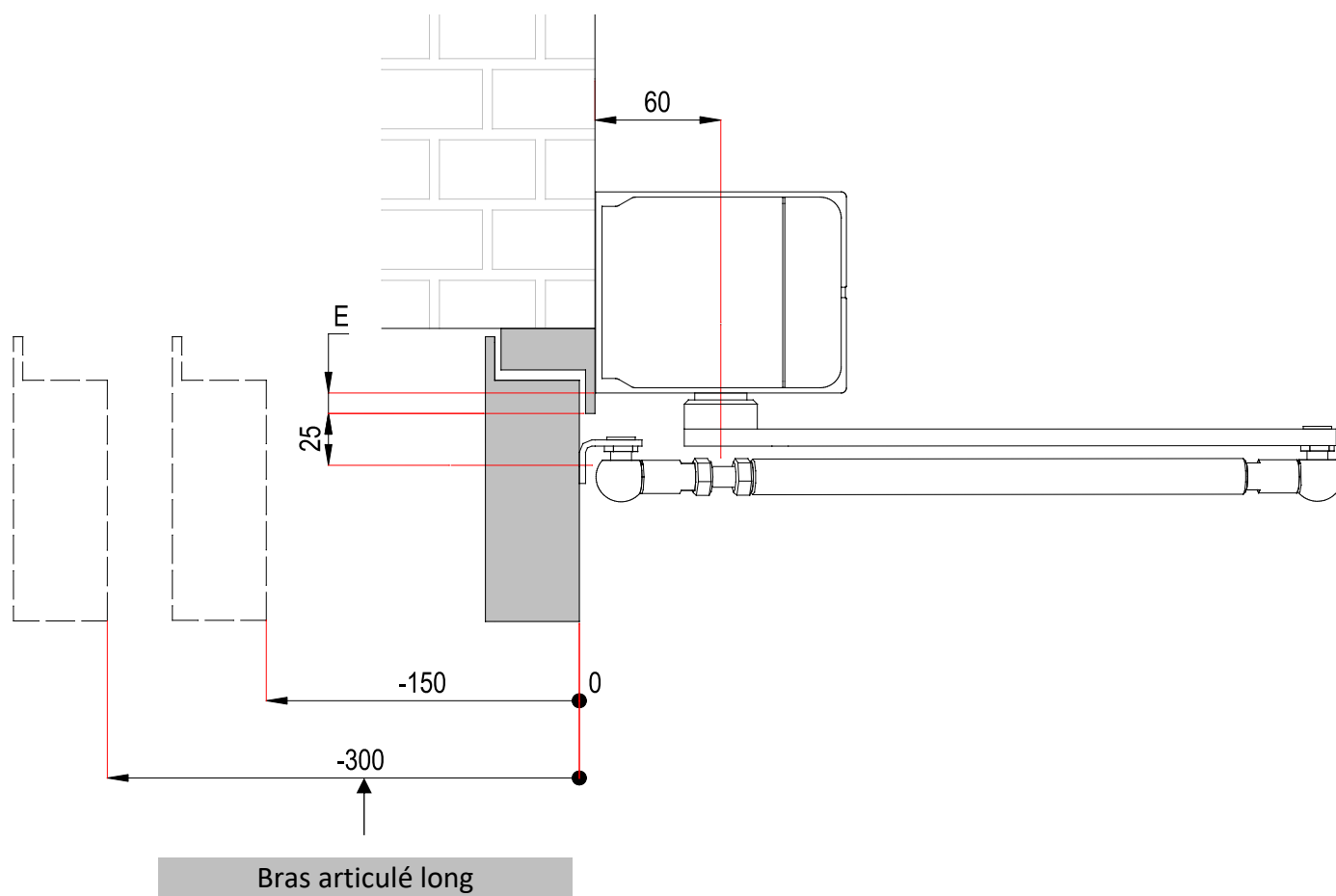

Type d'extension	Dimension "E"
L=30mm (Standard déjà soudé au bras)	12mm
L=50mm (Standard + Kit d'extension d'armes H-50mm)	32mm
L=70mm (Standard + Kit d'extension d'armes H-70mm)	52mm
L=90mm (Standard + Kit d'extension d'armes H-90mm)	72mm

VANTAIL OUVRE A GAUCHE - dimensions et méthode de fixation d'automatisation:

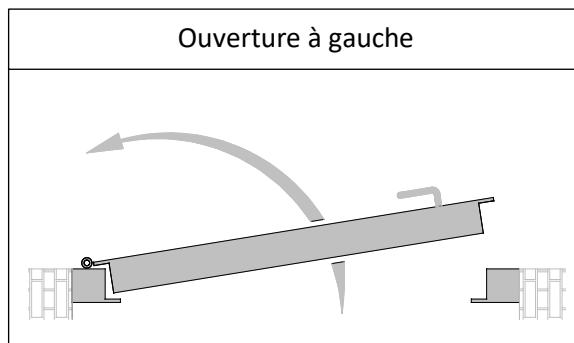

Pour les attaches, utilisez l'adhésif ou la base dima. Les trous devront être adaptés au type de vis utilisée. Pour le passage du câble, organiser des crevaisons dans les zones indiquées dans l'image.

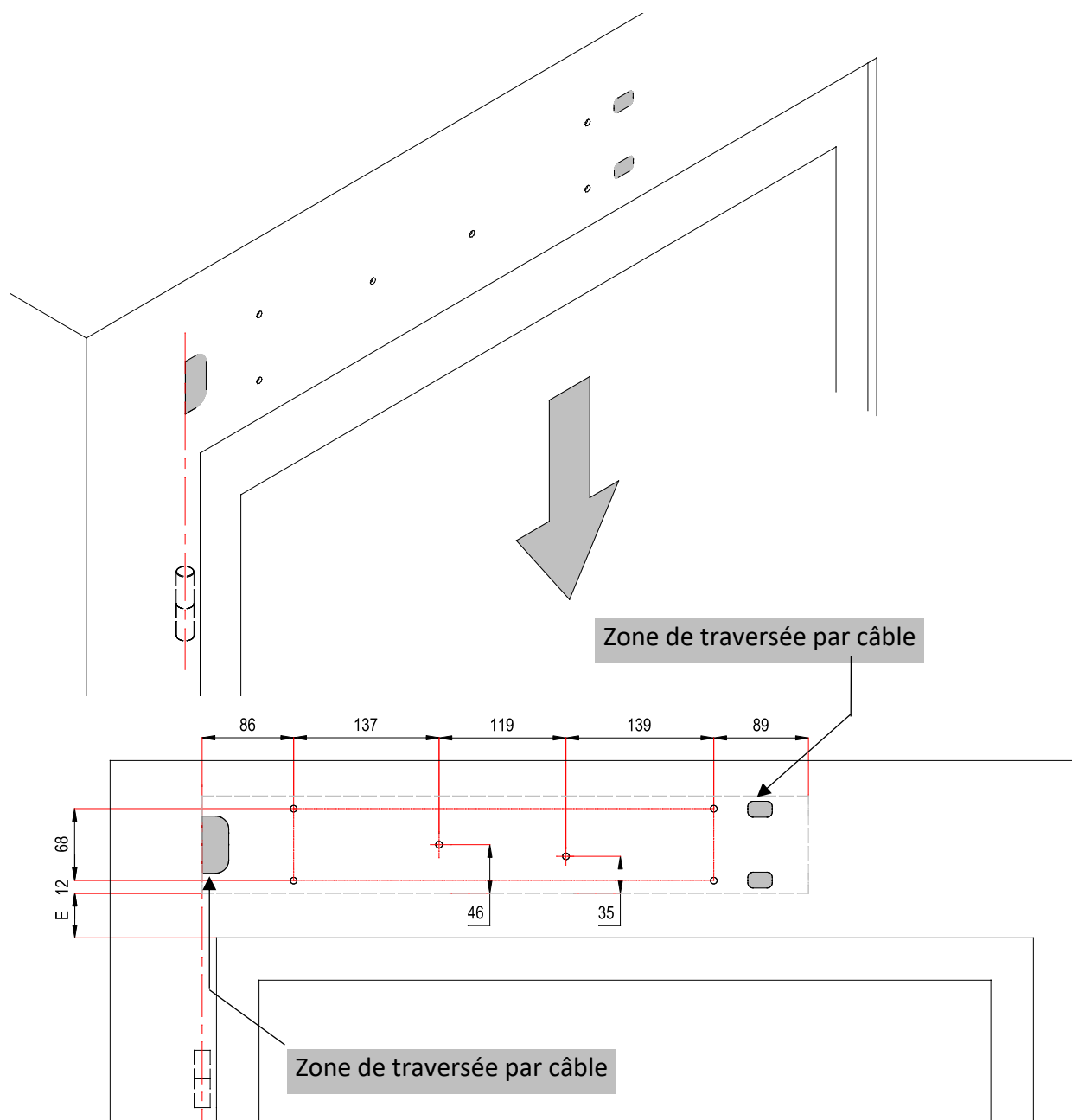

Pour un positionnement approprié, utilisez toujours l'axe des charnières des charnières de la porte comme référence principale

Correction de l'automatisation à l'aide de trous effectués précédemment.

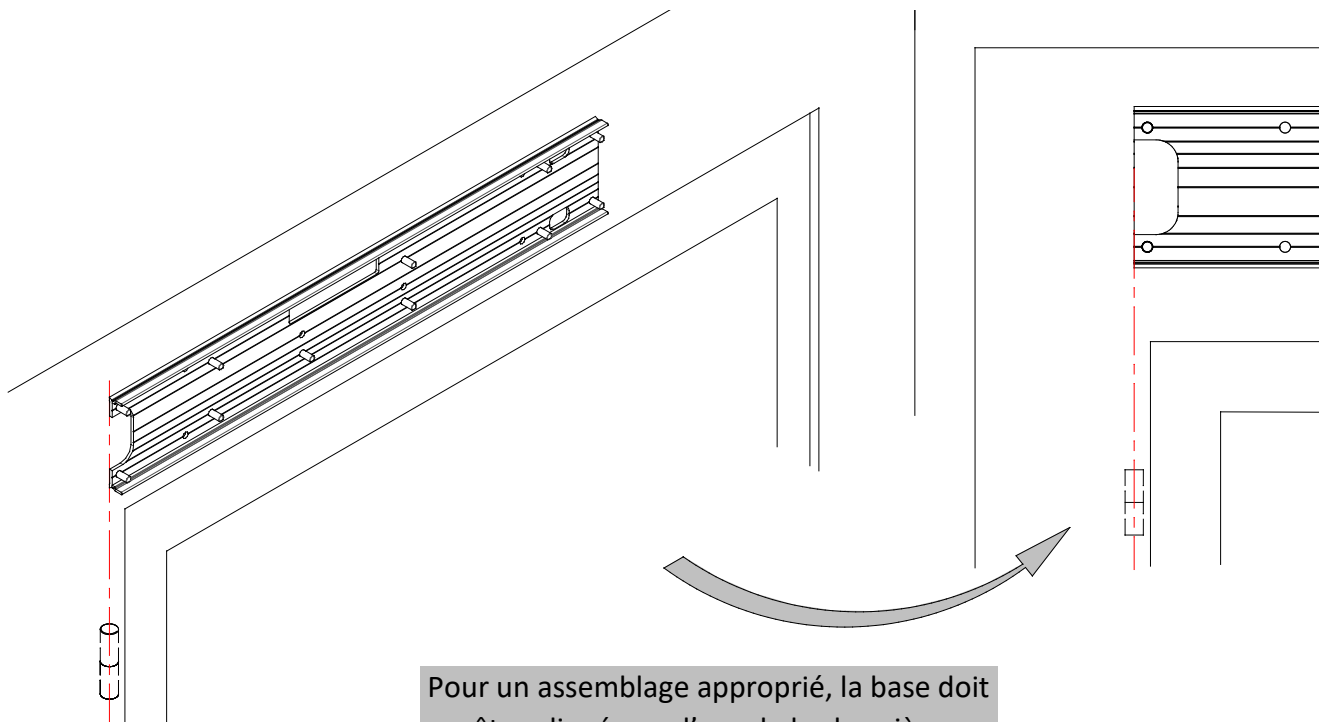

Pour un assemblage approprié, la base doit être alignée sur l'axe de la charnière

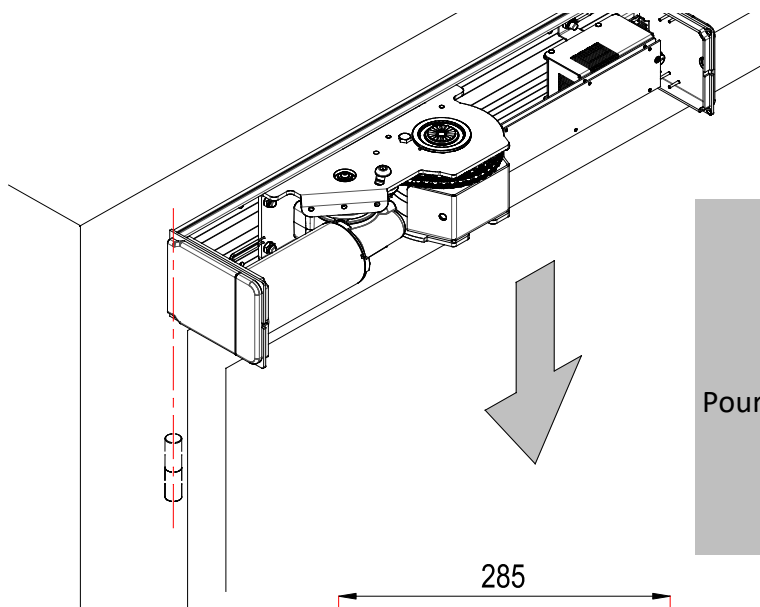

Attention!!!!
 Pour vantail ouvre à gauche, l'automatisation doit **TOUJOURS** être **MOTEUR SUR LA GAUCHE.**

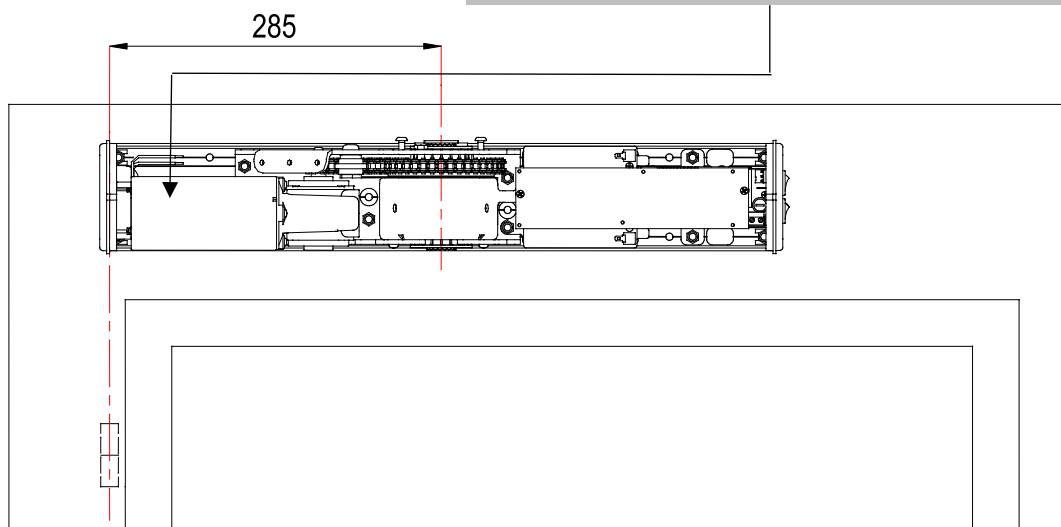

VANTAIL OUVRE A' DROITE – dimensions et methode de fixation de l'automatisme

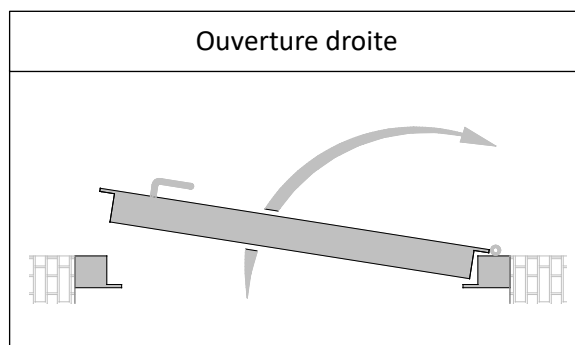

Pour attacher lestrous, utilisez l'adhésif ou la base dima. Les trous devront être adaptés au type de vis utilisée. Pour le passage du câble, organiser des crevaisons dans les zones indiquées dans l'image.

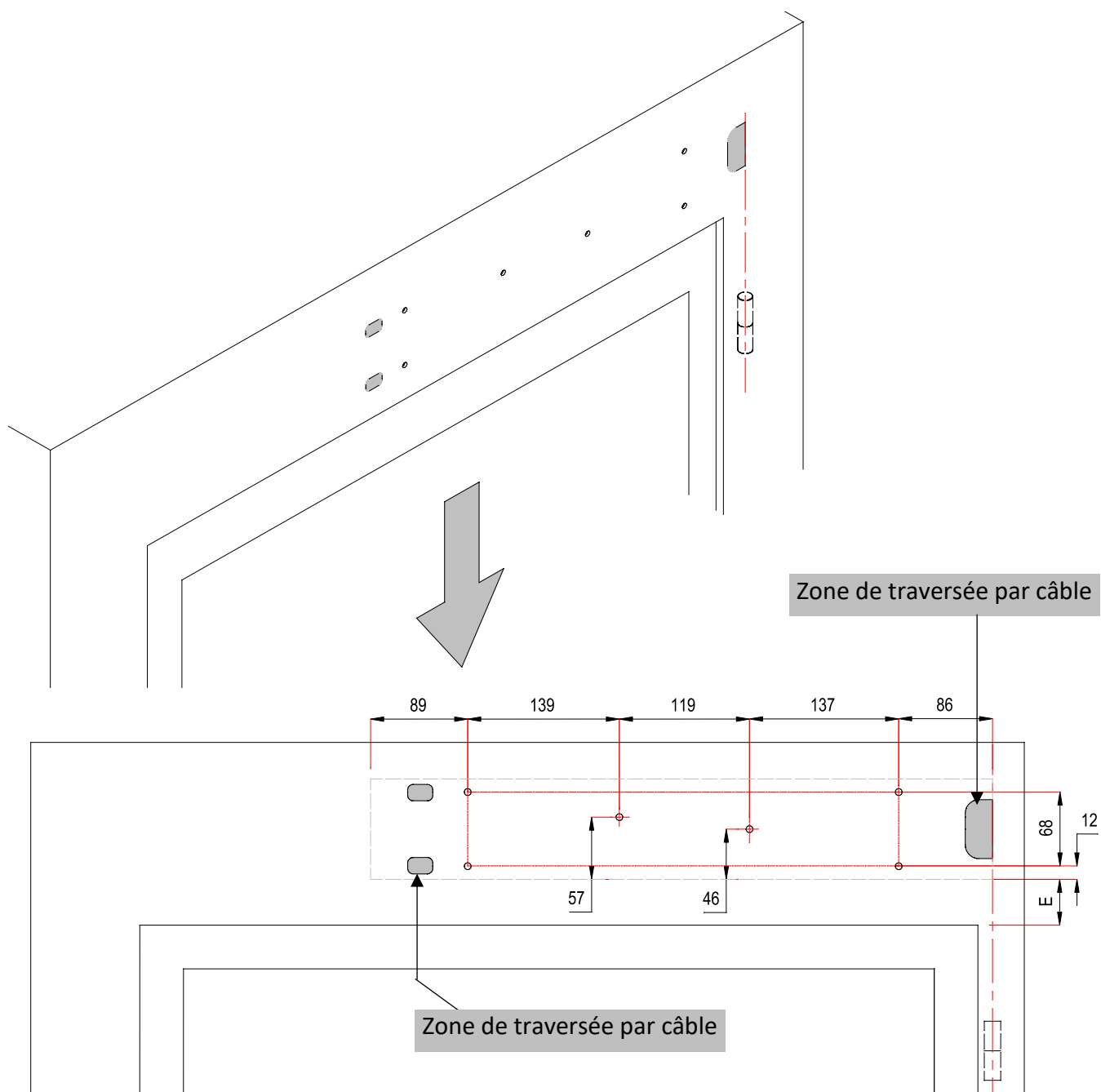

! Pour un positionnement approprié, utilisez toujours l'axe des charnières de la porte comme référence principale

Fixation de l'automatisation à l'aide de trous effectués précédemment.

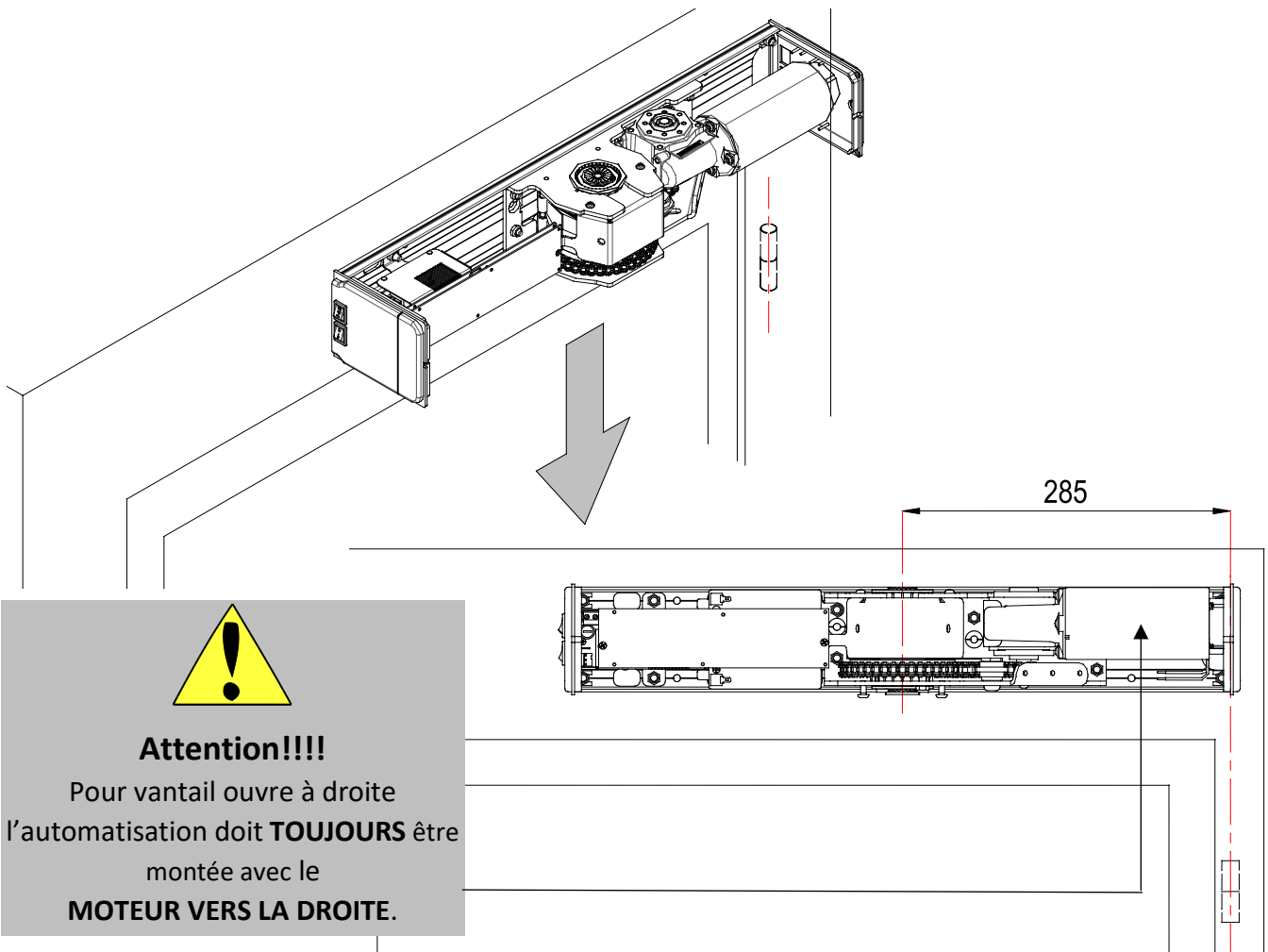
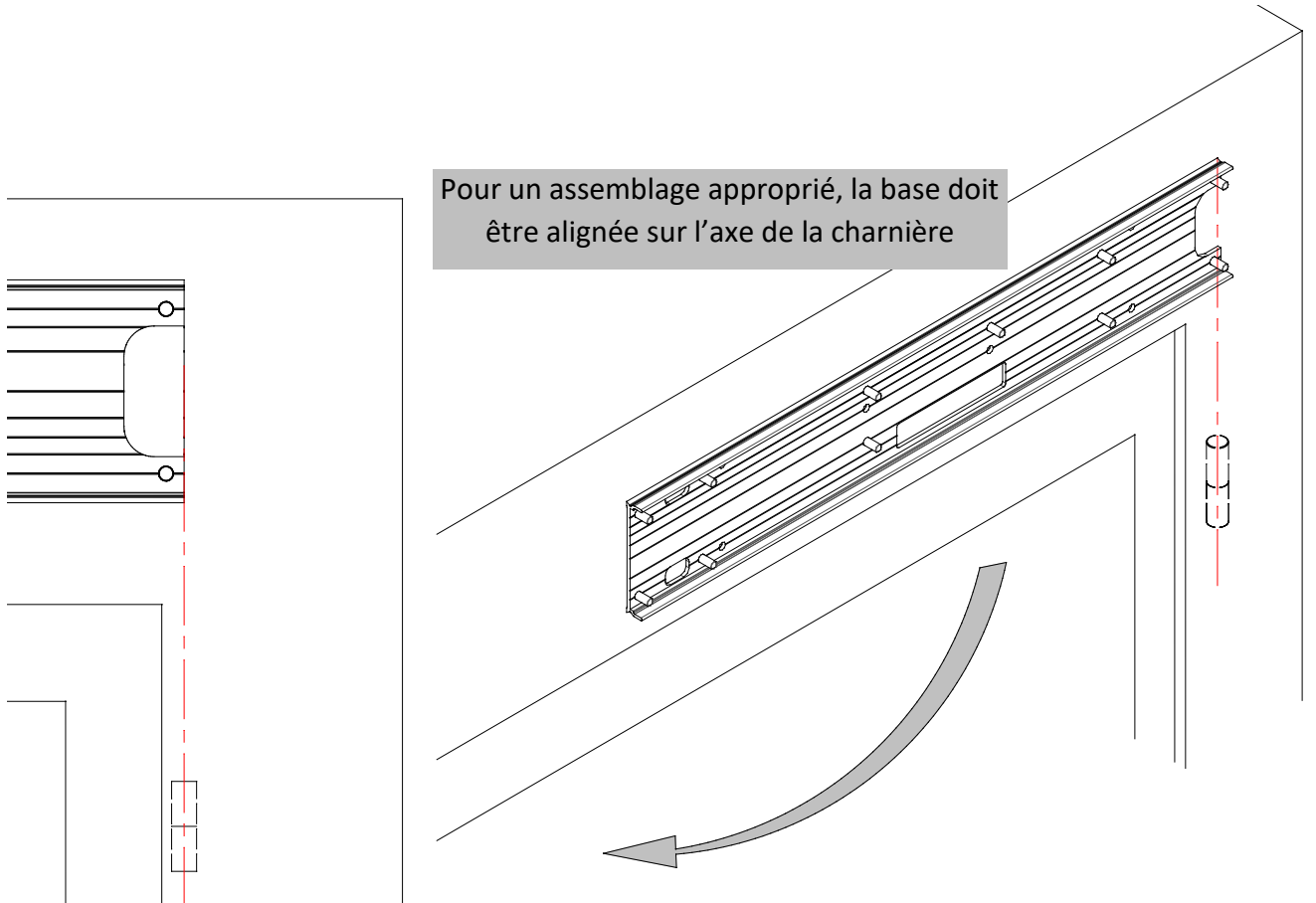

FIXATION DE BRAS ARTICULÉ pour vantail s'ouvre sur la gauche



Également valable pour vantailouvre droit effectuer les mêmes opérations, mais de la manière opposée



Toujours **monter** le bras articulé par la porte fermée et ne jamais enlever la vis **de** verrouillage **préchargement du ressort** pendant les phases d'installation du bras, la vis sera enlevé **SEULEMENT** après avoir préchargent pour utiliser et exécuter la procédure correctement.

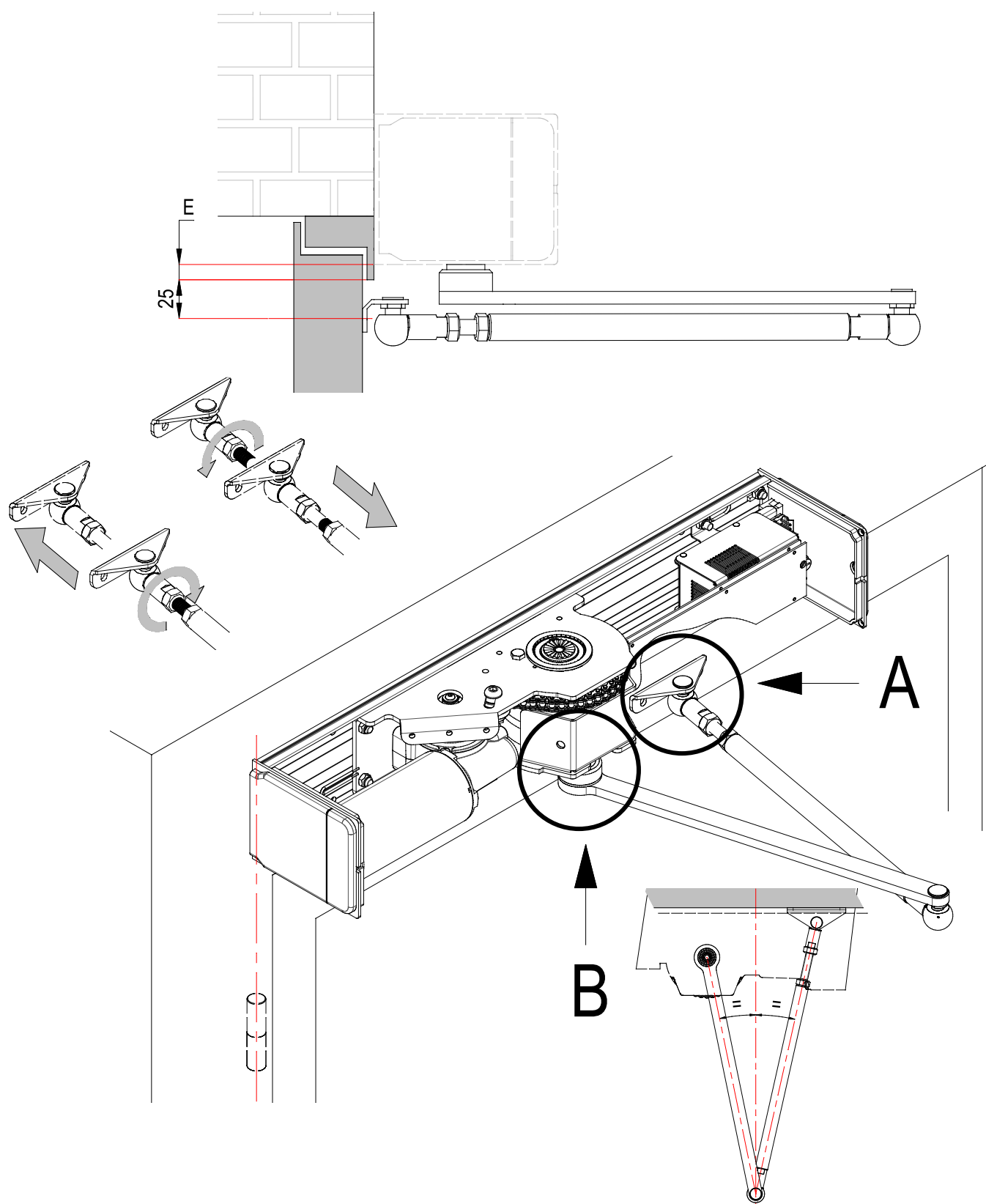

Détail A - Fixation etrier cotes sur vantail

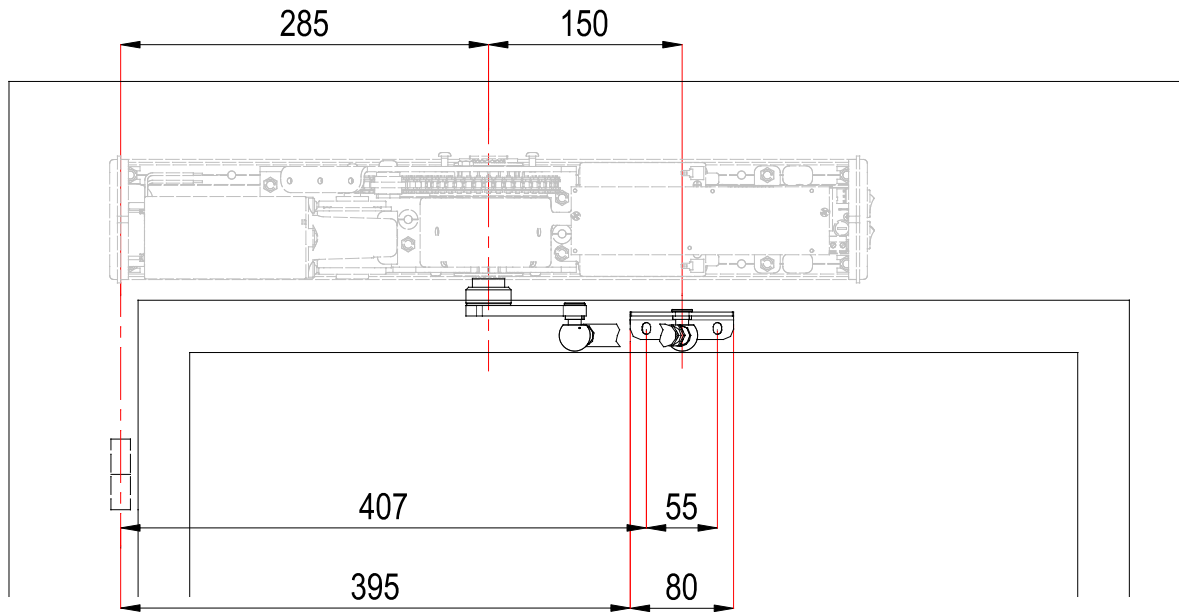

Détail B - Fixation de bras à l'automatisation à travers de la vis M8 fournie.

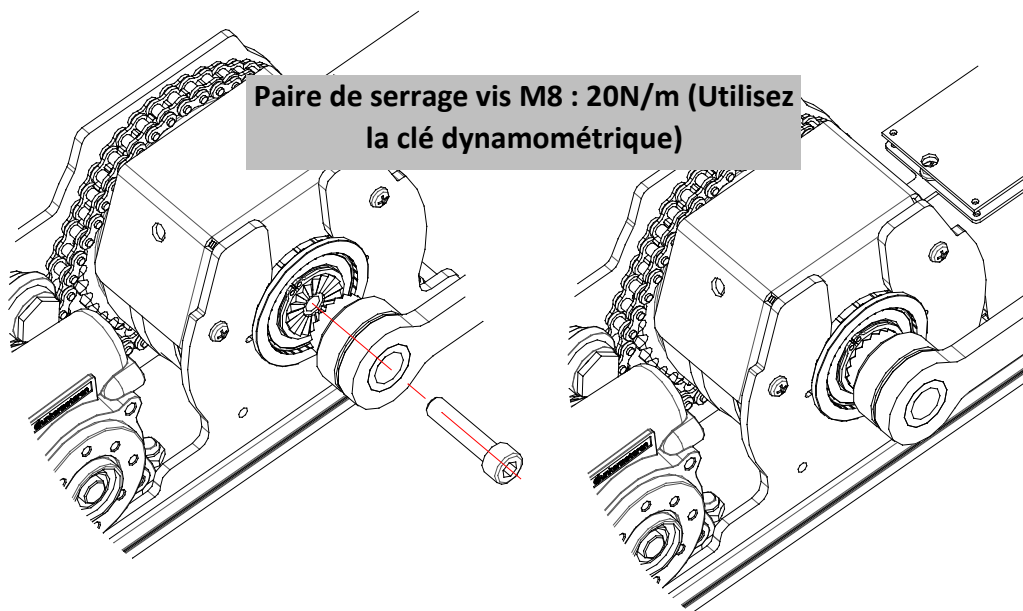

Dernière opération fixer l'écrou M10 pour bloquer la tige télescopique.

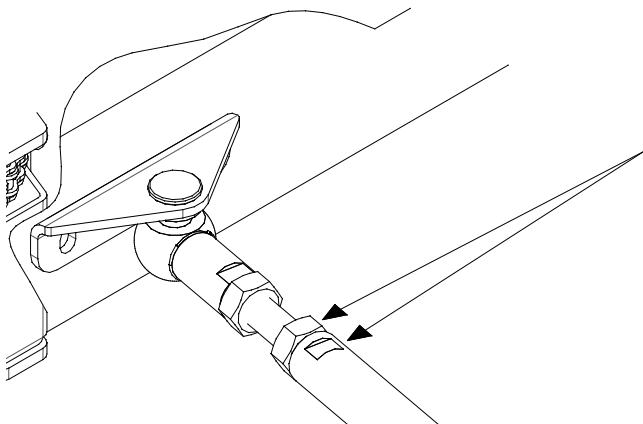



Attention!!! Ce n'est qu'à partir de ce point que vous pouvez ajuster la précharge du ressort. Cette opération est la plus délicate car elle détermine également la précharge avec laquelle vous souhaitez faire fonctionner le produit!!! Pour la méthodologie correcte, suivez les avertissements et diagrammes suivants.



Attention!!!! La vis mise en surbrillance et indiquée avec la lettre "X" représente la contrainte mécanique du ressort qui ne sera JAMAIS REMOVE avant d'avoir terminé la procédure de choix de la précharge de ressorts et d'avoir fixé en solidarité le bras au bras et l'automatisation.



ATTENTION!!!!

Enlever la vis indiquée (X) avant d'avoir fini d'installer l'automatisation et attacher le bras à la porte pose un grave danger pour l'installateur car il met en mouvement des pièces mécaniques qui créent un danger pour toutes les parties du corps près de l'automatisation même!!!

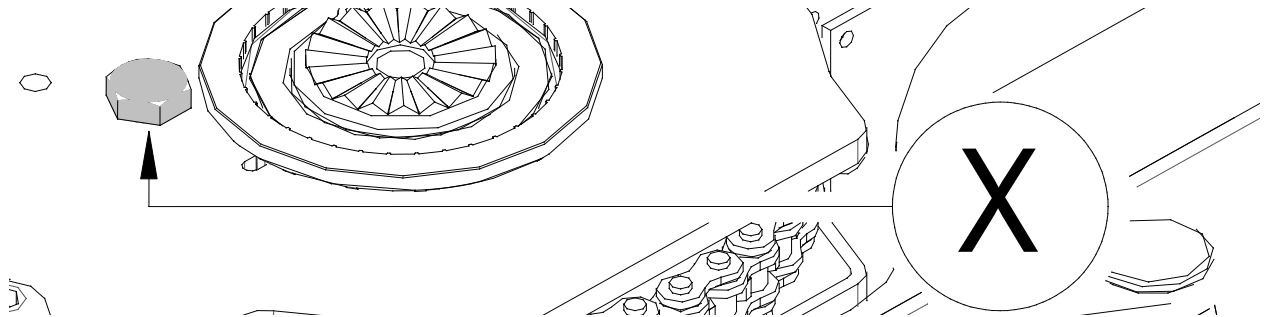

Profiter de la précharge du travail de l'automatisation:

A

Préchargement maximum (réglage d'usine) - valeur de couple d'environ **14,0 N/m**:
attacher le bras avec la porte en position de fermeture (opération faite précédemment).

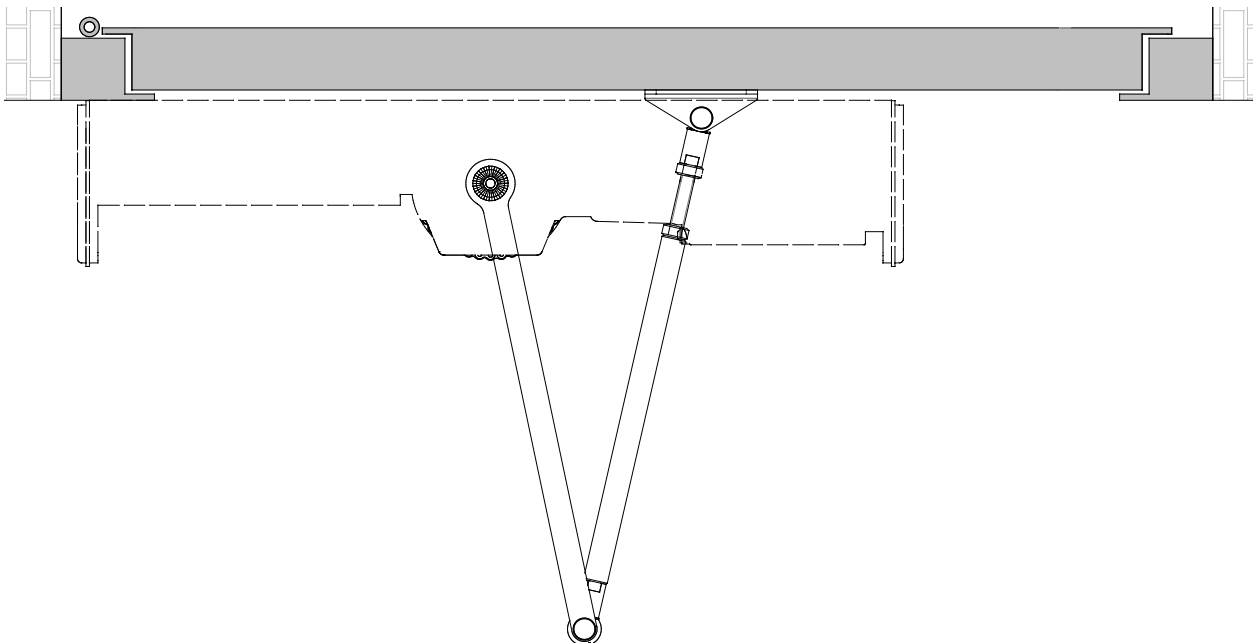

B

Précharge moyenne - valeur de couple d'environ **1 22,0 N/m**:

à partir de la position de porte fermée (précharge **NON** max.), le bras sera libéré sur la pointe en démantelant la jonction (voir l'image) après quoi la partie **non télescopique** (la partie fixée à l'automatisation) doit être **tournée** dans la direction **de l'ouverture des dents n.3** et **vissé vers l'automatisation**. Une fois l'opération effectuée, la partie télescopique (fixée à la fin) et la partie fixe du bras seront ré-limitées en réassemblant la jonction. Après l'opération, vous vous retrouverez avec la porte légèrement ouverte comme illustré (**BLOQUÉ PAR LA VIS DE CONTRAINTE DE RESSORT**).

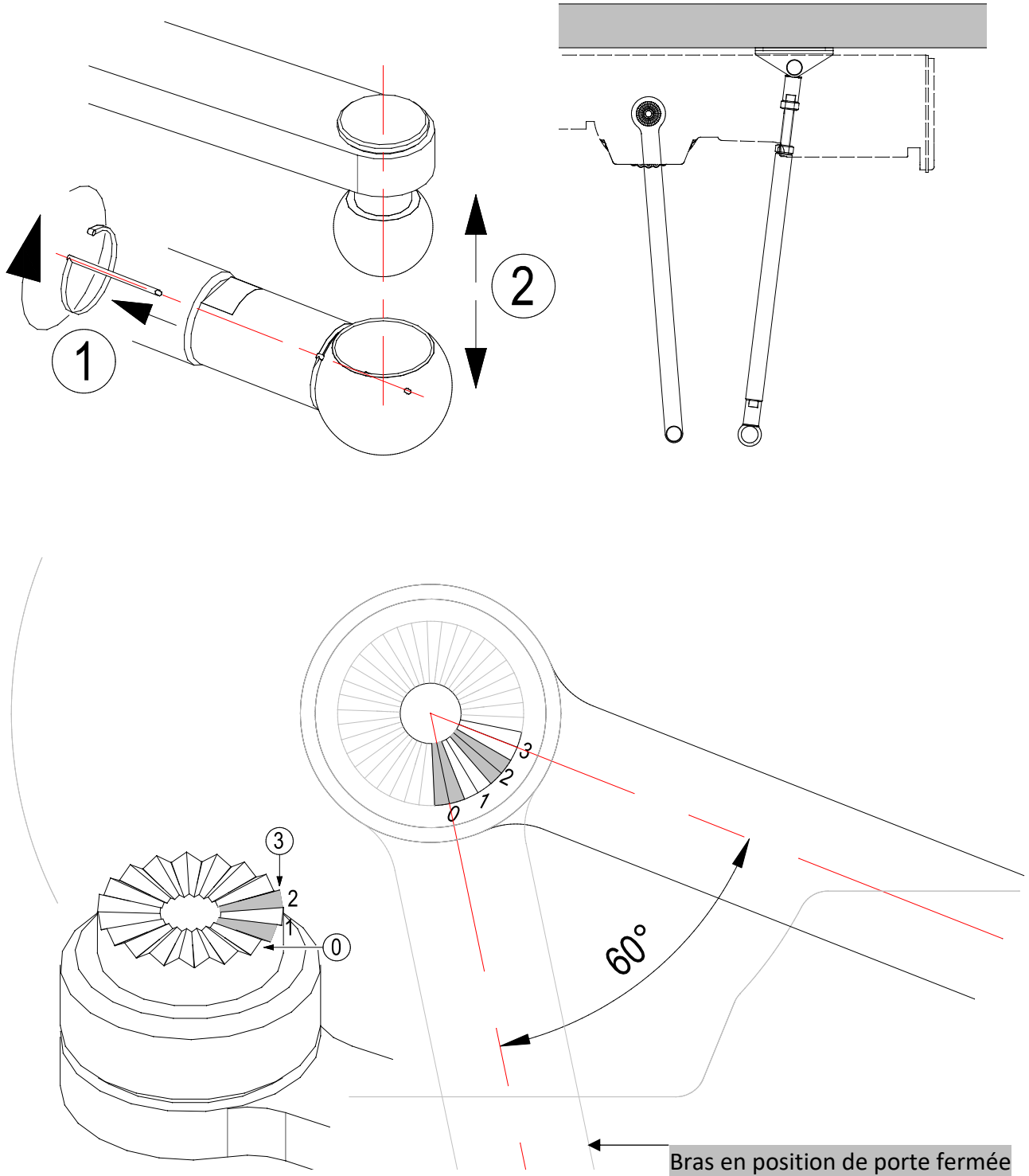

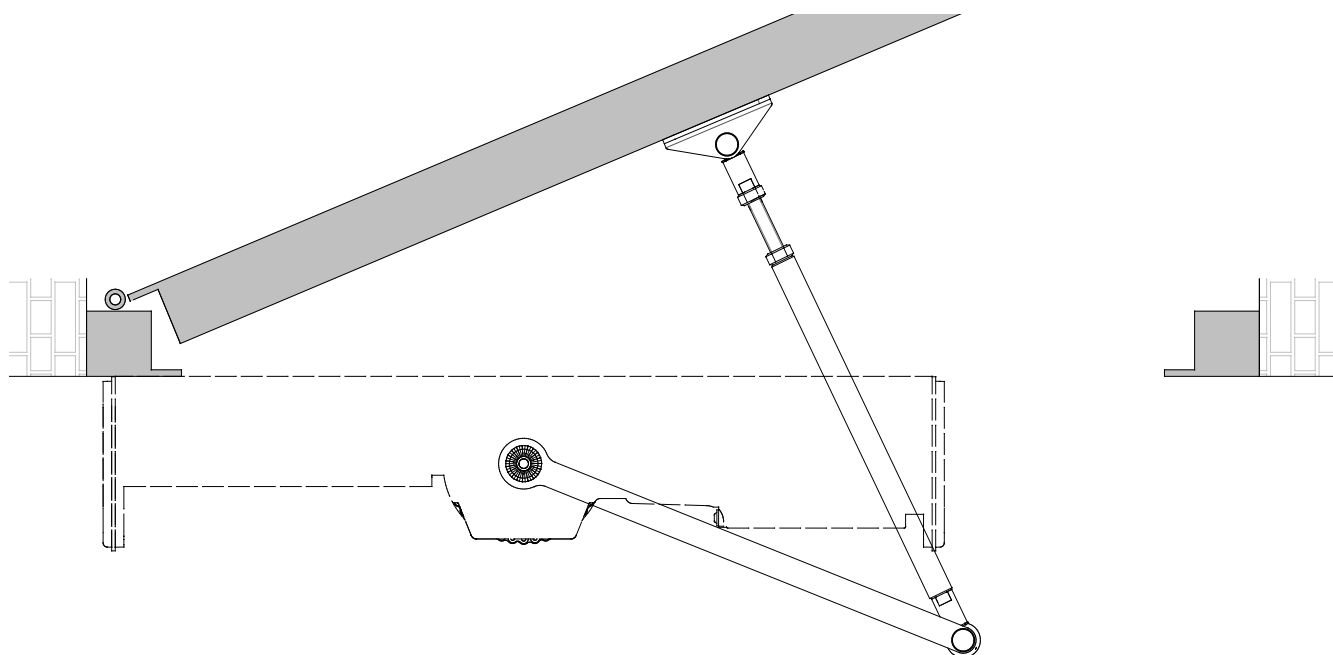

C

Précharge minimale– Valeur paire d'environ **10,0 N/m**:

Si vous choisissez cette option, à partir de la position de la **NON** porte fermée (précharge max.), le bras sera libéré sur la pointe démontant la jonction (voir détail) après quoi la partie **non-télescopique** (celle fixée à l'automatisation) doit être **tournée** dans le sens **de l'ouverture de n. 6 dents et vissé vers l'automatisation**. Une fois l'opération effectuée, la partie télescopique (fixée à la fin) et la partie fixe du bras seront ré-limitées en réassemblant la jonction. Après l'opération, vous vous retrouverez avec la porte légèrement ouverte comme illustré (**BLOQUÉ PAR LA VIS DE CONTRAINTE DE RESSORT**).

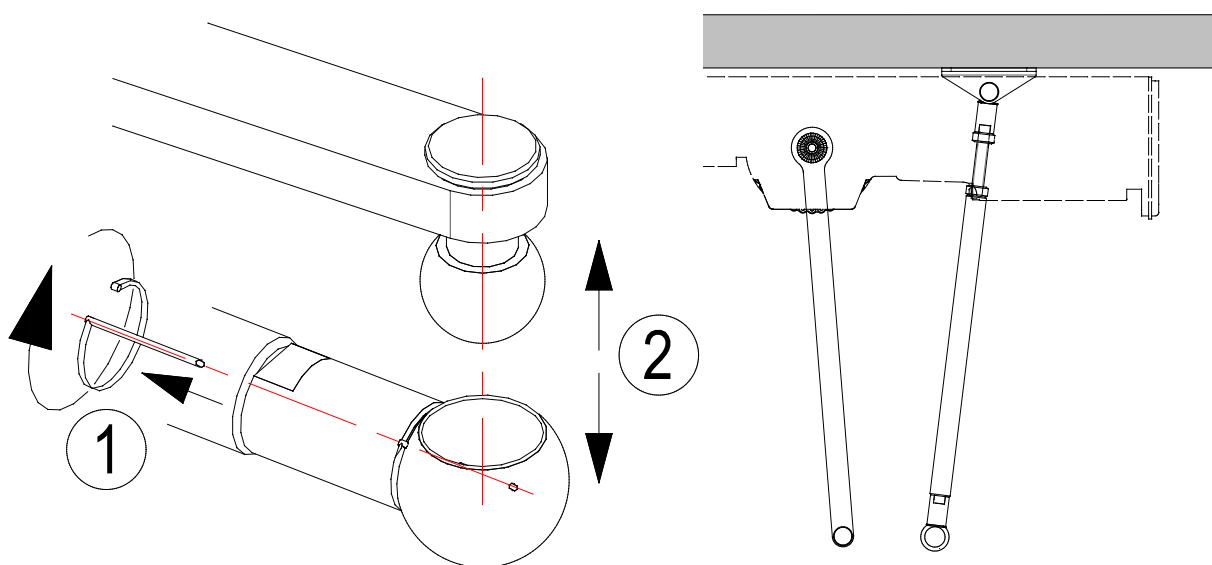

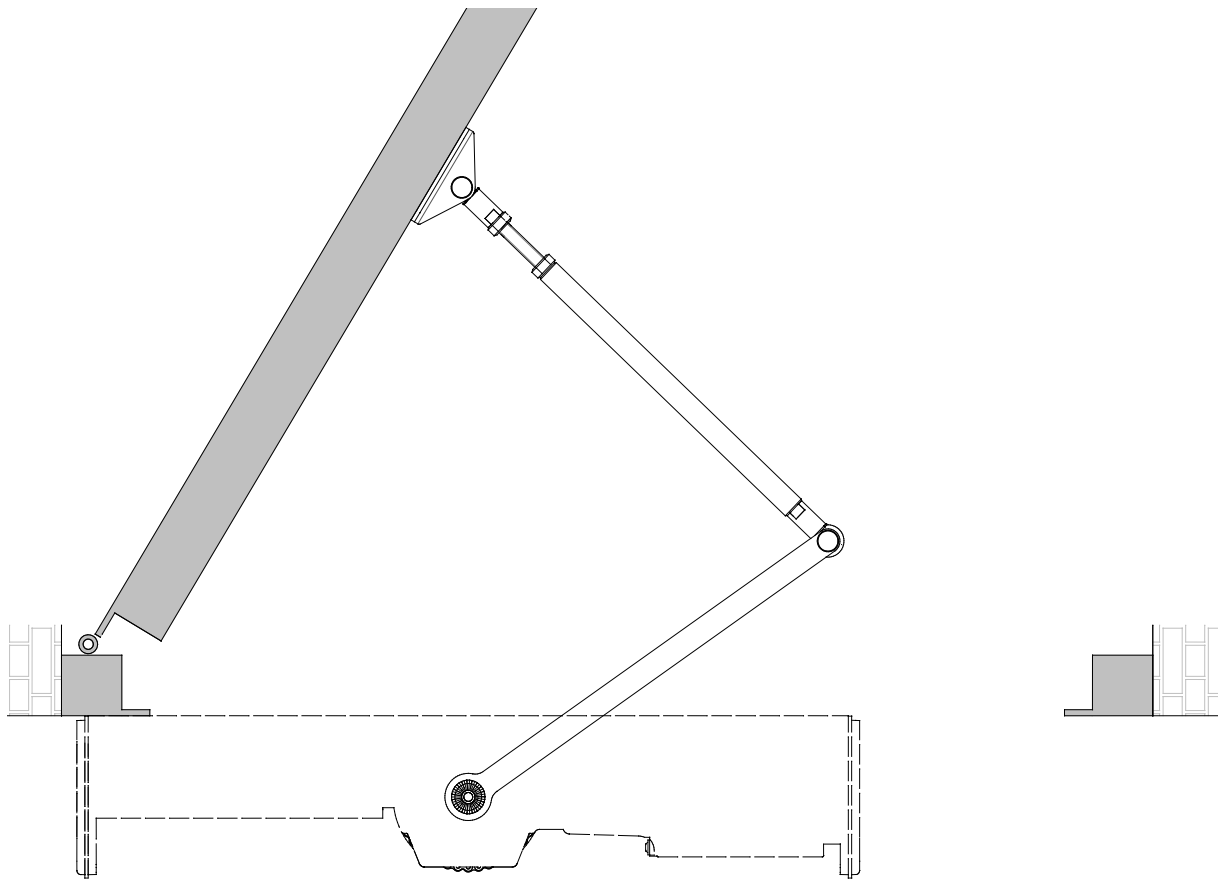
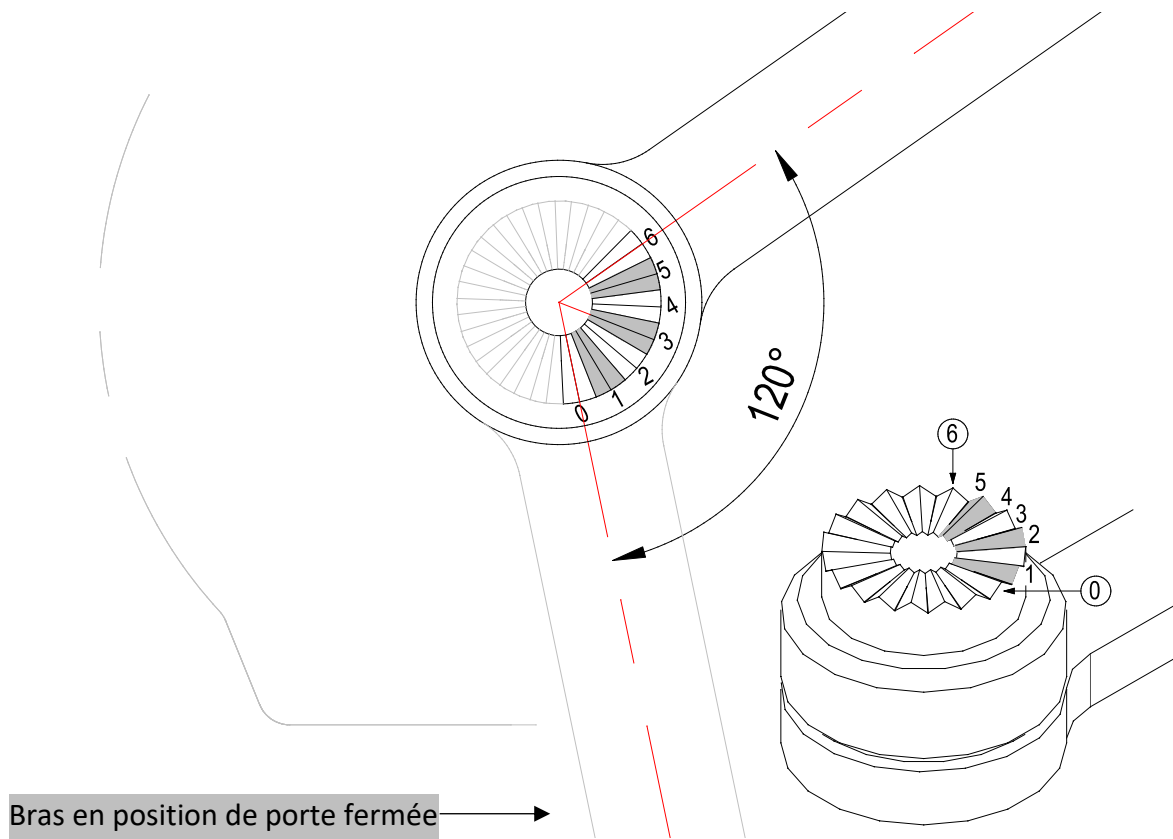

Collegatet les deux parties de bras entre eux vérifiant soigneusement que tous les appareils ont été exécutés et enlevez l'allée de ressort et enlever la contrainte du ressort visser la vis dans le trou "apporter la vis" comme dans l'image.

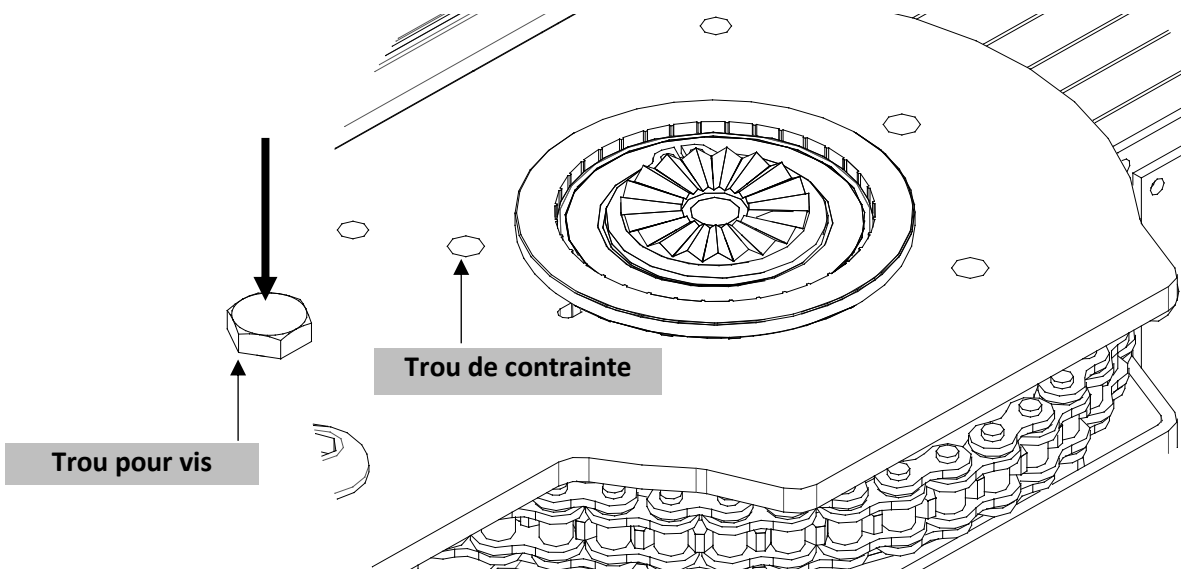
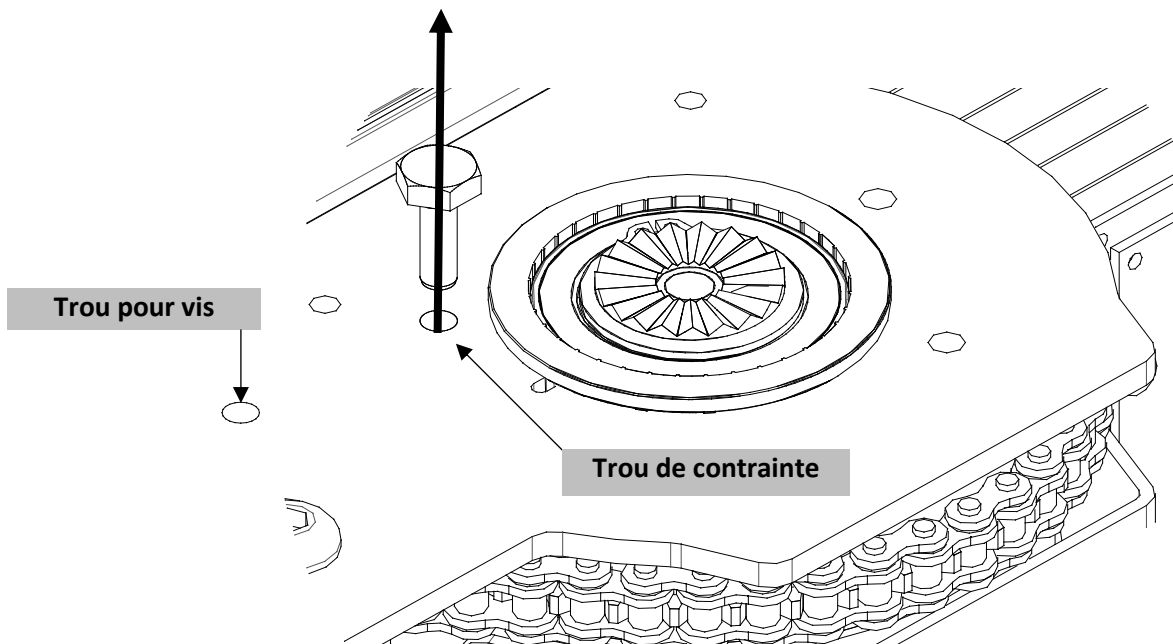

13. MODIFICATION DE PRÉCHARGE RESSORT (SMARTPRO S SEULEMENT)



AVERTISSEMENT!!! Cela doit être fait avec la plus grande prudence!!!!

Attention!!! Ne jamais desserrer ou démonter le bras de l'ombrage avant de remonter la vis de liaison de ressort!!!!

1. Réalignez les encoches de référence rouge (si la porte fermée ne sont pas alignés ouvrir la porte jusqu'à ce qu'ils correspondent).
2. Redémarrer la vis par la prudence et entrer dans le trou de la couronne dentée afin de lier le ressort à nouveau (réaligner les encoches les trous devront correspondre).

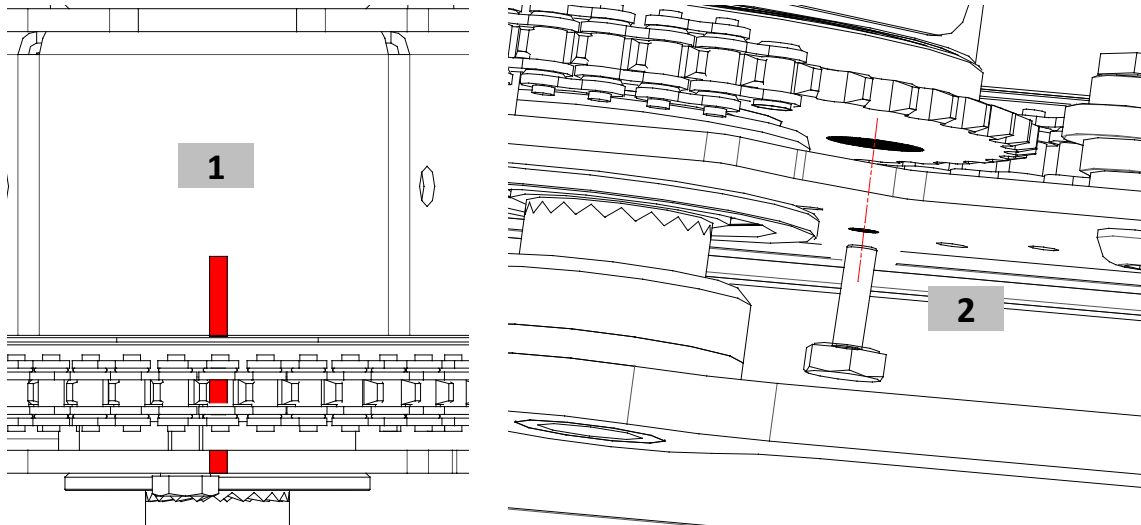

3. À ce stade, selon le type de bras installé, retracer toutes les étapes décrites ci-dessus
Sachant que:



Chaque dent des fixations de bras correspond à une rotation de bras de 20 degrés et une réduction (si vous suivez le sentiment d'ouverture) / augmenter (si vous êtes opposé au sens de préchargement de ressort d'environ 0,8 N/m.

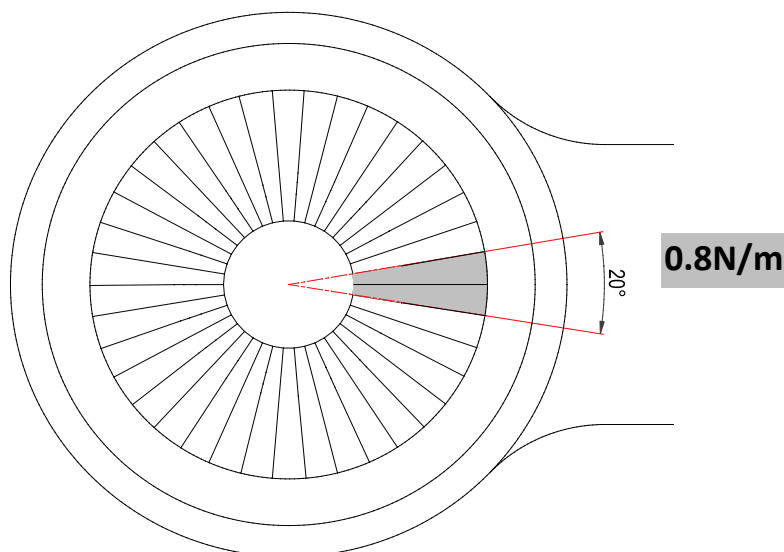

14. RECHARGEMENT DE RESSORT (SEULEMENT POUR SMARTPRO S)



ATTENTION!!! Cela doit être fait avec la plus grande prudence!!!!

ATTENTION!!! Cela ne devrait être fait que si le ressort de clôture devrait être déchargé en raison de la non-conformité des procédures d'installation correctes.

L'automatisation est livré avec le ressort de clôture préchargé avec une valeur par défaut qui est marquée d'un signe rouge aligné sur la chaîne et la menuiserie.

Si pour une erreur en raison du fait que vous n'avez pas suivi les procédures correctes le ressort devrait télécharger pour le recharger, vous devez effectuer les étapes suivantes:

1. Déconnectez les bras déjà installés.
2. Si l'automatisation est déjà fixée au mur, gardez-la fixe et ne la démontez pas.
3. Si l'automatisation n'est pas encore corrigée, faites-le sur le comptoir
4. Éteignez le contact KEY (supprimer la borne) et commencez à automatiser
5. Définissez un défaut si l'automatisation a déjà été parascée.
6. Éteignez l'automatisation, réactivez le contact KEY (remettez la pince en marche) et activez-la.
7. Entrez dans le menu « CS » (Recharge Ressort = Charge Spring en anglais), appuyez une fois sur Enter, puis appuyez à nouveau sur Enter et gardez-le enfoncé jusqu'à ce que « CS » clignote.
8. Appuyer sur le bouton "+" sur l'onglet va commencer à recharger le ressort. Chargez-le jusqu'à ce que les encoches rouges ne s'alignent pas.
9. Dans le cas où il y avait un besoin de revenir en arrière parce que vous avez passé le signe utiliser le "-" de la carte.
10. Une fois que les signes sont alignés **SANS ALIMENTATION** redémarrer la vis de contrainte de ressort

À ce stade, l'automatisation est prête à être remise en service.

15. SÉLECTION DE NIVEAU DE FREINAGE (SEULEMENT POUR SMARTPRO S)

Il est utilisé pour ajuster la vitesse de fermeture à la dimension - poids du vantail (voir figure). Vérifiez la fonctionnalité en ouvrant le port manuellement et en la faisant charger au ressort en l'absence d'un réseau.

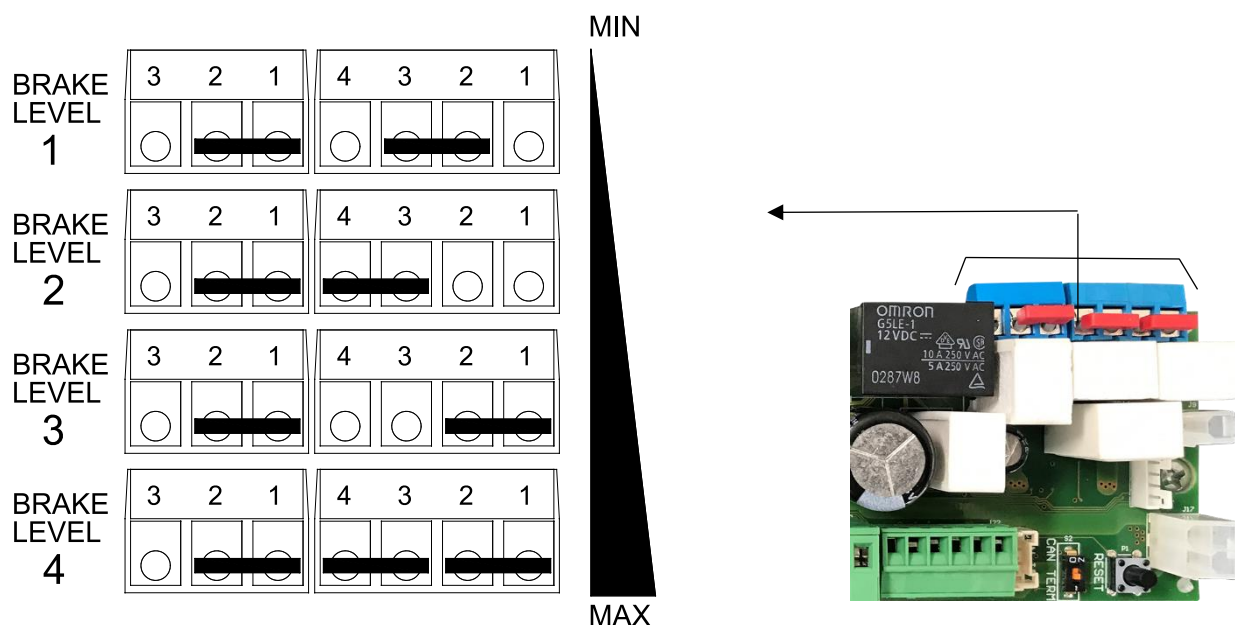

16. INSTALLATION DE LA BATTERIE

1. Démontez l'alimentation et la carte électronique

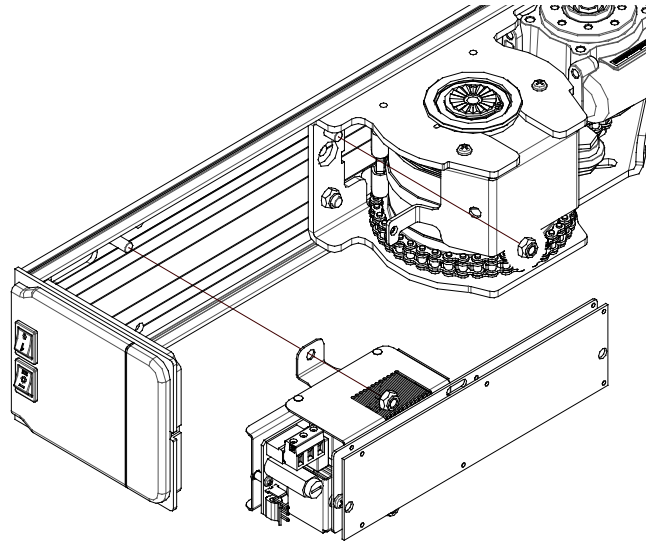

2. Glissez le pack de batterie fourni dans le masth illustré

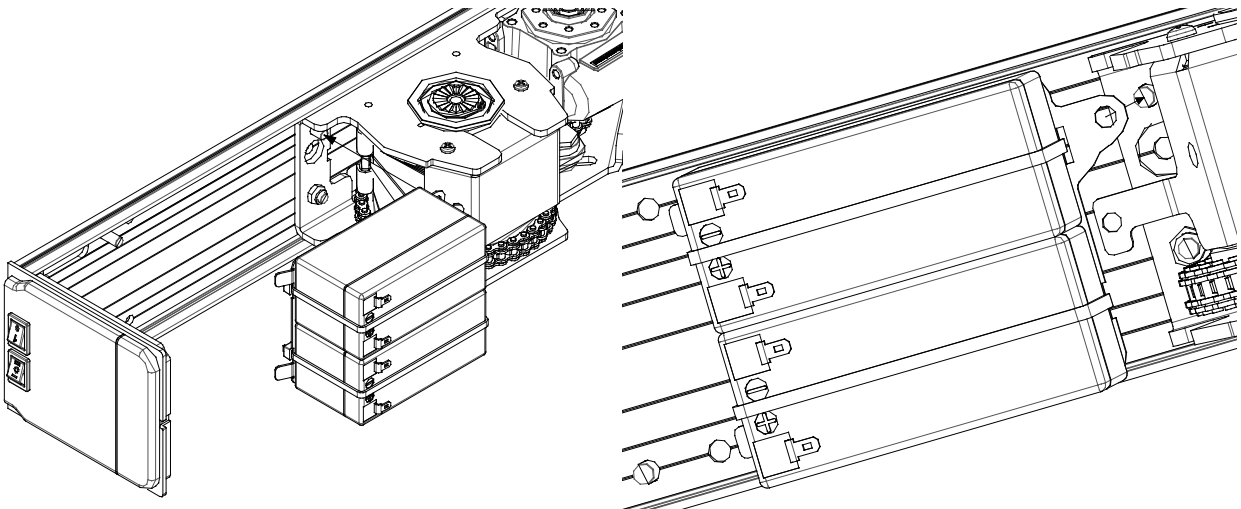

3. Redémarrer l'écrou auto-verrouillage non écrémé et filer les batteries avec un câblage

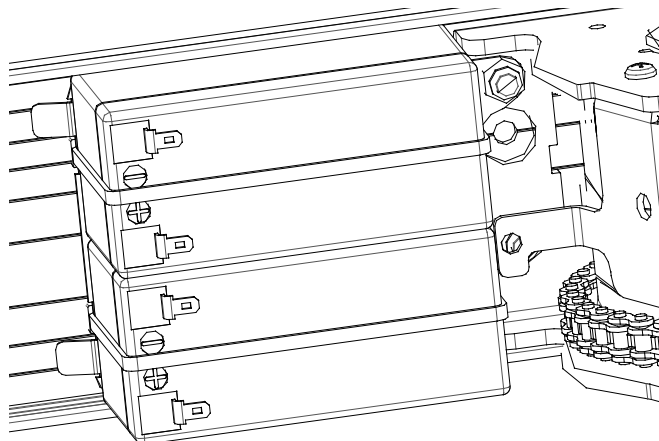

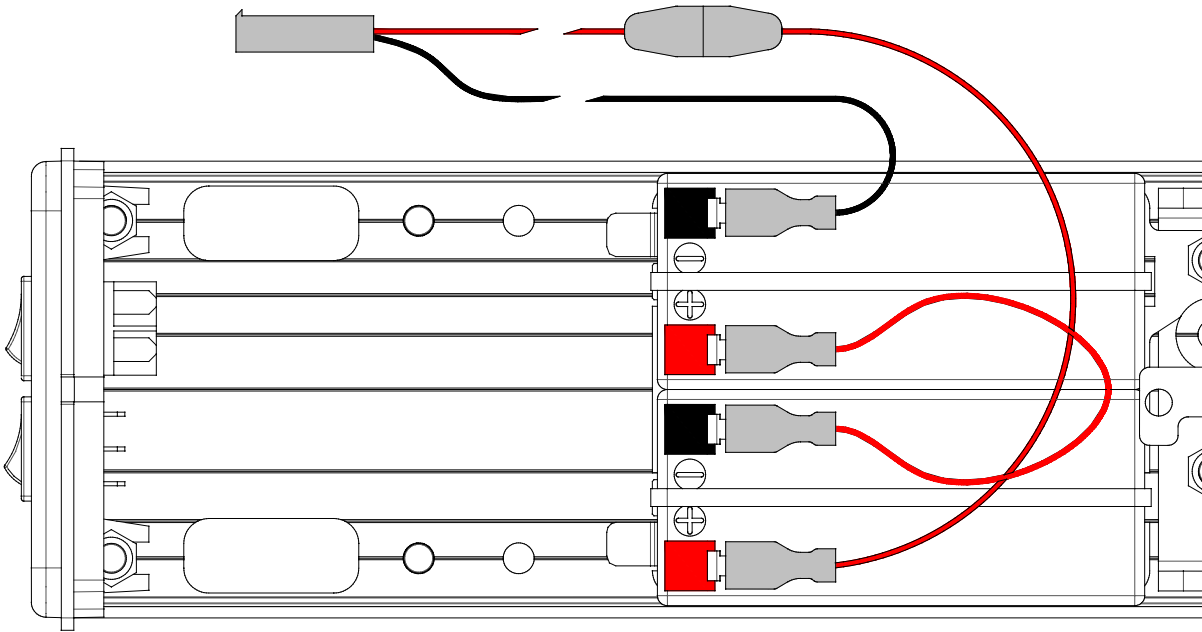

4. Réassemblez l'alimentation et la carte et insérez le connecteur de câble dans la prise

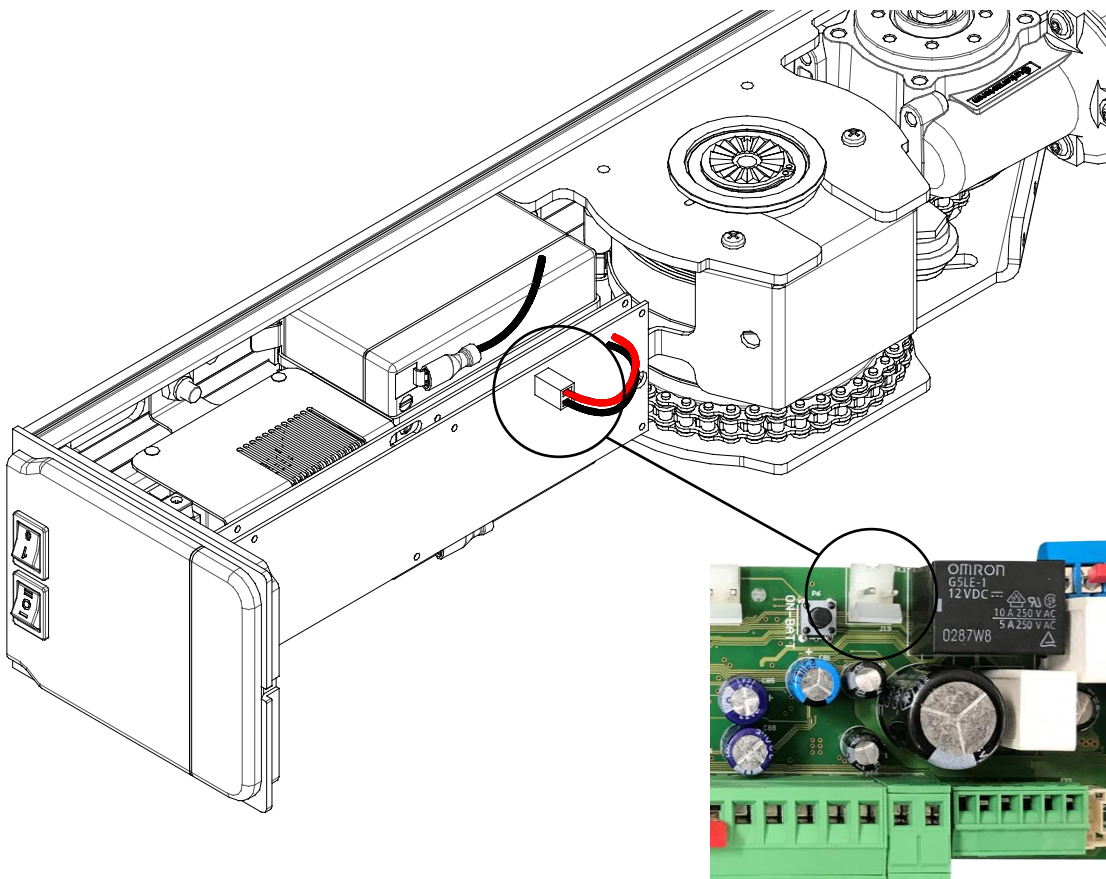



17. CONNEXION DE COURANTE

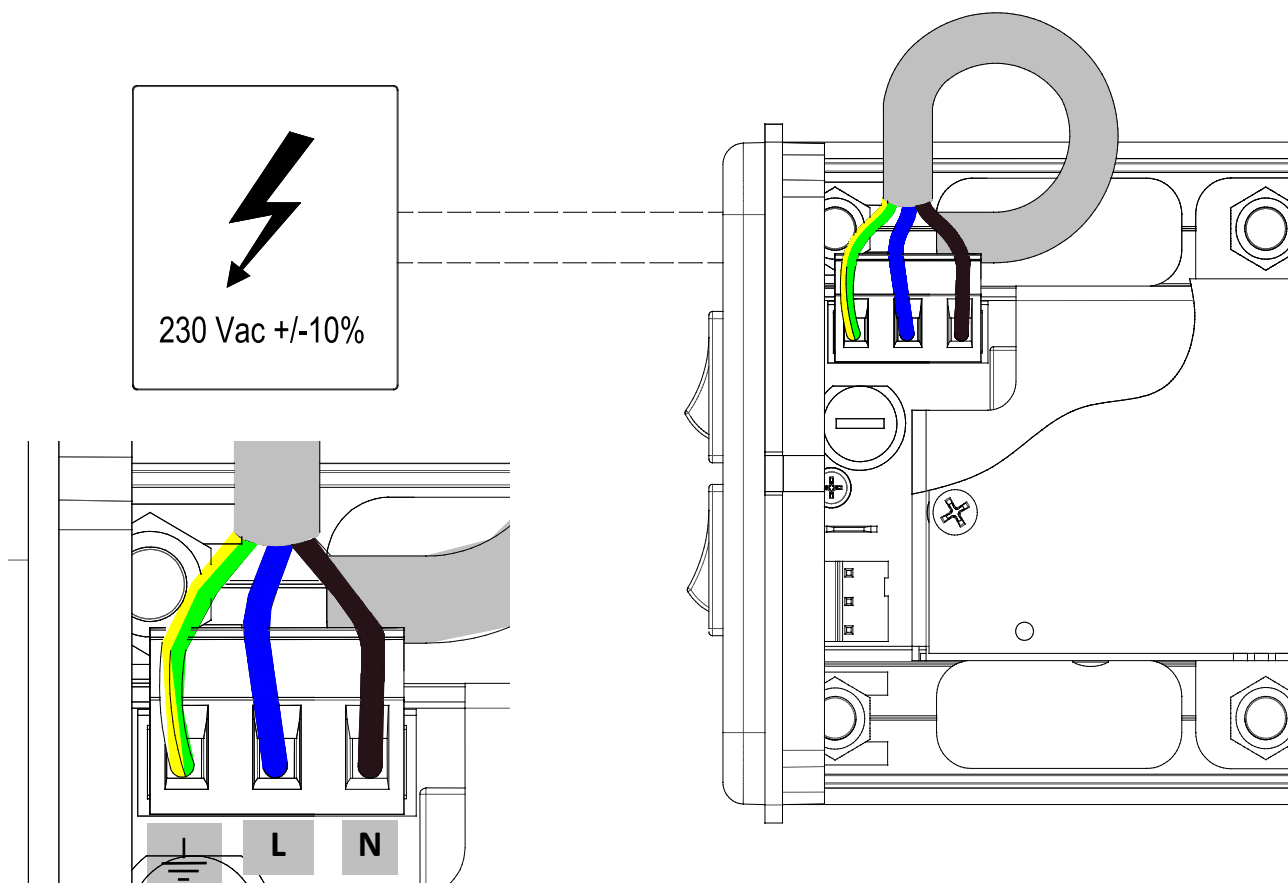



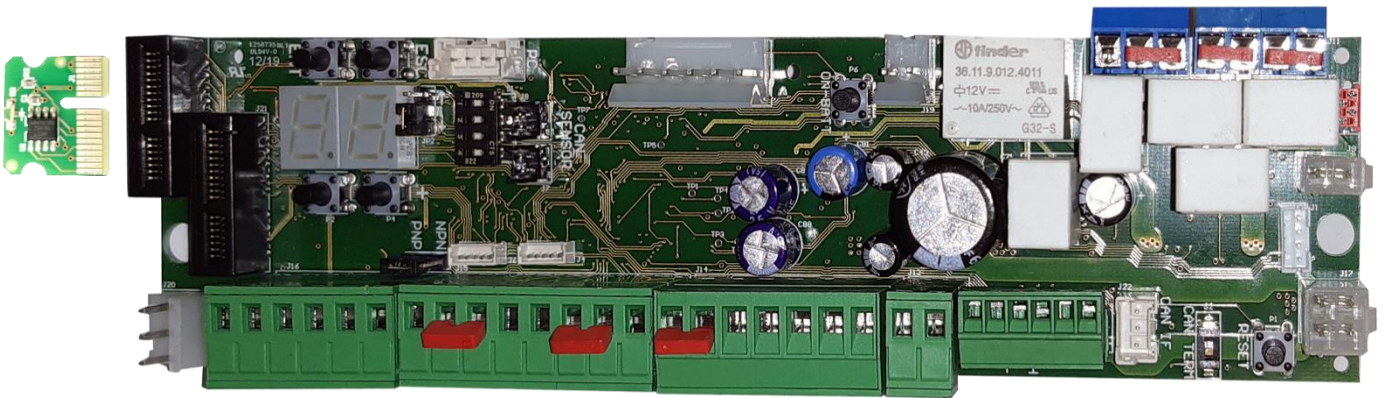

- Vérifier que les données de la plaque d'immatriculation correspondent aux données du réseau électrique.
- Prévoir un commutateur bipolaire avec une distance entre les contacts égal ou supérieur à 3mm
- Vérifiez qu'il existe une protection sur courant appropriée sur le système.
- Assurez-vous qu'il n'y a pas de bords tranchants qui peuvent endommager le câble.

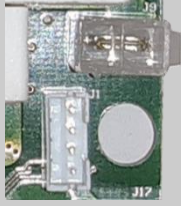

18. CARTE ÉLECTRONIQUE

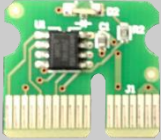

SORTIE	DESCRIPTION	SORTIE	DESCRIPTION
	Connecteur Main-Key (J5)		Connecteur Can Bus (J8)
	Connecteur d'expansion (J21)		Connecteur de carte de charge de batterie (J18)
	Affichage + Boutons+ Cavalier vers d'affichage		Connecteur de batterie (J19)
	Connecteur d'utilisation interne de capteur(J3)		Connecteur de sélection de couche de frein(J11)
	Tremette - Commutateur (S1)		Connecteur logique de sélection en flasque (J2)

SORTIE	DESCRIPTION	SORTIE	DESCRIPTION
	Connecteurs encoder et puissance du moteur (J9+J1)		Connecteur d'aiguillage ON/OFF en flasque (J17)
	Connecteur d'alimentation 24V (J20)		Connecteur maître/esclave (J22)
	Main Key		Connecteurs (commandes de sécurité, aux e selettore)

Numérotation terminale et contacts

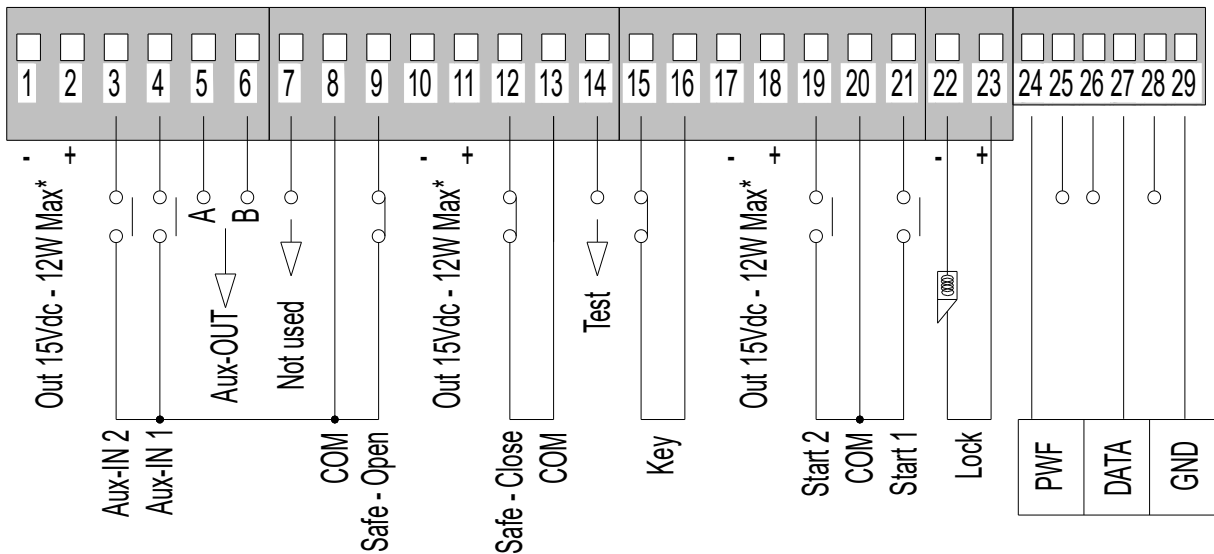
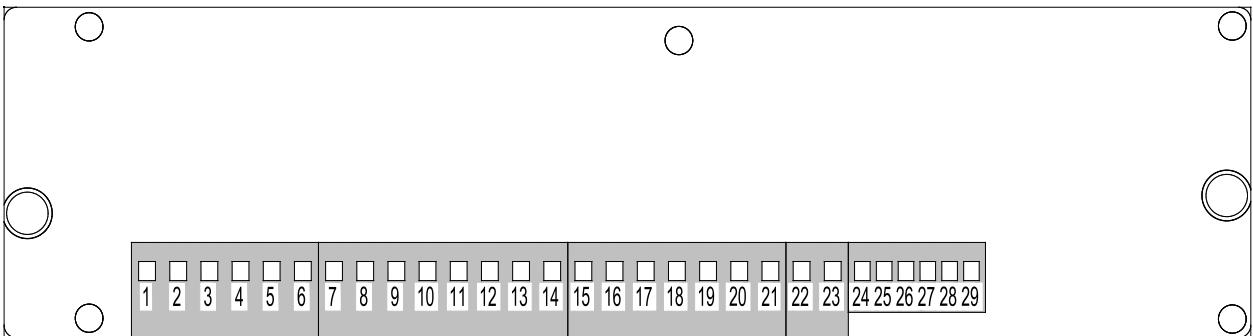

CONTACT	FONCTION	DESCRIPTION
1-2	--	Alimentation 15Vdc – 12W Max*
3-8	NA	Admission auxiliaire2
4-8	NA	Admission auxiliaire1
5-6	NA	Sortie auxiliaireA/B
7-8	NC	Non utilisé
8-9	NC	Safe Open
10-11	--	Alimentation 15Vdc – 12W Max*
12-13	NC	Safe Close
13-14	NC	Test

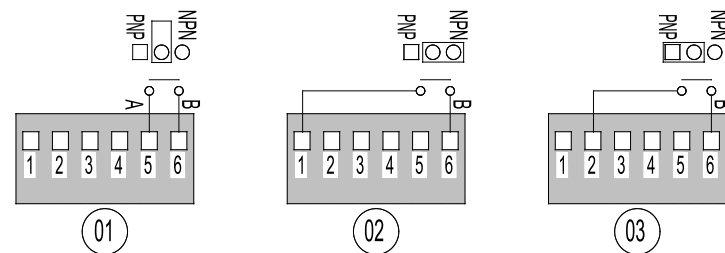

Contacter le capteur de sécurité dans l'ouverture. Si le capteur de sécurité monté sur la partie de la porte qui s'ouvre et relié à la carte électronique sur (Safe Open) détecte un obstacle pendant l'ouverture, il arrête rapidement le mouvement de la porte elle-même. Si la détection cesse, la porte reprend son mouvement d'ouverture, puis se ferme à une vitesse normale. Les détections de capteurs fermées n'entraînent pas de réactions du système et la porte continue sa course. Dans le cas d'une installation avec une ouverture eta près d'un mur (exemple dans le couloir) vous devez entrer une valeur (% de la course totale) dans laquelle le capteur ne détecte pas le mur comme un obstacle. Cette valeur peut être modifiée à l'aide du paramètre 20 (voir « Gérer les paramètres d'affichage de fonction »).

Contactez le capteur de sécurité en fermant. Si le capteur de sécurité monté sur la partie de la porte qui se ferme et relié à la carte électronique sur (Safe Close) détecte un obstacle lors de la fermeture, il interrompt immédiatement et inverse le mouvement de la porte elle-même, ce qui l'amène à l'ouverture complète à la vitesse standard, puis à la fermeture à une vitesse normale. Les détections du capteur pendant l'ouverture n'entraînent pas de réactions du système et la porte continue sa course.

Test de capteur de sécurité.

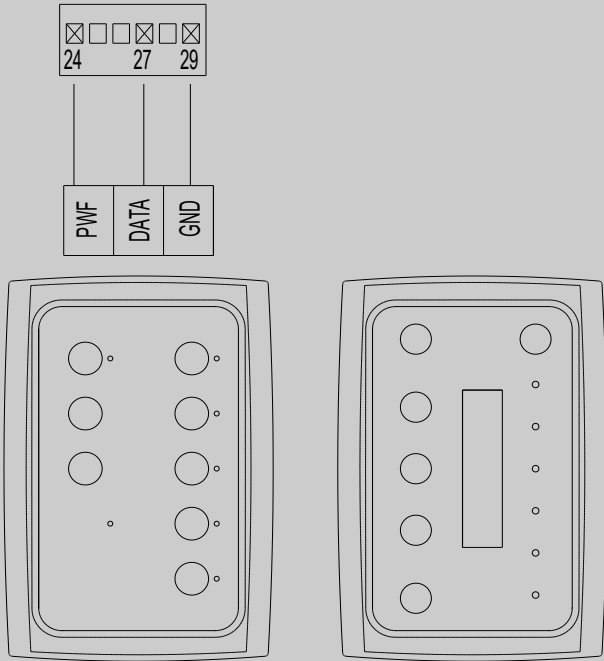
15-16	NC	Key	<p>Commande clé. Signal de bloc. Les appareils de fermeture tels que la clé électronique, le sélecteur de clé, le transpondeur, etc. peuvent être connectés.</p> <p>Si le signal s'ouvre, la centrale commande la fermeture complète des antes (à partir de n'importe quel endroit où elles sont). Jusqu'à ce que le signal soit fermé, le port reste fermé et aucun dispositif externe n'est détecté (y compris les sélecteurs multi-logiques).</p> <p>Le signal doit être court-circuité avec COM s'il n'y a pas d'appareils connectés.</p>
17-18	--	Alimentation 15Vdc – 12W Max*	Sortie pour capteurs d'alimentation ou autres appareils
19-20	NA	Start 2	Signal d'ouverture. Les appareils peuvent être connectés pour l'ouverture des portes. La fermeture de ce signal provoque l'ouverture des portes. Ce signal est surveillé à la fois dans la logique 2 Radar et logique 1 Radar
20-21	NA	Start 1	Signal d'ouverture. Les appareils peuvent être connectés pour l'ouverture des portes. La fermeture de ce signal provoque l'ouverture des portes. Ce signal n'est surveillé que dans la logique 2 Radar.
22-23	--	Lock	<p>Sortie pour l'alimentation serrure électrique 12Vdc ou 24Vdc Max 500mA.</p> <p>AVERTISSEMENT configurer en suivant le paragraphe dédié</p>
24-27-29	NA	Connecteur sélecteur	<p>Lien vers le sélecteur de base/avancé.</p> 
25-26-28	NA	Connecteur de sélecteur	Prêt pour la connexion Des sélecteurs PAS DISPONIBLE

***Puissance totale disponible à diviser entre toutes les sorties d'énergie.**

19. DIP SWITCHES

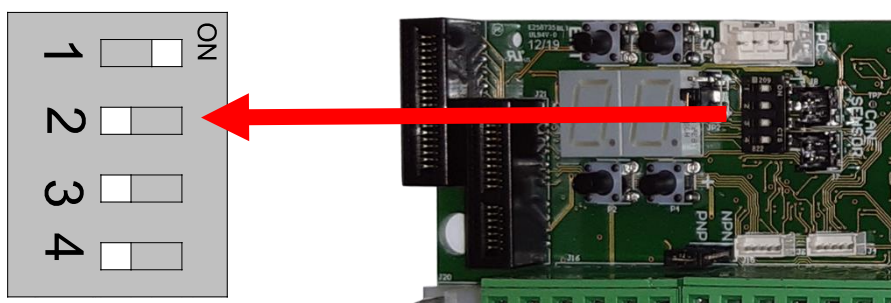

DIP	PARAMETRE	VALEUR	DEFAULT	
1	Type d'automatisme	OFF	Moteur	ON
		ON	Ressort	
2	Type de bras	OFF	Articulé	OFF
		ON	Rigide	
3	Modalité LOW ENERGY (voir tableau)	OFF	Normale	OFF
		ON	Low Energy	
4	Modalité PUSH&GO (voir tableau)	OFF	Disactivé	OFF
		ON	Activé	

LOW-ENERGY	L'automatisation s'ouvre et se ferme à une vitesse réduite. Définissez les heures d'ouverture et de fermeture en fonction des poids et de la largeur du port en vous référant à la table :																																									
	<table border="1"> <thead> <tr> <th colspan="2" rowspan="2"></th> <th colspan="5">Poids vantail (kg)</th> </tr> <tr> <th>50</th> <th>60</th> <th>70</th> <th>80</th> <th>90</th> </tr> </thead> <tbody> <tr> <th rowspan="4">Largeur vantail (mm)</th> <th>750</th> <td>3,0s</td> <td>3,0s</td> <td>3,0s</td> <td>3,0s</td> <td>3,5s</td> </tr> <tr> <th>850</th> <td>3,0s</td> <td>3,0s</td> <td>3,5s</td> <td>3,5s</td> <td>4,0s</td> </tr> <tr> <th>1000</th> <td>3,5s</td> <td>3,5s</td> <td>4,0s</td> <td>4,0s</td> <td>4,5s</td> </tr> <tr> <th>1200</th> <td>4,0s</td> <td>4,5s</td> <td>4,5s</td> <td>5,0s</td> <td>5,5s</td> </tr> </tbody> </table>								Poids vantail (kg)					50	60	70	80	90	Largeur vantail (mm)	750	3,0s	3,0s	3,0s	3,0s	3,5s	850	3,0s	3,0s	3,5s	3,5s	4,0s	1000	3,5s	3,5s	4,0s	4,0s	4,5s	1200	4,0s	4,5s	4,5s	5,0s
		Poids vantail (kg)																																								
		50	60	70	80	90																																				
Largeur vantail (mm)	750	3,0s	3,0s	3,0s	3,0s	3,5s																																				
	850	3,0s	3,0s	3,5s	3,5s	4,0s																																				
	1000	3,5s	3,5s	4,0s	4,0s	4,5s																																				
	1200	4,0s	4,5s	4,5s	5,0s	5,5s																																				
	Les temps indiqués sont liés à l'ouverture de 0 à 80 degrés et à la fermeture de 90 degrés à 10 degrés																																									
PUSH & GO	Le déplacement manuel de la porte de la position de clôture entraîne une manœuvre d'ouverture et de fermeture automatique.																																									

20.GESTION DES ÉLECTRO-SERRURES

ID	DESCRIPTION	REGLAGE	DEFAULT
09	Tension de commande d'électro -serrure ⁽¹⁾	0 = 12 VDC 1 = 24 VDC	0
10	Type d'électro-serrure ⁽²⁾	0 = non utilisé 1 = électro-verrouillage avec réarmement mécanique à la fermeture 2 = Électro-aimant (maglock) – SOLO 24VDC 3 = électro-chaîne 4 = serrure motorisée 5 = électro-verrouillage avec réarmement automatique 6 = Magnétique (maglock) avec retard– SOULEMENT 24VDC	0
11	Durée de l'impulsion ou retard d'ouverture ⁽³⁾	RANGE: 0 ÷ 9 Le temps dépend du type d'électro-verrouillage	2
12	Force de verrouillage electro-Verrouillage ⁽⁴⁾	RANGE: 0(min.) ÷ 9(max.)	5
14	Activation électro-verrouillage selon la logique sélectionnée ⁽⁵⁾	0 = Désactivé 1 = Un Radar 2 = deux Radar 3 = Un Radar et Deux Radar	3
15	Configuration d'entrée auxiliaire1	4 = Verrouillage de déverrouillage de rétroaction ⁽⁶⁾ 5 = Commande de déverrouillage de serrure ⁽⁷⁾	0
16	Configuration d'entrée auxiliaire2	4 = Verrouillage de déverrouillage de rétroaction ⁽⁶⁾ 5 = Commande de déverrouillage de serrure ⁽⁷⁾	1
17	Configuration sortie auxiliaire1	5 = Répétition de commande de serrure	0
18	Configuration sortie auxiliaire2	5 = Répétition de commande de serrure	1

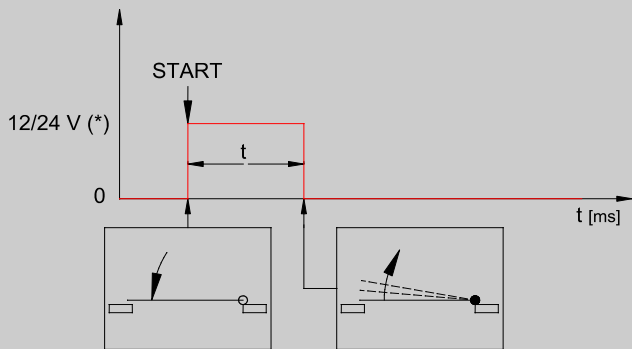
TYPE	PAR.	VALEUR	FONCTIONNEMENT
1-ÉLECTROS DE RÉARMEMENT MÉCANIQUE POUR FERMER	10	1	<p>Electro-verrouiller qui, lorsqu'il est impulsivement alimenté, déverrouille la porte et se réarrange automatiquement à la fermeture de la même. Nécessite coup de bélier pour le rendre plus facile de déverrouiller la porte.</p> 
	11	RANGE: 0÷9 [t=50÷500 ms]	

2-ÉLECTRO-AIMANT (MAGLOCK)	10	2	Aimant qui, lorsqu'il est alimenté, maintient la porte verrouillée dans le verrouillage et, si dispowered, la laisse libre. Il ne faut pas un coup de bélier. L'aimant est re-alimenté lorsque la porte n'est pas encore fermée pour faciliter sa fermeture complète.
	11	RANGE: 0÷9 [t=200÷2000 ms]	
3- ÉLECTRO CHÂÎNE	10	3	Electro-verrouiller qui, si alimenté, agit sur un pieu qui maintient la porte verrouillée. En cas de disalimentation, soulevez le pieu et laissez la fenêtre libre. Nécessite coup de bélier pour le rendre plus facile de déverrouiller la porte. L'aimant est re-alimenté lorsque la porte est fermée.
	11	RANGE: 0÷9 [t=200÷2000 ms]	
4-SERRURE MOTORISÉE	10	4	Electro-serrure équipée d'un moteur électrique qui, s'il est alimenté, se rétracte le bloc et libère la porte. Nécessite coup de bélier pour le rendre plus facile de déverrouiller la porte. L'électro-verrou est déchargé lorsque la porte est fermée
	11	RANGE: 0÷9 [t=500÷5000 ms]	

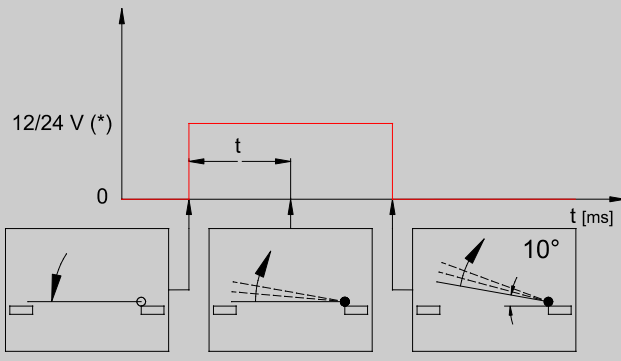
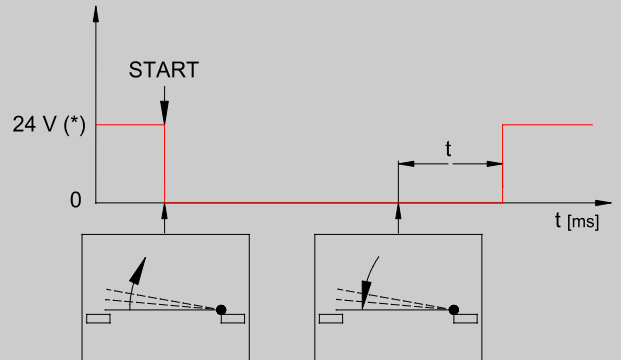
5-ÉLECTROSERRURE DE RÉARMEMENT AUTOMATIQUE	10	5	<p>Electro-verrouiller qui, lorsqu'il est nourri, libère la porte. Le réarmement a lieu en libérant la tension après environ 10 degrés d'ouverture. Nécessite coup de bélier pour le rendre plus facile de déverrouiller la porte.</p> 
	11	RANGE: 0÷9 [t=100÷1000 ms]	
6- ÉLECTRO-AIMANT(MAGLOCK) AVEC RETARD	10	6	<p>Aimant qui, lorsqu'il est alimenté, maintient la porte verrouillée dans le verrouillage et, si disalimenté, la laisse libre. Il ne faut pas un coup de bélier. L'aimant est re-alimenté après la fin de la porte est complètement fermé.</p> 
	11	RANGE: 0÷9 [t=200÷2000 ms]	

(¹) Vous pouvez gérer l'électro-serrures de 12 et 24 VDC (Paramètre 09) avec un courant maximum de 500mA. Pour les électroaimants (maglocks), l'alimentation n'est **que de 24VDC**.

(²) Compatibilité avec les types suivants d'électro-serrures:

(³) Pour certains types d'électro-verrouillage, vous pouvez modifier la durée de l'impulsion d'activation ou le retard de la porte d'ouverture de la commande déverrouiller. Le paramètre a des plages de signification et d'ajustement différentes selon le type de verrou défini par le paramètre 10.

(⁴) Pour assurer le-verrouillage de l'electro- serrure ,la force de fermeture peut être ajustée.

(⁵) Vous pouvez limiter l'utilisation de la serrure (pour les types de verrouillage 2-3-4-6) que si certaines logiques de fonctionnement sont sélectionnées.

(⁶) Vous pouvez gérer une commande de rétroaction à partir de la serrure qui indique l'état du déverrouillage: après avoir donné la commande de déverrouillage de la centrale électronique attend le consentement de la serrure avant de commencer l'ouverture. Si cela n'arrive pas dans un délai maximum défini, l'automatisation ouvre toujours la porte.

(⁷) Vous pouvez utiliser l'une des entrées auxiliaires comme une commande de déverrouillage de verrouillage manuel qui fonctionne en parallèle à la commande automatique de déverrouillage, que vous pouvez utiliser pour ouvrir la porte en mode manuel.

21. MISE EN SERVICE



Assurez-vous que les contacts 8-9, 12-13, 15-16 sont fermés.
Assurez-vous d'avoir défini les paramètres de l'électro-serrure.



Danger: Pendant la procédure LP, les capteurs de sécurité ne sont pas connectés.
Assurez-vous qu'il n'y a pas de passage de personnes. Si ce n'est pas le cas, le mouvement pourrait causer de graves dommages aux biens ou aux personnes à risque de causer des blessures mettant leur vie en danger.

Procédure de mise en service:

- Alimentez la carte électronique. Les écrans d'affichage "S0" capteurs de test ne gèrent pas (version pré-présae seulement).

Après cela, il affiche E1 clignotant.

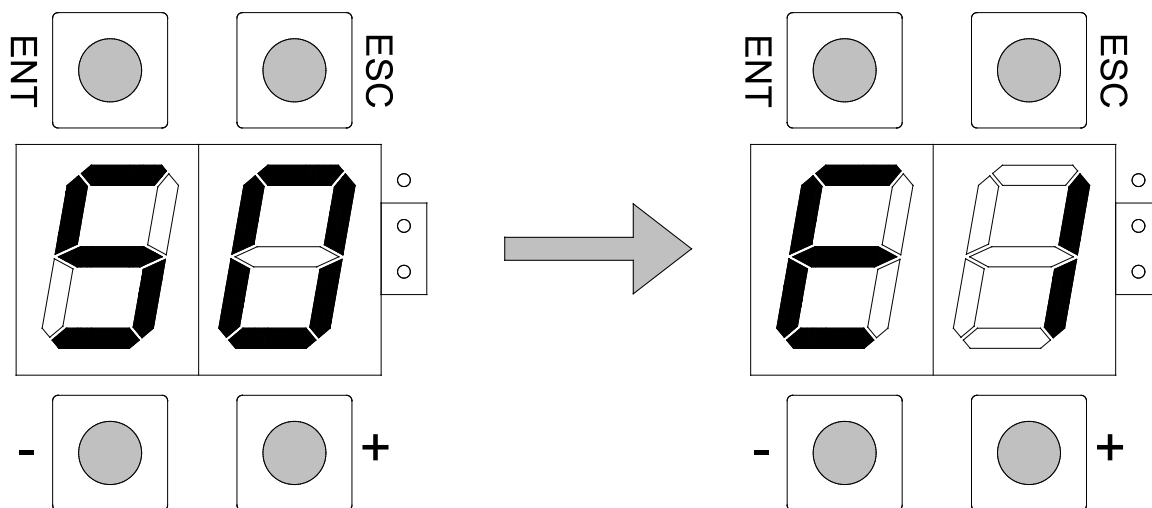

- Appuyez sur le bouton jusqu'à ce que l'affichage affiche LP puis appuyez sur ENT les écrans d'affichage--.

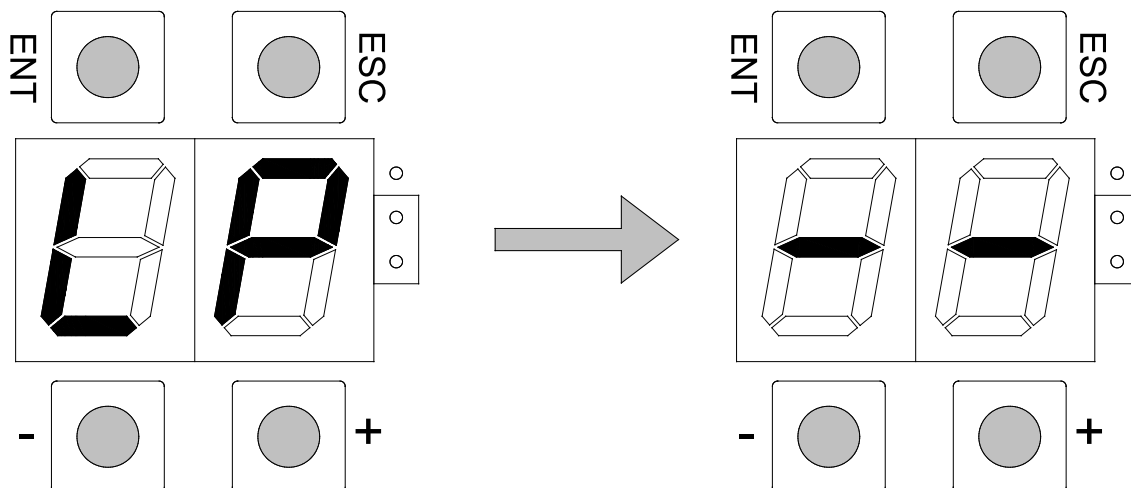

- Appuyez sur ENT jusqu'à ce que les segments d'affichage commencent à tourner, libérer ENT.
- Sur la st d'affichage apparaît le centre attend 10 secondes puis commence la procédure d'apprentissage.

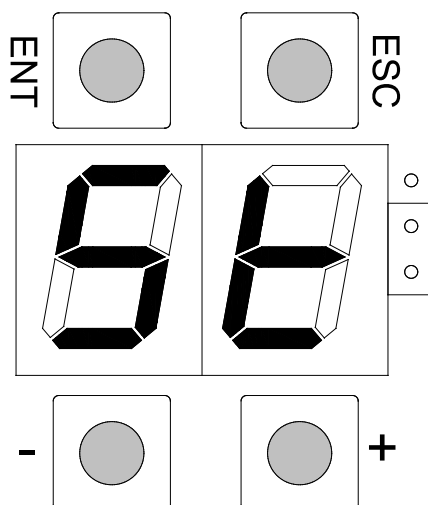

NOTA: SmartPro n'a pas besoin de s'arrêter à l'ouverture, mais dans ce cas, il est nécessaire, pendant la procédure LP, d'arrêter la porte du coin d'ouverture souhaité pour le rappeler .

- L'automatisation fait une ouverture et une fermeture pour mesurer les paramètres, à la fin de la sera placé à la clôture sur l'écran CL fixe.

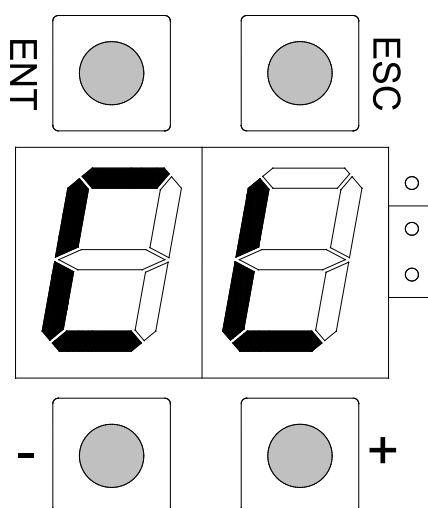

- L'automatisation est prête à fonctionner et la clé ENTER peut être utilisée pour donner une commande ouvrir la porte.

22. BRANCHEMENT DES COMMANDES ET DES CAPTEURS DE SÉCURITÉ

La centrale Smart Pro vous permet de connecter les capteurs de sécurité à la fois dans la version surveillée selon la norme EN16005 et non surveillée.

Il est de la responsabilité de l'installateur d'évaluer lequel et combien de capteurs installer.

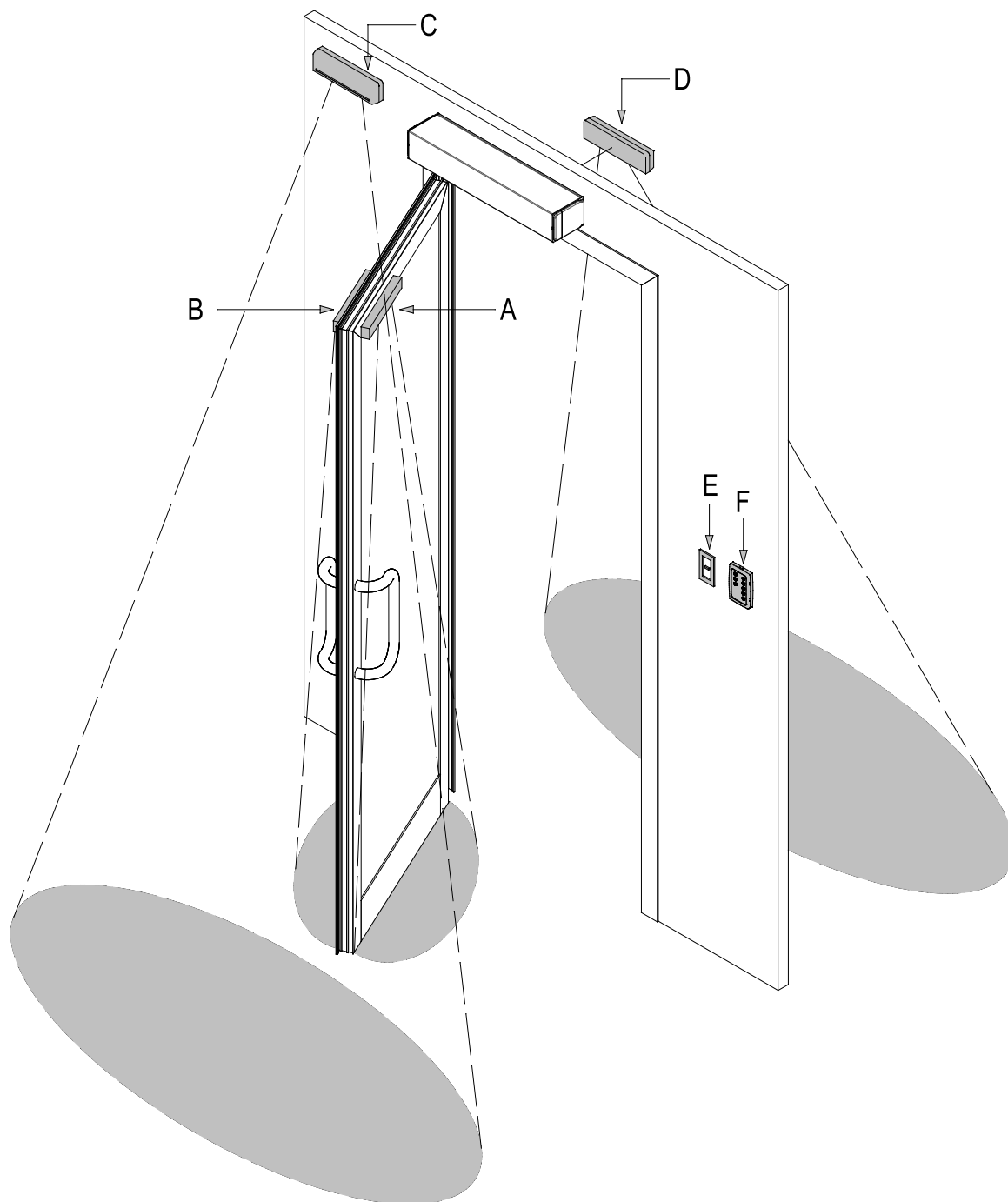

- A= Capteur de sécurité de fermeture
- B= Capteur de sécurité d'ouverture
- C= Capteur de commande d'ouverture côté interne
- D= Capteur de commande d'ouverture côté externe
- E= Alimentation
- F= Sélecteurs logiques

Branchements commandes (radar C et radar D)

Schéma commande radar C (il est possible brancher un bouton poussoir)



Schéma commande radar D (il est possible brancher un bouton poussoir)



Branchement alimentation E voir paragraphe 17.

Branchement sélecteur F voir tableau contacts pag.43.

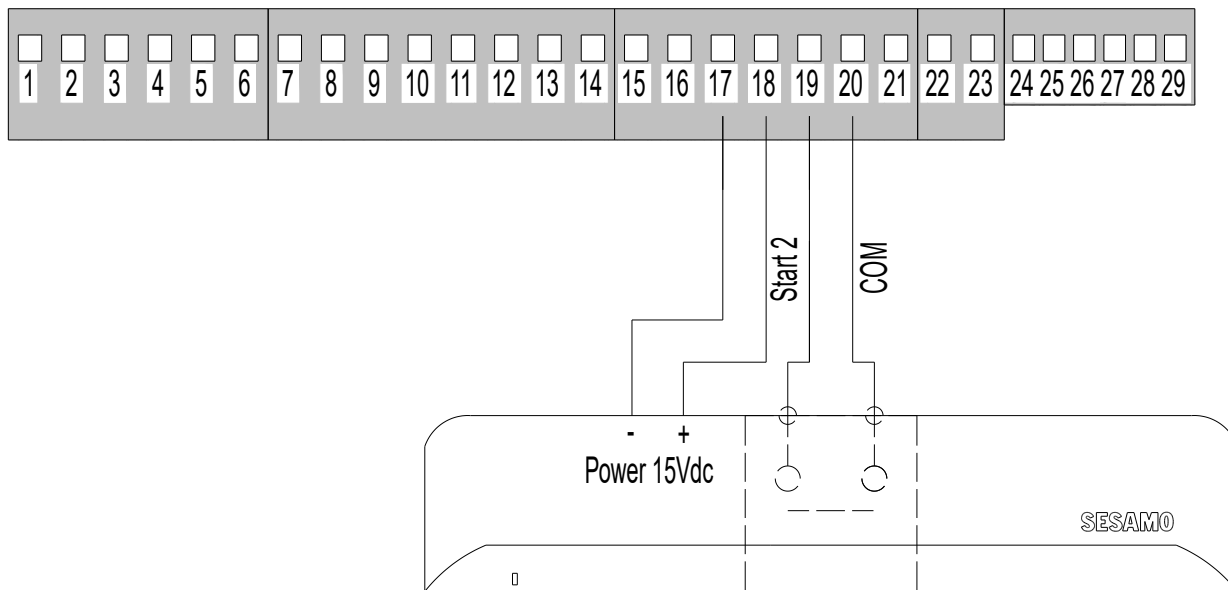
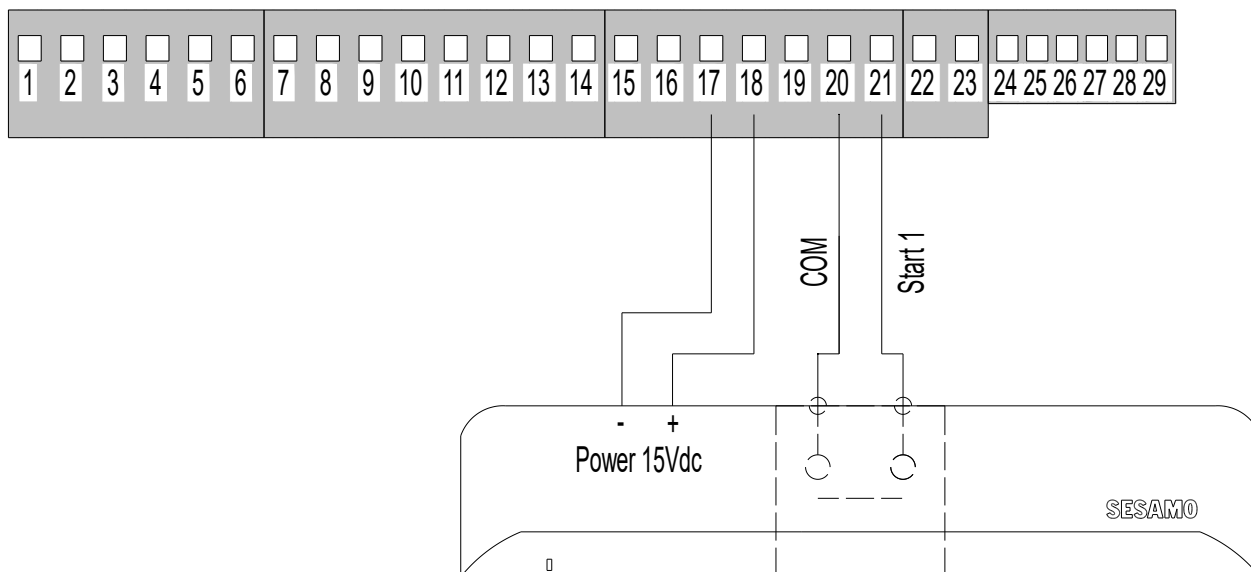
Les capteurs de sécurité A et B sont radars monitorisés , pour cette typologie de radars le solutions de montage peuvent être:

- Seulement radar de sécurité A en fermeture
- Seulement radar de sécurité B en ouverture
- Les deux radars de sécurité soit en fermeture que en ouverture A et B.

Branchement radar de sécurité en fermeture A

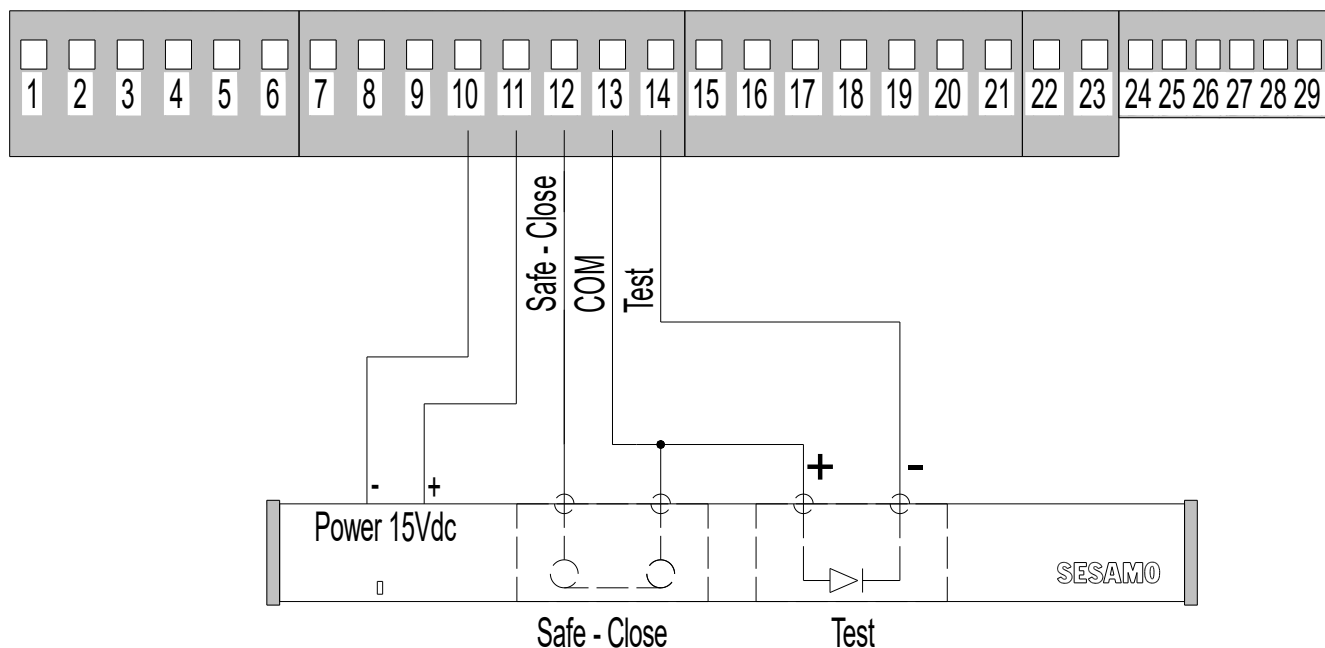

Branchement radar de sécurité en ouverture B

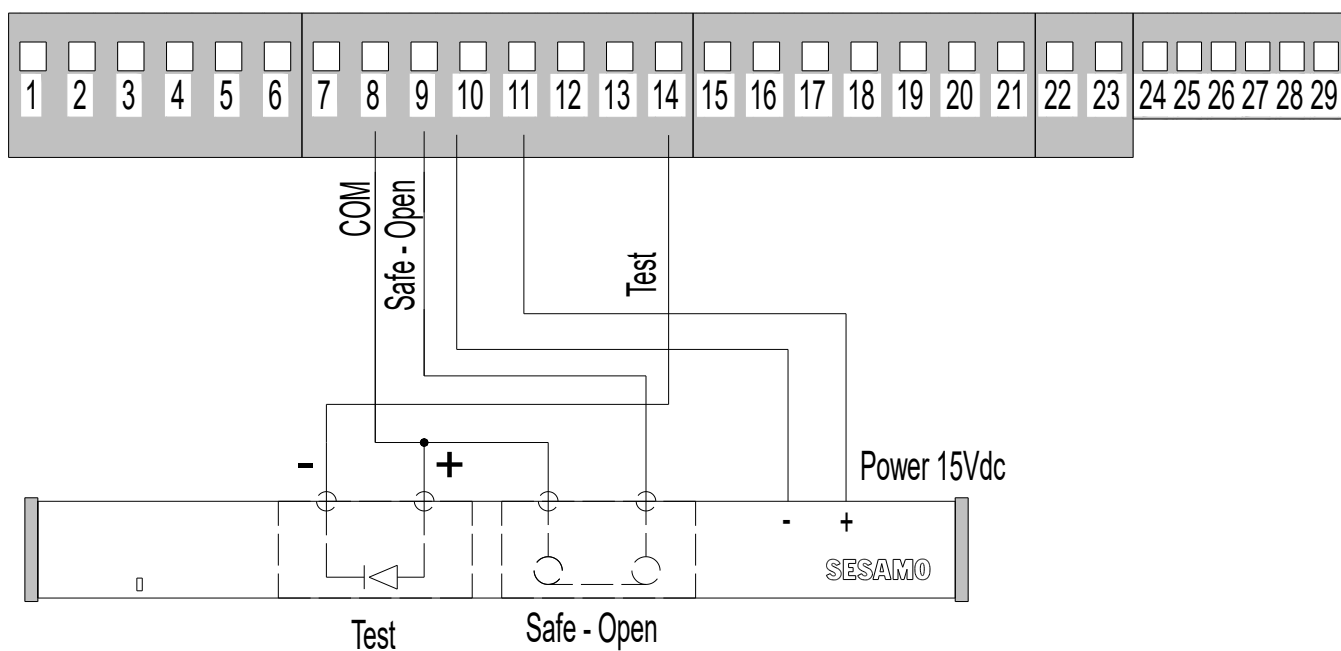

Après avoir effectué le branchement il faut régler le paramètre 18 comme il suit:

- Seulement radar de sécurité en fermeture A – régler le paramètre 18 à niveau 1
- Seulement radar de sécurité en ouverture B – régler le paramètre 18 à niveau 2
- Les deux radars de sécurité A et B – régler le paramètre 18 à niveau 3

Lorsque la carte électronique est activée elle indiquera la typologie de configuration selon le tableau suivant:

ID	CONFIGURATION	DESCRIPTON
S0	Aucun radar surveillé détecté	Il n'y a pas des radars surveillés ou les radars branchés sont gérés comme radars standards pas surveillés.
S1	Radar surveillé seulement en ouverture	Il y a seulement le radar surveillé en ouverture. En fermeture il n'y a pas de radar ou le radar branché est géré comme un radar standard pas surveillé.
S2	Radar surveillé seulement en fermeture.	Il y a seulement le radar surveillé en ouverture. En ouverture il n'y a pas de radar ou le radar branché est géré comme un radar standard pas surveillé.
S3	Radar surveillé soit en ouverture qu'en fermeture.	Il est géré le radar surveillé soit en ouverture qu'en fermeture.

En cas de branchement pas correct ou en cas de mauvais fonctionnement des radars, la carte électronique affiche une "F" clignotant, suivie par un numéro:

F1	Radar surveillé seulement en ouverture.	Le radar de sécurité en ouverture n'est pas branché correctement ou il a un mauvais fonctionnement.
F2	Radar surveillé seulement en fermeture.	Le radar de sécurité en fermeture n'est pas branché correctement ou il a un mauvais fonctionnement.
F3	Radar surveillé soit en ouverture qu'en fermeture.	Les radars de sécurité en fermeture et en ouverture ne sont pas branchés correctement ou ils ont un mauvais fonctionnement.



DANGER: avant de confirmer l'acquisition, vérifier avec attention que la configuration détectée par la carte électronique soit conforme au système et vérifier que toutes les sécurités soient détectées correctement. Au cas contraire les sécurités pourraient fonctionner pas et le mouvement automatique des vantaux pourrait causer de graves dommages à choses et personnes avec le risque des blessures mortelles.

23. GESTION DE PARAMETRES DE FONCTIONNEMENT

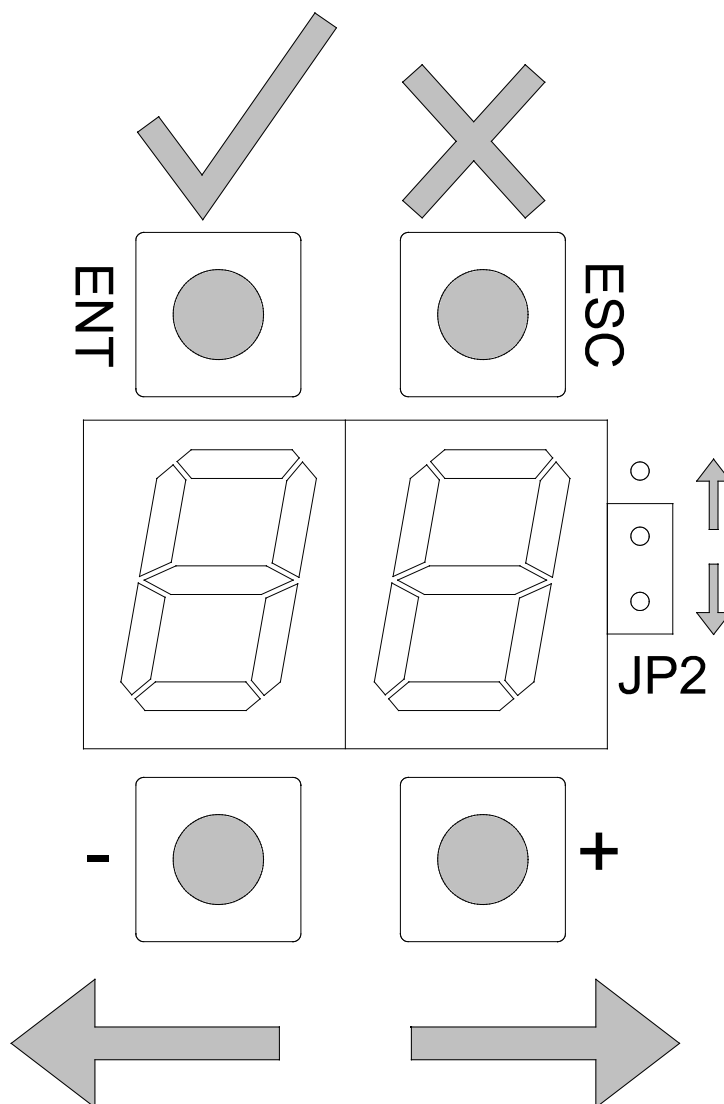

Les deux affichages avec 7 segments avec les 4 bouton poussoir permettent de gérer tous les paramètres principaux et les options avancées pour la gestion optimal de l'automatisme pour les différentes typologies d'installations.

Pour une visualisation correcte de l'affichage, régler le cavalier JP2 selon le sens d'ouverture du vantail en suivant les flèches indiquées sur le côté.

La modalité de programmation est la suivante :

- Sélectionner le paramètre à modifier à travers des boutons poussoirs [+] o [-], pendant cette phase l'indication sur l'affichage est fixe.
- Presser le bouton [ENT] – l'affichage affiche la valeur en ce moment enregistré dans la carte électronique. Il est en modalité clignotant.
- Il est possible d'en changer la valeur avec les boutons [+] o [-] – pour confirmer la modification presser le bouton [ENT]
L'affichage retourne au numéro relatif au paramètre modifié.
- Presser le bouton [ESC] pour sortir de la modalité modification des paramètres.

Note: pendant la phase de sélection/modification paramètres un time-out est activé, si aucun pression de boutons est détectée pour un temps majeur de 10 secondes on sort de la phase de programmation.

Tableau de paramètres:

ID	DESCRIPTION	REGLAGE	DEFAULT
01	Vitesse d'ouverture	RANGE: 20°/s ÷ 70°/s (step de réglage 5°/s)	60
02	Vitesse de fermeture	RANGE: 10°/s ÷ 40°/s (step di réglage 5°/s)	20
03	Temps de pause normale	RANGE: 0 ÷ 60 secondes (step de réglage 1s); 62: 2 min. 63: 3 min. 64: 4 min.	0
04	Tempe de pause personnes handicapées Low Energy	RANGE: 5 ÷ 60 secondes (step de réglage 1s); 62: 2 min. 63: 3 min. 64: 4 min.	5
05	Version Ressort Vitesse de fermeture par ressort avec automatisme alimenté	RANGE: 1 ÷ 9 (1=vitesse minimum, 9=vitesse maxime)	5
	Version Moteur Niveau Anti -vent	RANGE: 0 ÷ 9 (0=Anti vent désactivé, 1=Anti- vent activé au minimum, 9=Anti vent activé au maximum)	0
06	Anti- écrasements	RANGE: 1 ÷ 9 soit en ouverture qu'en fermeture (1=plus sensible; 9=moins sensible)	5
07	Accélérations	RANGE: 5 ÷ 30 (step de réglage 1) Modifie soit accélérations que décélérations	30
08	Angle d' Approche	RANGE: 10° ÷ 40° [modifie les deux valeurs (ouverture égal à 1/2 de fermeture)]	20
09	Tension de commande électro-serrure	0 = 12 VDC 1 = 24 VDC	0

10	Typologie d'électro-serrure	0 = Non utilisée Pour les typologies d'électro-serrure utilisable voir le paragraphe "gestion électro-serrure"	0
11	Durée impulsion électro-serrure ou retard d'ouverture	RANGE: 0 ÷ 9 Le temps dépend du type d'électro-serrure: voir paragraphe "gestion électro-serrure"	2
12	Force de fermeture électro-serrure	RANGE: 0(min.) ÷ 9(max.)	5
13	Modalité Singule/Double	0 = Singule 1 = Pas utilisé 2 = Pas utilisé 3 = Double Maitre – branchement CAN 4 = Double Esclave – branchement CAN	0
14	Activation électro-serrure en fonction de la logique sélectionnée	0 = Jamais 1 = Un Radar OUT 2 = Deux Radar, Un Radar IN. 3 = Toujours (1 Radar IN, 1 Radar OUT, 2 Radar)	3
15	Configuration entrée auxiliaire AUX-IN 1	0 = Ouverture personnes handicapées 1 = Ouverture de sécurité 2 = Interverrouillage porte avec priorité 3 = Interverrouillage porte sans priorité 4 = Feedback déverrouillage serrure 5 = Commande déverrouillage serrure 6 = Commande Singule en modalité fonctionnement en double 7 = Activation modalité stand-by 8 = Restaure la porte du stand-by 9 = Restaure la porte du stand-by) 10 = Ouverture urgence incendie 11 = Réglage logique Manuelle 12 = Réglage logique Stop Fermé 13 = Ouverture personnes handicapées en modalité manuelle 14 = Pas-Pas avec re-fermeture automatique (temps de pause en Minutes plutôt qu'en secondes) 15 = Contact Porte fermée 16 = Sélection ouverture Totale ou Partielle.	0
16	Configuration entrée auxiliaire AUX-IN 2	0 = Ouverture personnes handicapées 1 = Ouverture de sécurité 2 = Interverrouillage porte avec priorité 3 = Interverrouillage porte sans priorité 4 = Feedback déverrouillage serrure 5 = Commande déverrouillage serrure 6 = Commande Singule en modalité fonctionnement en double 7 = Activation modalité stand-by 8 = Restaure la porte du stand-by 9 = Restaure la porte du stand-by 10 = Ouverture urgence incendie 11 = Réglage logique Manuelle 12 = Réglage logique Stop Fermé	1

		13 = Ouverture personnes handicapées en modalité manuelle 14 = Pas-Pas avec re-fermeture automatique (temps de pause en Minutes plutôt qu'en secondes) 15 = Contact Porte fermée 16 = Sélection ouverture Totale ou Partielle.	
17	Configuration sortie auxiliaire AUX-OUT	0 = Interverrouillage 1 = état porte ouverte 2 = état porte fermée 3 = Avarie 4 = Répétition commande serrure 5 = Porte en Mouvement	0
18	Configuration radars de sécurité	0 = Monitoring désactivé 1 = Monitoring activé pour radar en fermeture 2 = Monitoring activé pour radar en ouverture 3 = Monitoring activé pour radar en ouverture et en fermeture	0
19	NON GERE	-	-
20	Exclusion sécurité ouverture	Angle d' exclusion du radar de sécurité en ouverture RANGE: 0 ÷ 40% du mouvement totale	0
21	Déphasage ouverture double	RANGE: 0 ÷ 100 Déphasage en ouverture en unité de 100ms (se 0 synchronisés)	0
22	Déphasage fermeture double	RANGE: 0 ÷ 100 Déphasage en fermeture en unité de 100ms (se 0 synchronisés))	0
23	Polarité entrée SAFE OPEN	0 = NA (Normalement Ouvert) 1 = NC (Normalement Fermé)	1
24	Polarité entrée SAFE CLOSE	0 = NA (Normalement Ouvert) 1 = NC (Normalement Fermé)	1
25	Polarité entrée KEY	0 = NA (Normalement Ouvert) 1 = NC (Normalement Fermé)	1
26	Polarité entrée START 1	0 = NA (Normalement Ouvert) 1 = NC (Normalement Fermé)	0
27	Polarité entrée START 2	0 = NA (Normalement Ouvert) 1 = NC (Normalement Fermé)	0
28	Polarité entrée AUX IN1	0 = NA (Normalement Ouvert) 1 = NC (Normalement Fermé)	0

29	Polarité entrée AUX IN2	0 = NA (Normalement Ouvert) 1 = NC (Normalement Fermé)	0
30	Polarité sortie AUX OUT	0 = NA (Normalement Ouvert) 1 = NC (Normalement Fermé)	0
31	Réglage poids vantaux	0 = Automatique (détecté pendant LP) 1 = niveau poids bas 2 = niveau poids moyen 3 = niveau poids haut	0
32	Niveau force pendant Reset et LP	RANGE: 0 ÷ 9 (0 = force minimum ÷ 9= force maxime)	5
33	Niveau pourcentage de réduction angle d'ouverture	RANGE: 0%÷50% (step de réglage 1%)	0
34	Modalité de fermeture en modalité pas Manuelle	0 = re-fermeture à moteur 1 = re-fermeture à ressort	0
35	Vitesse en ouverture handicapées	0 = Low Energy 1 = vitesse selon paramètres 1 et 2	0
36	Fonctionnement avec batterie	0 = std (seulement ressort) 1 = fonctionnement continu 2 = anti-panique	0
37	Configuration entrée START 2	0 = Fonction selon pag.13 1 = ouvertures personnes handicapées: active en logique manuelle 2 = ouvertures personnes handicapées: active en toutes les logiques	0
38	Pas utilisé	-	0
39	Vitesse d'approche	RANGE: 5°/s ÷ 15°/s (step de réglage 1°/s)	8
40	Niveau pourcentage ouverture Partielle	RANGE: 50%÷90% (step de réglage 2%)	70

41	Anti-écrasement en fermeture avec ressort logique manuelle.	0 = Stop mouvement 1 = re-ouverture à moteur	0
42	Polarité test radars	0 = NA (Normalement Ouvert) 1 = NC (Normalement Fermé)	1
43	PAS GERE	-	-
Sd	Set à default de tous les paramètres et Reset i	1-Sélectionner Sd avec les boutons [+] o [-] 2-Presser [ENT] 3-Quand on s'affiche [--] presser [ENT] pour 5 secondes pour valider 4-Quand disparaître [--] libérer le bouton [ENT].	-
Lp	Acquisition des paramètres du vantail	1-Sélectionner Lp avec les boutons [+] o [-] 2-Presser [ENT] 3- Quand on s'affiche [--] presser [ENT] pour 5 secondes pour valider 4-Quand disparaître [--] libérer le bouton [ENT].	-
In	Informations sur le système	0 = version firmware du controller es. 1.04 1 = version firmware du controller de sécurité es.1.02 2 = type d'automatisme C0 = SmartPro - C1 = Proswing 3 = Référence au paramètre 31 4 = numéro totale des manoeuvres executés par la carte électronique. 5 = configurat. Dea radars installés ref. paramètre 18	-

24.RAPPORTS D'ETAT

RAPPORT	DESCRIPTION
OP fixe	Porte ouverte
OP clignotant	Porte en ouverture
CL Fixe	Porte fermée
CL clignotant	Porte en fermeture
St	Porte arrêtée

25.MESSAGES D'ERREUR

RAPPORT	DESCRIPTION
E1	Attente inicialisation des paramètres de système (Procédure d'autoapprentissage LP)
E5	Absence Main-Key
E6	Erreur configuration radars surveillés (Nécessaire régler le paramètre 18)
E7-5	Détection Souvreaccourante
E7-6	Time-out Mouvement (majeur de 60")
E7-A	Surcharge tensions Alimentation hors de tolérance
E8-1	Erreur Test connexion Moteur et Encoder (Vérifier la connexion du Moteur et Encoder).
E8-8	Erreur Diagnostique Encoder
E8-A	Surcharge Alimentateur
E9	Activation Fonction de sécurité

N.B.:

les erreurs suivantes:

E3 / E4 / E7-2 / E7-3 / E7-4 / E7-7 / E7-8 / E7-9 / E7-b / E7-C / E7 -F / E8-2 / E8-3 / E8-4 / E8-5 / E8-6 / E8-7 / E8-9 / E8-b.

Sont relatives à anomalies temporelles. Si ils continuent remplacer la platine et la retourner à Sesamo avec le rapport du défaut.

26.LOGIQUES DE FONCTIONNEMENT

Avec sélecteur logique en flasque:

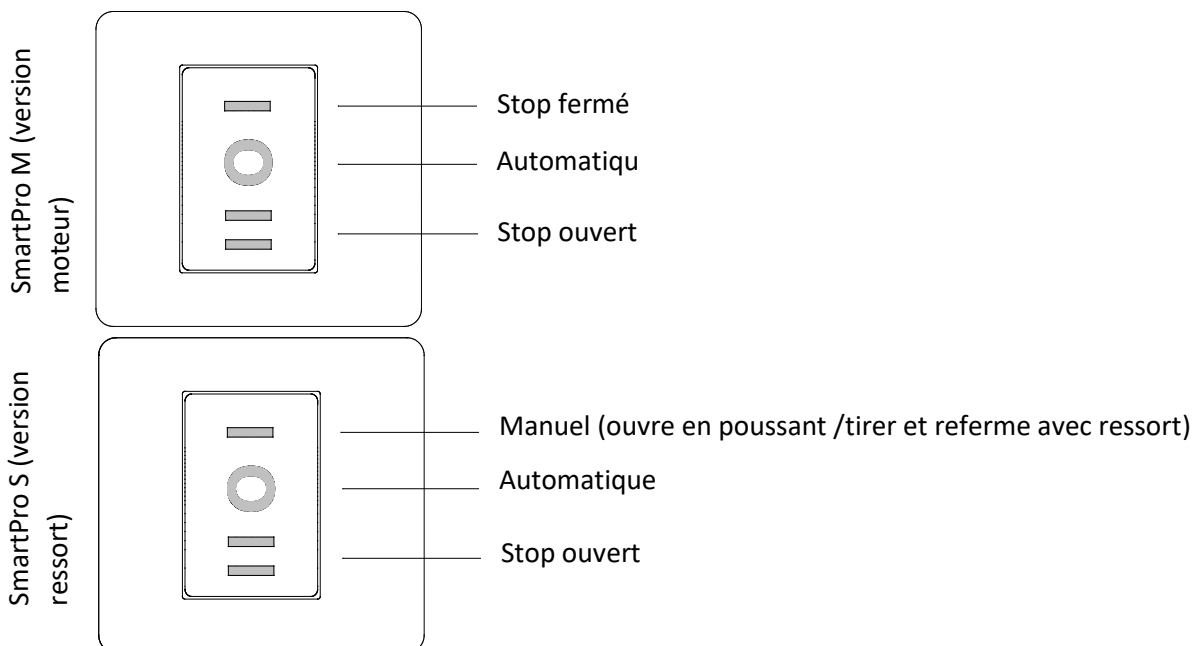

Avec sélecteur logiques installé (celui en flasque est désactivé):

LOGIQUE	DESCRIPTION
Manuelle	Dans cette logique les commandes branchés à START 1 et START2 sont désactivés. Ouverture et fermeture sont manuelles. Le radar de sécurité en ouverture et celui en fermeture sont actives seulement dans le cas d'ouverture à moteur pour personnes handicapées.
1 radar	RADAR SEULEMENT SORTIE: seulement l'entrée START 2 de la platine est surveillé. Un signal provenant d'un radar branché à cette entrée provoque l'ouverture et la fermeture du vantail. Le verrouillage de la porte avec serrure ou par moteur (dans le cas où aucune serrure soit sélectionnée) dans la position de fermeture dépende de la typologie de serrure utilisée et par le réglage du paramètre 14.
2 radar	RADAR ENTREE ET SORTIE: Les deux entrées START1 et START2 de la platine sont surveillés. Un signal provenant d'un radar branché à une de ces entrées provoque l'ouverture et la fermeture du vantail. Le verrouillage de la porte avec serrure ou par moteur (dans le cas où aucune serrure soit sélectionnée) dans la position de fermeture dépende de la typologie de serrure utilisée et par le réglage du paramètre 14.
Stop fermé	La porte est verrouillée dans l'état fermée. L'automatisme commande la complète fermeture du vantail. Dans cette logique les entrées START1 et START2 de la platine ne sont pas surveillés; si présente, l'électro-serrure verrouille le vantail. Si pas présente, c'est le moteur qui verrouille la porte.
Stop ouvert	La porte est verrouillée dans l'état ouverte. L'automatisme commande la complète ouverture du vantail. Dans cette logique les entrées START1 et START2 de la platine ne sont pas surveillés.

LOGIQUE DE FONCTIONNEMENT	DESCRIPTION
-Anti-écrasement Ouverture	Pendant qu'elle s'ouvre, la porte rencontre un obstacle qui arrête le mouvement. L'automatisation interrompt le mouvement de la porte pendant quelques secondes et le ramène en fermeture complète à vitesse réduite. Valeur sensible réglable à l'aide du paramètre 06 (voir « Gérer les paramètres d'affichage».)
-Anti-écrasement Fermeture	Alors qu'il ferme la porte rencontre un obstacle qui arrête le mouvement. L'automatisation inverse immédiatement le mouvement de la porte et la renvoie à l'ouverture complète. La prochaine fermeture aura lieu à une vitesse réduite. Valeur sensible réglable à l'aide du paramètre 06 (voir « Gérer les paramètres d'affichage».)

27. CONNEXION ET UTILISATION SMARTPRO DOUBLE(S/M)

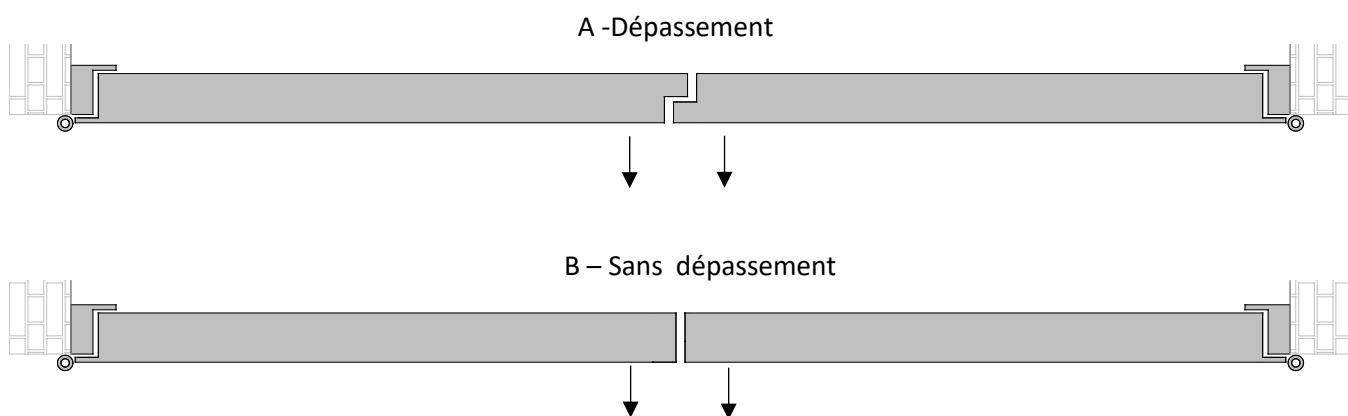

Attention!!!! Définissez la platine MAITRE et ESCLAVE avant de faire les connexions. Par convention, la carte MASTER est toujours la première qui s’ouvre et la dernière qui ferme tandis que l’ESCLAVE est le dernier qui s’ouvre et le premier qui se ferme. La carte MASTER traite la logique de fonctionnement pendant que la carte ESCLAVE exécute les commandes MAITRE.

Connectez les deux automatisations installées telles qu’indiquées par le câble de synchronisation.

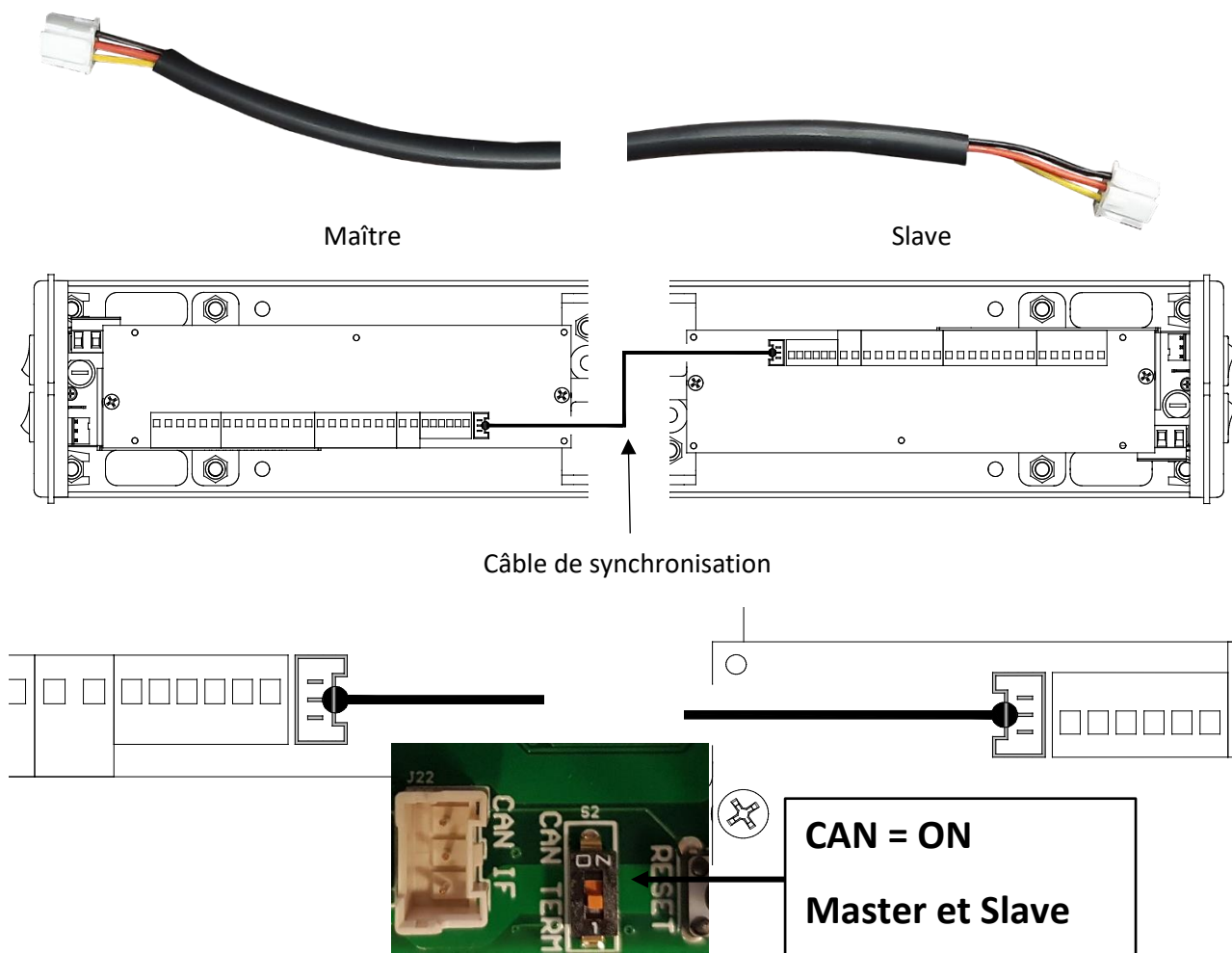

En l'absence du câble, connectez les deux automatisations de la manière suivante:

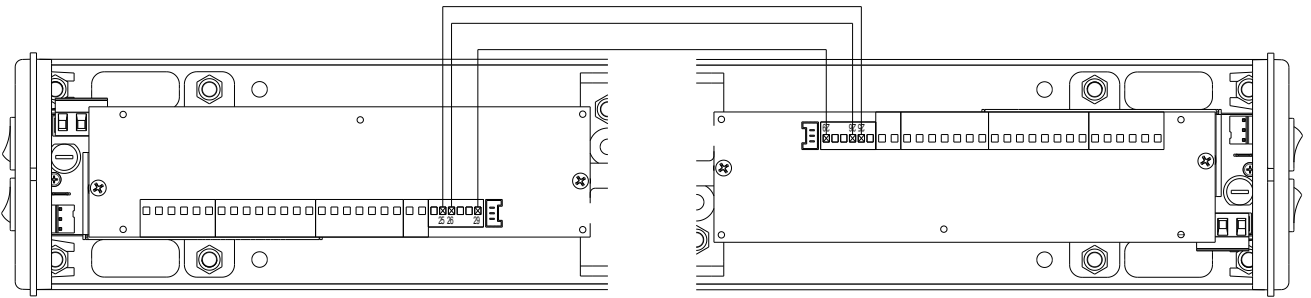

Master

Slave



Toujours régler CAN= on Master et Slave



CAN = ON
Master et Slave

Placez les valeurs dans le tableau sur la carte Maître et sur la carte ESCLAVE:

ID	DESCRIPTION	REGLAGE	DEFAULT
13	Modalité Singule/Double	0 = Singule 1 = Pas utilisé 2 = Pas utilisé 3 = Double Maitre – branchement CAN 4 = Double Esclave – branchement CAN	0

Selon que vous avez besoin ou non d'avoir un décalage du mouvement vantaux, définissez les valeurs suivantes:

- Vantaux synchrones sur la carte MAITRE paramètre 21=0 e 22=0 (valide pour B)
- Vantaux non synchrones sur la carte MAITRE paramètre 21>0 e 22>0 (pas valide pour A et BD)

ID	DESCRIPTION	REGLAGE	DEFAULT
21	Déphasage Ouverture Double	RANGE: 0 ÷ 100 Compensation d'ouverture dans les unités de 100ms (si 0 Synchronisés)	0
22	Déphasage Fermeture Double	RANGE: 0 ÷ 100 Compensation de fermeture dans les unités de 100ms (si 0 Synchronisés)	0

FONCTIONNEMENT	DESCRIPTION
Electro-serrure	Le pilotage est autorisé (avec une logique relative) sur les deux cartes comme dans le cas des automatisations uniques.
Push & Go	Possible sur les deux cartes de la même manière qu'une seule automatisation. La détection de la tentative d'ouverture d'un vantail provoque l'ouverture de les deux.
Anti-écrasements	Géré séparément et indépendamment des deux platines. <ul style="list-style-type: none"> • Si une platine détecte un anti-écrasement en fermeture, elle arrête le mouvement des deux vantaux et met la porte lentement en pleine ouverture. • Si une platine détecte un anti-écrasement en ouverture, elle arrête le mouvement du vantail intéressé et la porte lentement en pleine fermeture. L'autre vantail, qui a déjà atteint son ouverture complète, attendra le vantail intéressé avant de procéder à la fermeture.

ATTENTION:

- Les deux automatisations doivent être connectées sur la même branche d'alimentation
- commutateurs ou fusibles entre les deux opérateurs ne doivent pas être interposés.
- Tous les appareils (KEY, START 1 et START 2) doivent être connectés, uniquement sur la carte MAITRE.
- Les capteurs de sécurité (SAFE OPEN et SAFE CLOSE) doivent être connectés et gérés séparément sur les deux cartes.
- Le sélecteur (facultatif) ne doit être connecté qu'à la carte MAITRE. Dans le cas des changements de paramètres du sélecteur, les paramètres modifiés seront les mêmes sur les deux platines.
- La mise en service ne doit être effectuée que sur la carte MAITRE.
- Pendant LP la première porte à déplacer sera le Maitre à arrêter à l'ouverture maximale souhaitée. Immédiatement après, la porte ESCLAVE commencera à se déplacer, aussi, pour être arrêtée à l'ouverture maximale souhaitée. Immédiatement après que les deux portes fermeront complètement fini LP (sur les écrans CL fixes).

Un kit de carter d'extension est disponible pour être logé entre les deux automatisations.

Kit de carter d'extension de montage (facultatif) :

Détecter l'ensemble des charnières « I » et de la formule suivante faire les coupes de la base et du capot

Coupes de base/capot = I-1145mm

Monter la première SmartPro et placer la base dans le boîtier approprié à l'extérieur de la flasque.

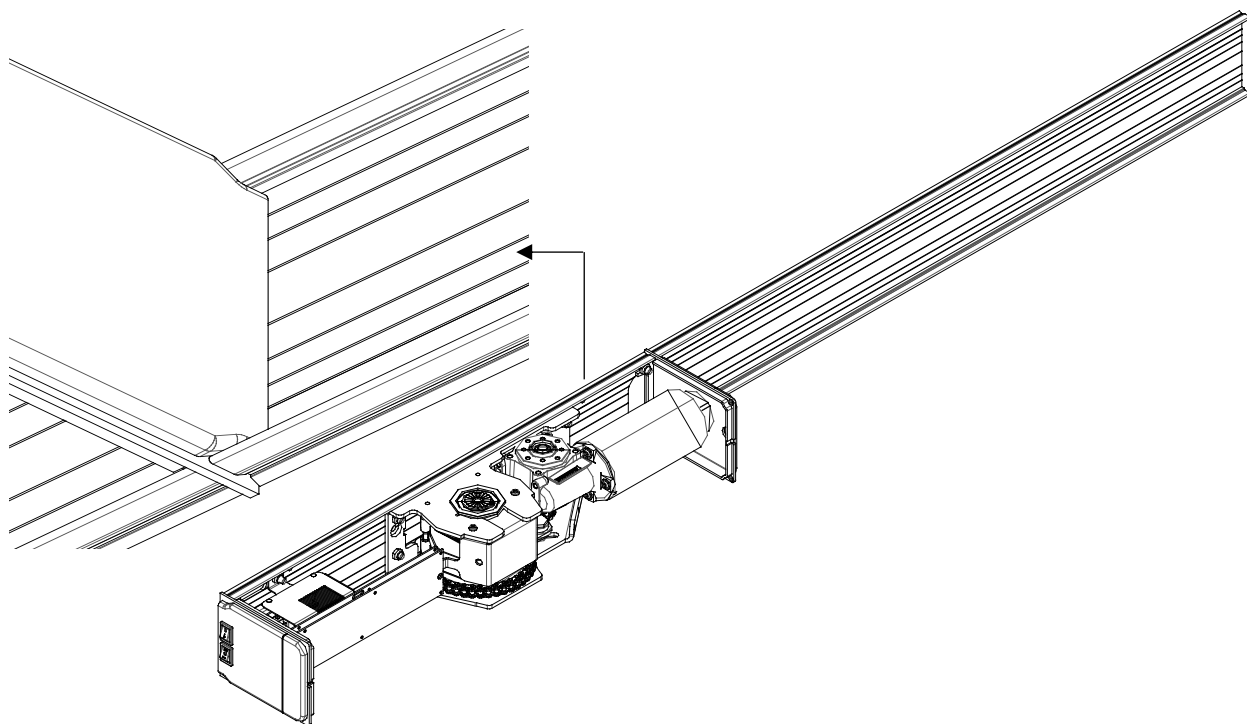

Montez la deuxième SmartPro et percer les deux ogives internes afin de passer le câble de synchronisation

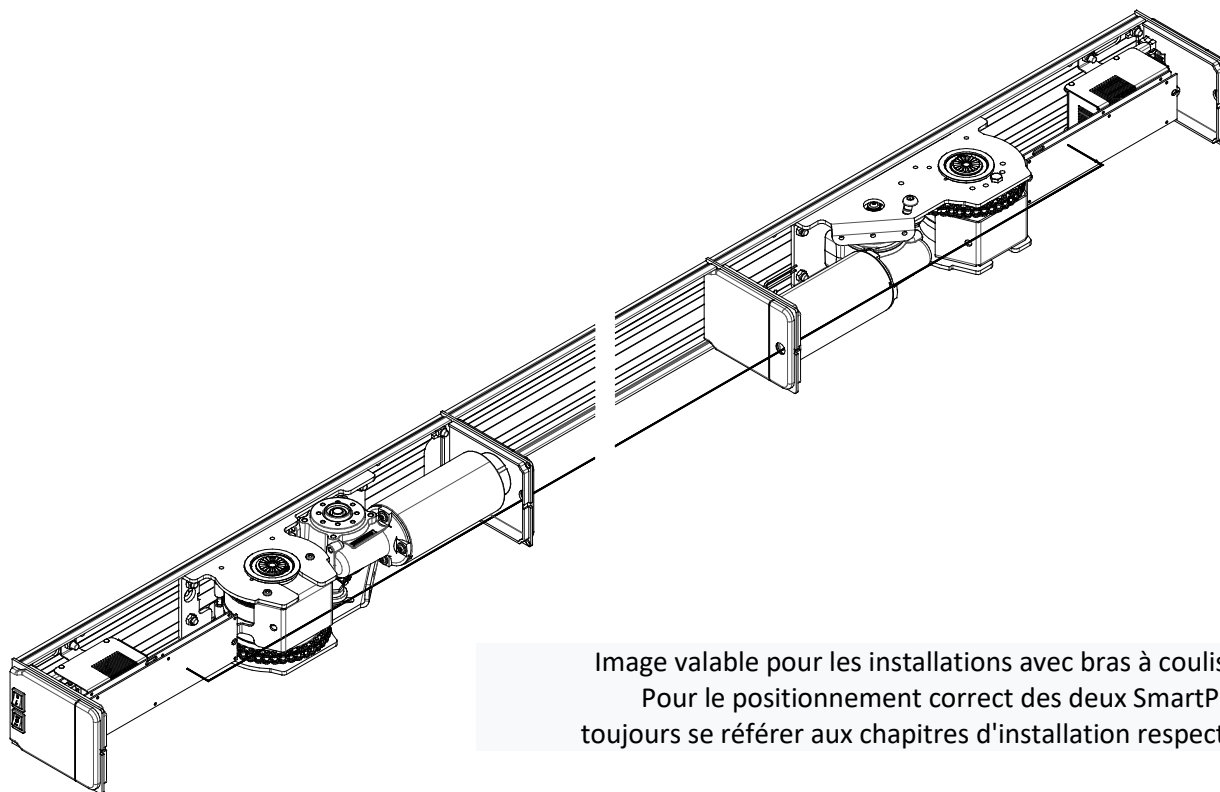
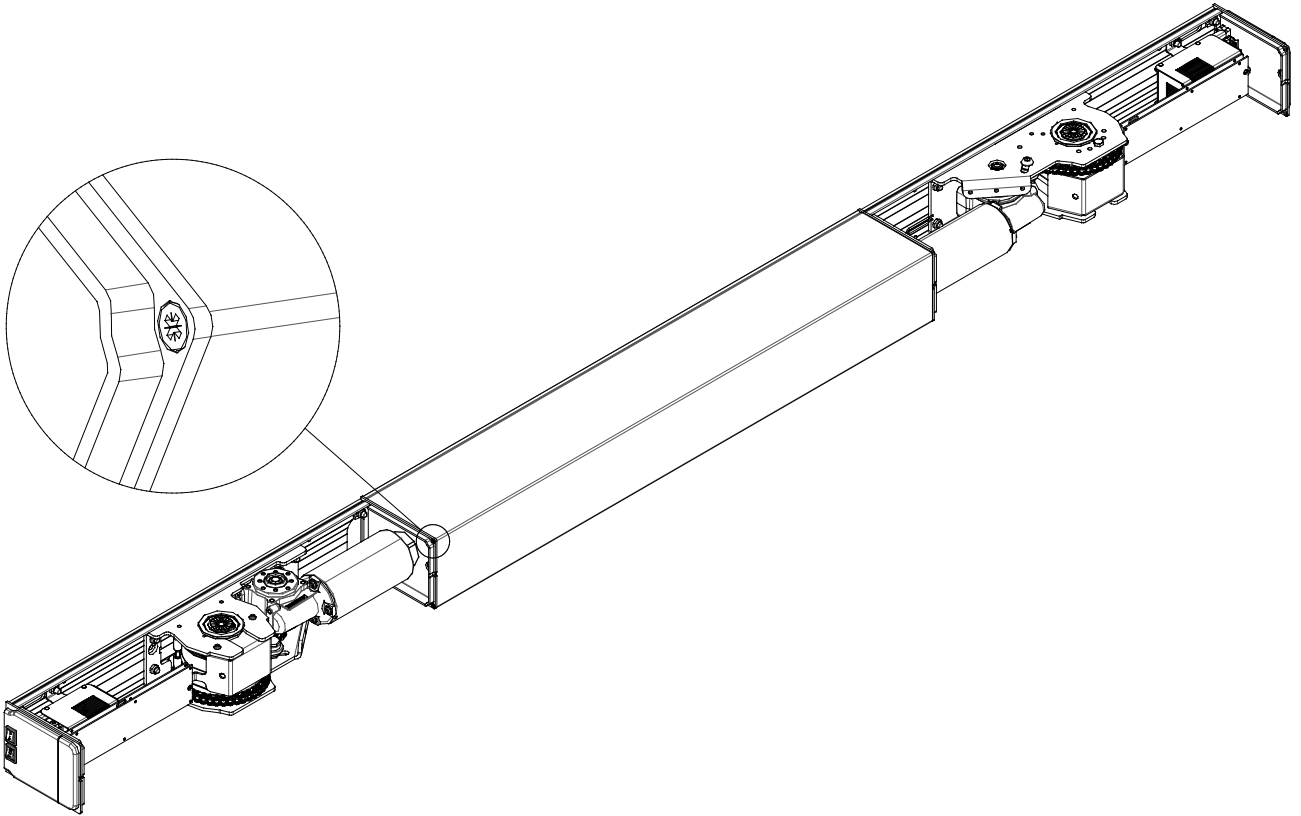
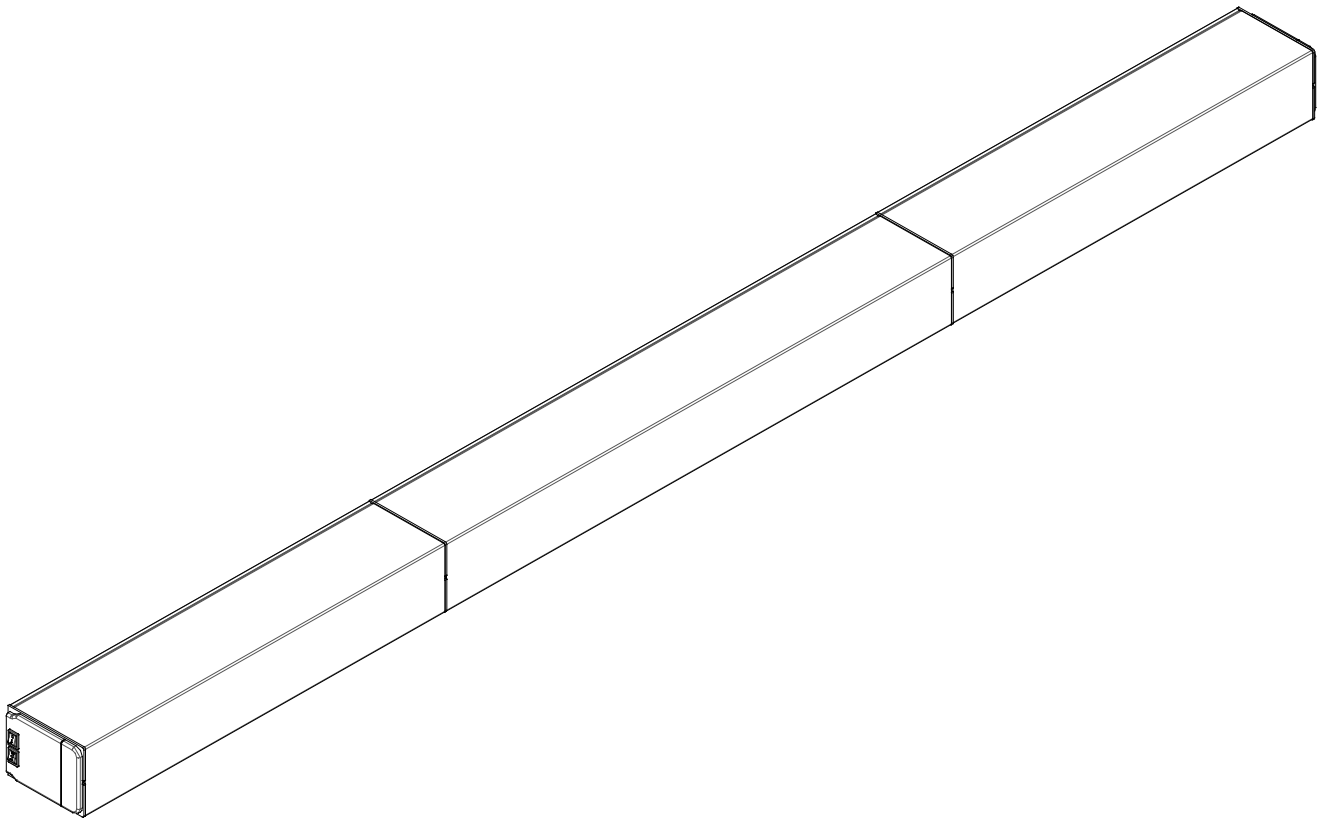

Image valable pour les installations avec bras à coulisse
Pour le positionnement correct des deux SmartPro,
toujours se référer aux chapitres d'installation respectifs

Fermer la partie centrale avec le couvercle et la visser en utilisant la préparation sur les flasques.



Fermez les deux SmartPro avec leurs capots.



28. BRANCHEMENT ET UTILISATION INTERVERROUILLAGE

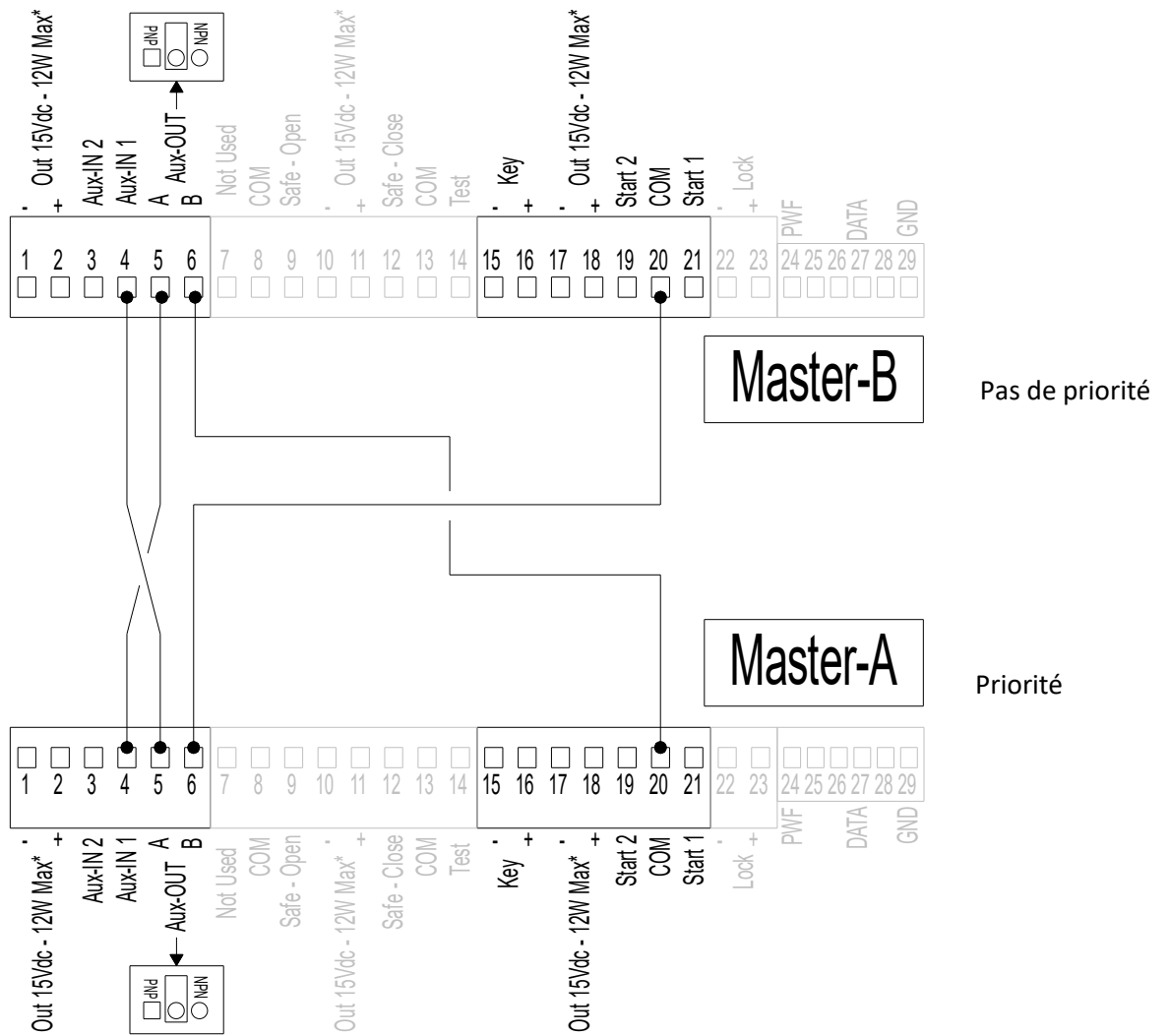
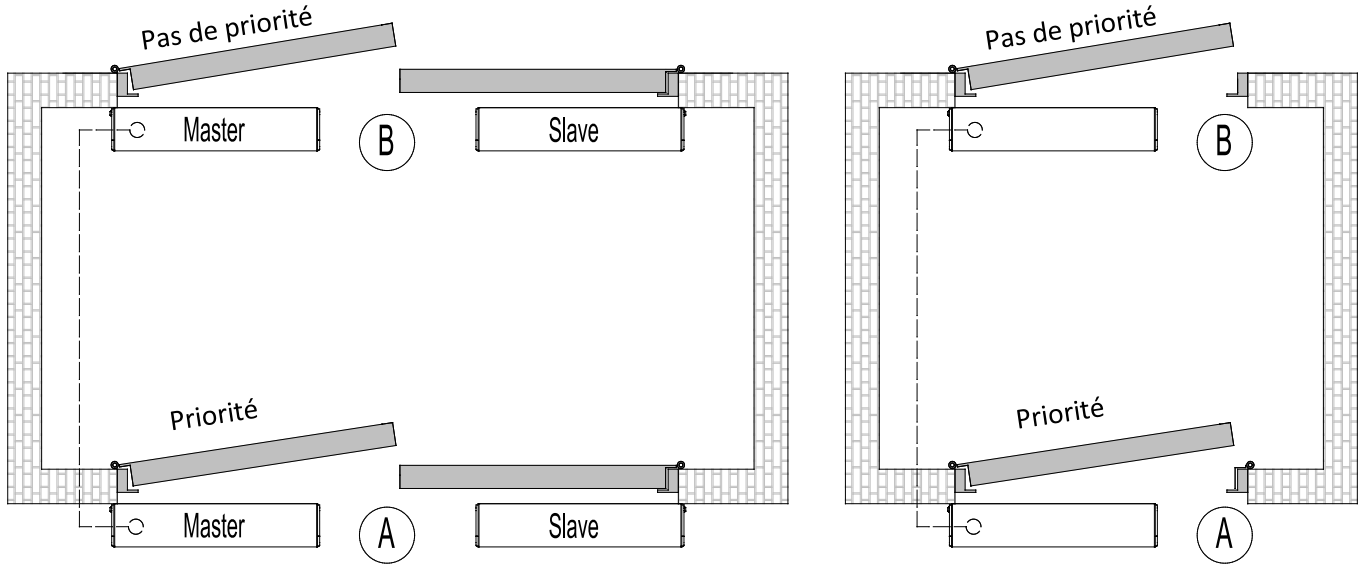

La platine de l'automatisation SmartPro (S/M) est conçue pour fonctionner en mode inter-verrouillé (soit sur une installation à un vantail que à deux vantaux) via la connexion avec une centrale électronique d'une même famille.

Dans le fonctionnement inter-verrouillé, l'ouverture d'une porte ne peut avoir lieu que si l'autre ne bouge pas, c'est-à-dire si elle n'est pas manœuvrée.

Pour verrouiller deux automatisations après avoir fait les liens sur la page suivante, suivez ces étapes :

1. Définir une priorité d'ouverture

(en présence de demandes d'ouverture des capteurs en même temps sur les deux ports, il est nécessaire de fixer une priorité d'ouverture):

- Baptiser une carte AVEC PRIORITÉ
- Baptiser une carte SANS PRIORITÉ

Définir sur carte maitre AVEC PRIORITÉ:

15	Configuration d'entrée auxiliaire AUX-IN 1	2 = Inter-verrouillage de porte prioritaire
17	Configuration sortie auxiliaire AUX-OUT	1 = état porte ouverte

1. Définir sur carte maitre SANS PRIORITÉ:

15	Configuration d'entrée auxiliaire AUX-IN 1	3 = Inter-verrouillage de porte sans priorité
17	Configuration sortie auxiliaire AUX-OUT	1 = état porte ouverte

Dans le cas des signaux d'ouverture contemporains, il ouvrira la porte choisie comme AVEC PRIORITÉ.

29. DÉPANNAGE

Description	Signalisation d'affichage	Cause/solution
La porte ne s'ouvre pas	Aucune	Vérifier l'alimentation du réseau/ commutateur dans la flasque ON/OFF positionné sur OFF
La porte ne s'ouvre pas	CL fixe	Le sélecteur logique est sur la position de stop fermé - changer logique. Le commutateur logique dans la flasque est positionné sur la logique I – changer en mettant sur 0
La porte reste ouverte	Op fixe	Le sélecteur logique est sur la position de stop ouvert - changer logique. Une de commandes d'ouverture est inséré exemple start1/start2/ouverture d'urgence – vérifier les entrées relatives. Obstacle qui empêche le mouvement/ Retirer.
La porte ne s'ouvre pas/ ne commence pas la acquisition des paramètres Lp	St fixe	Contact clé entré/Capteur de sécurité d'ouverture activé– vérifier le contact clé /Supprimer les obstacles ou vérifier et/ou calibrer radars
La porte ne s'ouvre pas/ mais l'automatisation tente d'ouvrir	OP suivi par St suivi par CL	Serrure/électro-serrure bloquée / débloquer la serrure/électro-serrure Réglage électro-serrure pas correcte / régler correctement.
La porte s'inverse pendant la phase de fermeture	Op Clignotant	Le mouvement du port active la commande d'ouverture du capteur de sécurité de fermeture , le capteur de contrôle et/ou de calibrage La friction déclenche l'inversion du mouvement - éliminer la friction
La porte s'arrête pendant la phase d'ouverture, puis se referme	Op clignotant suivi par Cl clignotant	Les déclencheurs de frottement s'arrêtent et la prochaine inversion du mouvement... éliminer la friction

30. RADES 4SAFE ON SW - CÂBLAGE

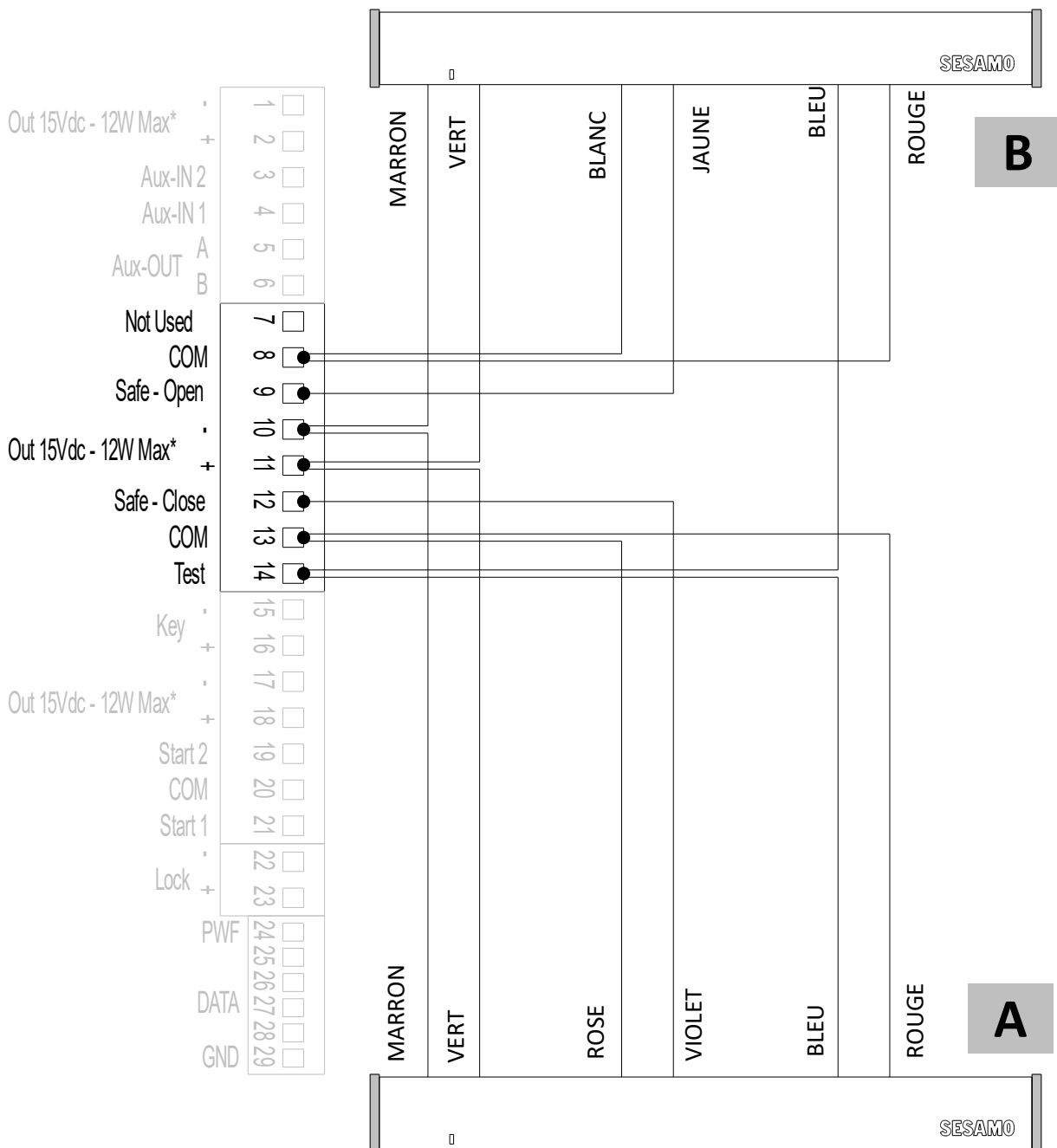
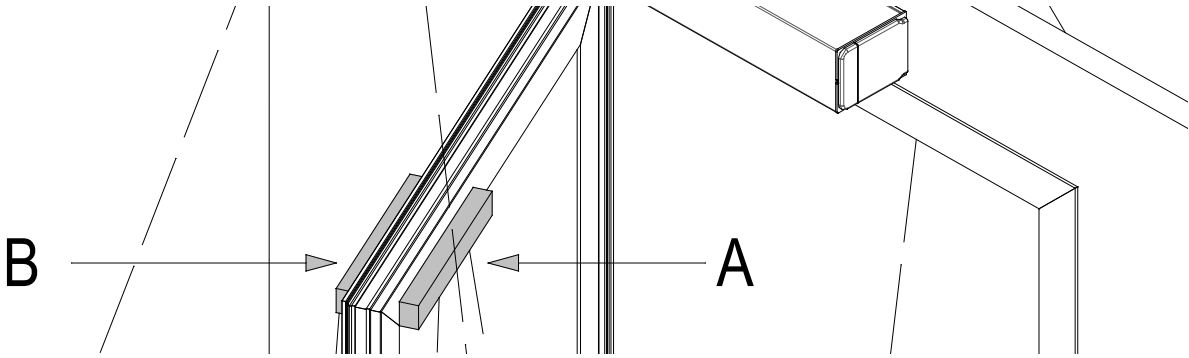

31. RADARES LZR-FLATSCAN SW – CÂBLAGE

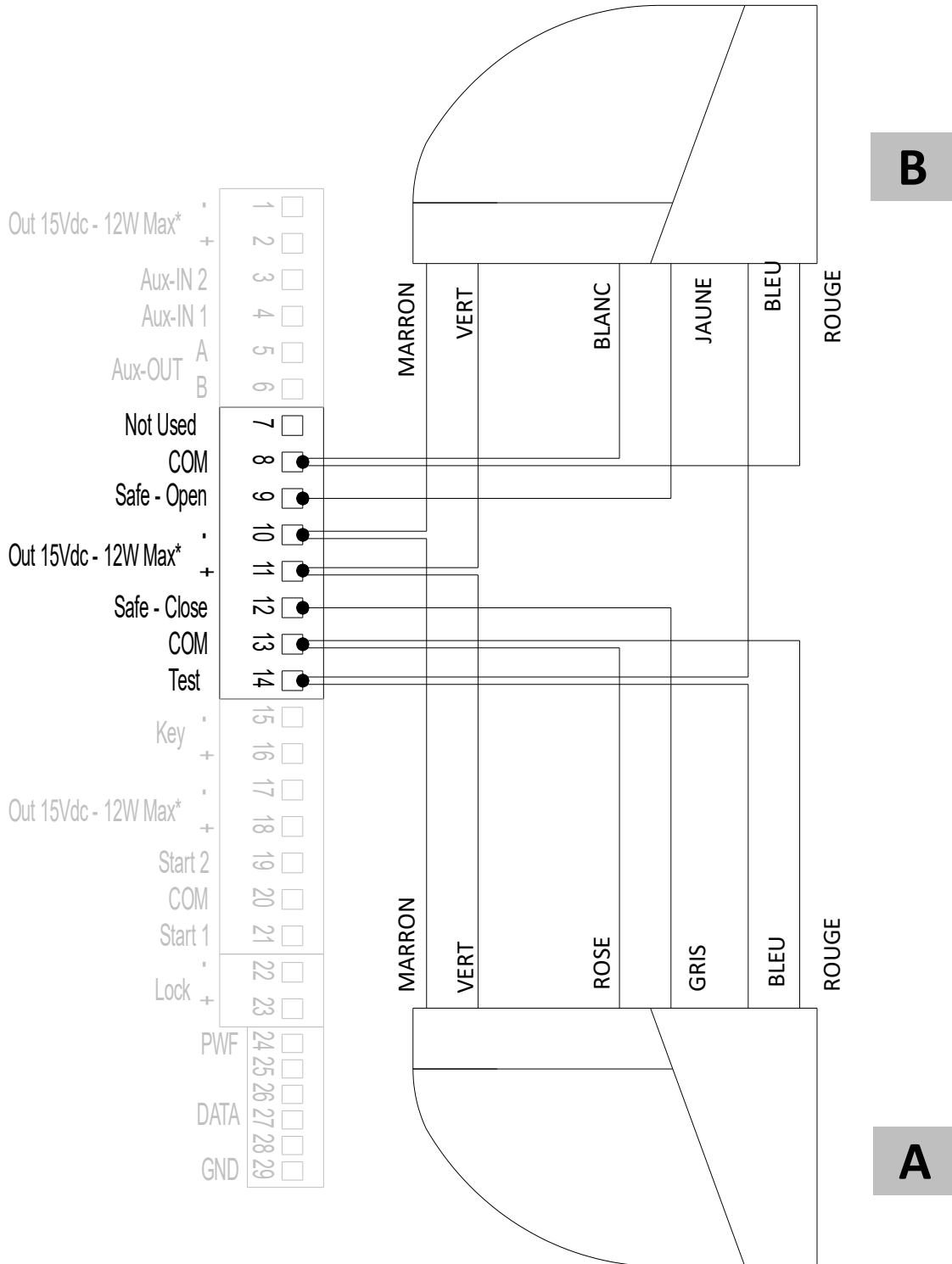
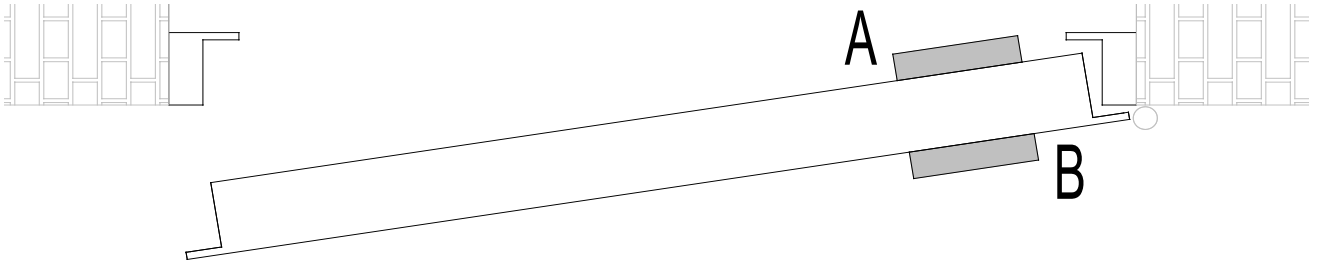

32. RADARE 4SAFE ON SW – CÂBLAGE EN SÉRIE(MAITRE/ESCLAVE)

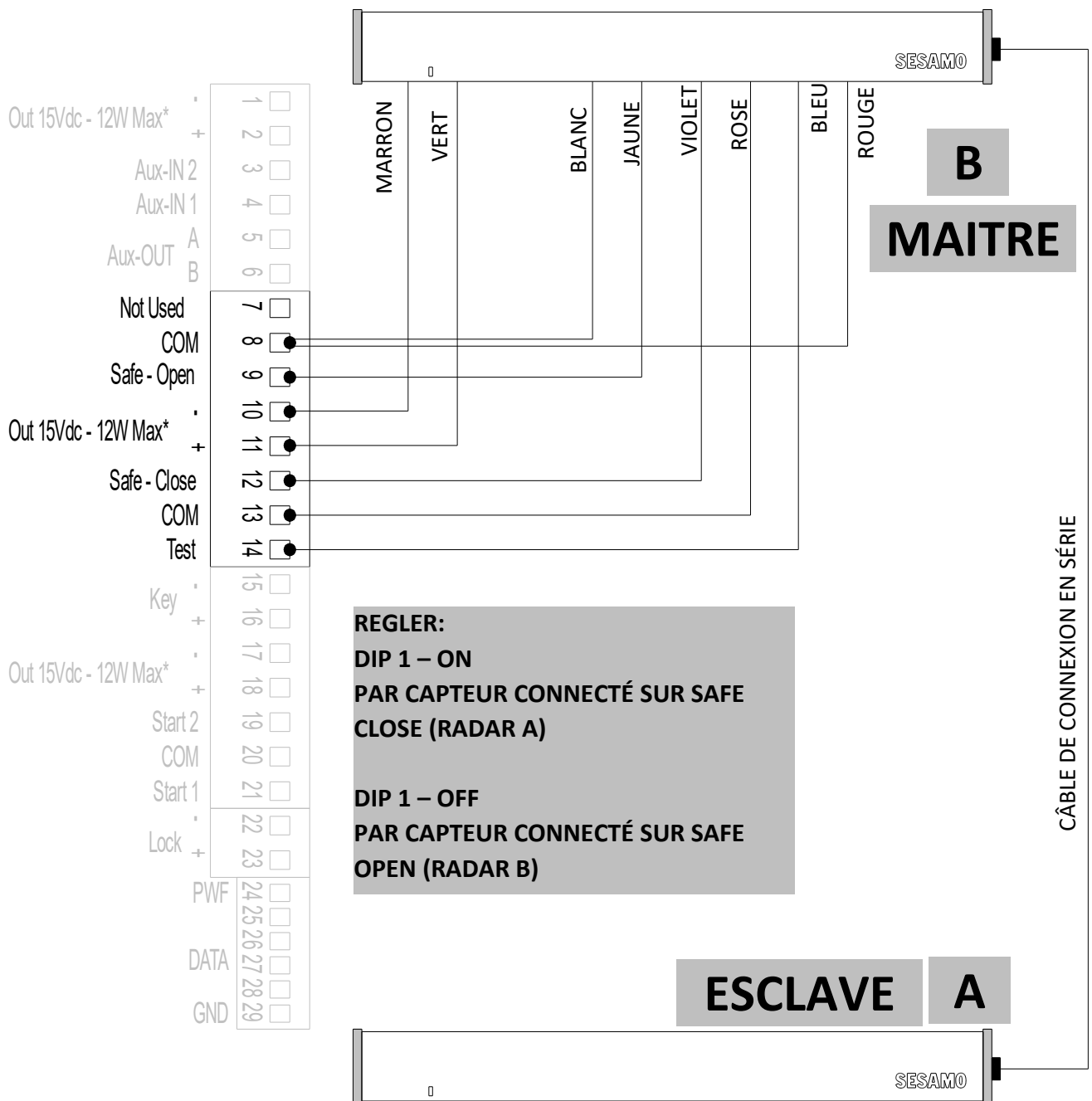
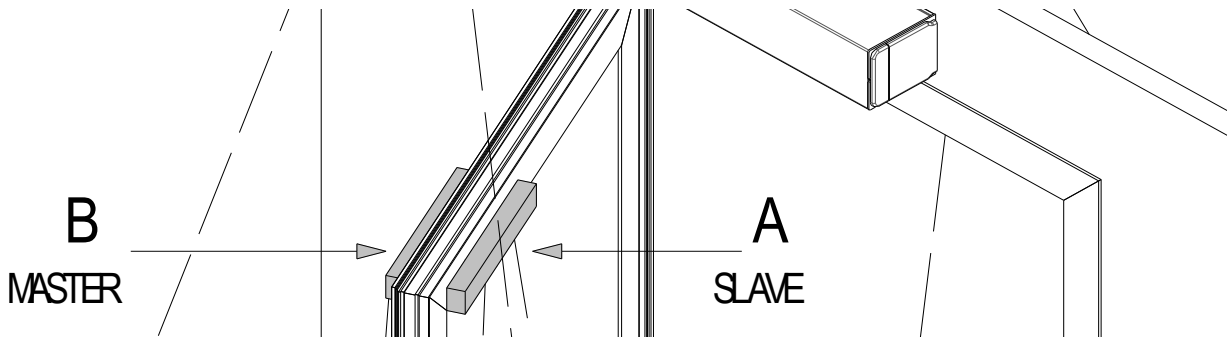

33. RADARES LZR-FLATSCAN SW – CÂBLAGE EN SÉRIE(MAITRE/ESCLAVE)

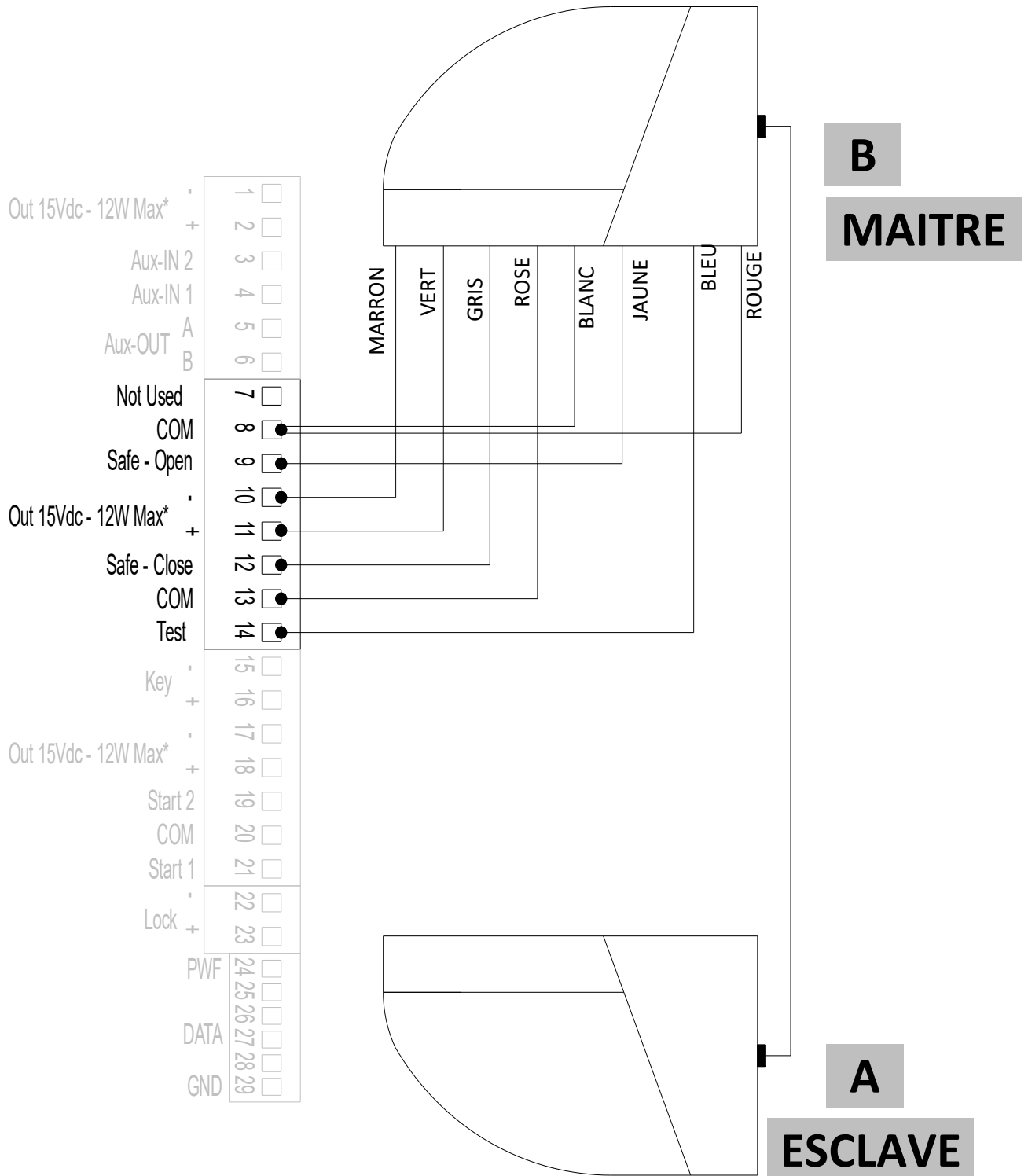
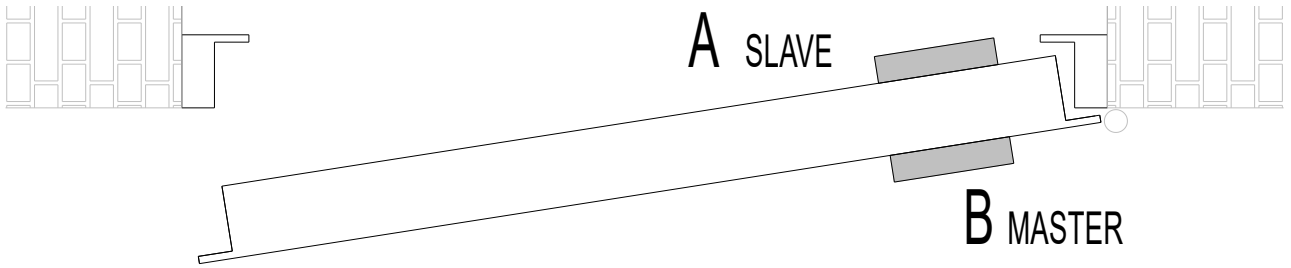

MANUEL UTILISATION ET ENTRETIEN

Automatisation "SMARTPRO" POUR LES PORTES BATTENTES

TYPOLOGIE AUTOMATISME	N° SERIE	DATE
<input type="checkbox"/> SMARTPRO		

MANUEL UTILISATION

Destinataire et utilisation du manuel

Ces instructions sont destinées à l'opérateur ou à l'utilisateur d'un système port automatique SESAMO. Afin d'obtenir les meilleures performances de l'automatisation, Sesamo recommande la lecture et de suivre attentivement les instructions d'utilisation dans ce manuel. Cet appareil est conçu pour l'automatisation des portes piétonnes battantes. Toute autre utilisation sera considérée comme contraire à l'utilisation prévue par le fabricant, qui, par conséquent, ne sera pas. Ne pas altérer ou modifier pour quelque raison que ce soit l'équipement interne de l'automatisation et toute la sécurité fournie dans l'unité de contrôle. Le fabricant décline toute responsabilité si des parties internes de l'automatisation sont modifiées ou altérées ou des dispositifs de sécurité utilisés dans l'usine autres que ceux indiqués par le fabricant lui-même.

La sécurité de l'automatisation est confiée aux capteurs de sécurité actifs qui détectent la présence d'obstacles dans la zone de dépassement et peuvent empêcher la fermeture des vantaux.

En toute sécurité, l'automatisation est équipée d'un dispositif sophistiqué de microprocesseur qui, en cas de danger, limite la force de poussée des portes, afin de ne pas poser une source de danger pour les personnes en transit.

Pour des raisons de sécurité, l'automatisation est conçue de manière qu'il soit toujours possible, même en l'absence d'un réseau et d'une batterie, de déplacer manuellement les portes.

Avertissements généraux de sécurité

Ces avertissements sont une partie intégrante et essentielle du produit et doivent être livrés à l'utilisateur qui doit les lire attentivement car ils fournissent des informations de sécurité importantes sur l'utilisation et l'entretien.

À l'intérieur de l'équipement, il y a des courants et des tensions assez élevés pour mettre la vie en danger.

- Vous devez conserver ces instructions et les transmettre à tous les substituts dans l'utilisation du système.
- Le fabricant ne peut être tenu responsable de tout dommage causé par une utilisation inappropriée, erronée et/ou déraisonnable.
- Évitez de fonctionner près des charnières ou/ou des organes mécaniques en mouvement.
- Ne pas entrer dans la gamme de porte pendant qu'il se déplace.
- Ne vous opposez pas au mouvement de la porte parce qu'il peut causer des situations dangereuses.
- Ne laissez pas les enfants jouer ou rester à portée de la porte.
- Gardez tout dispositif de contrôle hors de la portée des enfants pour empêcher que la porte ne soit actionnée involontairement.
- Tout nettoyage des pièces intérieures, entretien ou réparation, doit être effectué par un personnel compétent sur le plan professionnel. Pour assurer l'efficacité de l'usine et son bon fonctionnement, il est essentiel de suivre les instructions du fabricant en ayant un personnel qualifié professionnellement effectuer l'entretien périodique nécessaire.

- Eviter d’effectuer le nettoyage du capot de l’automatisme avec eau courante directe.
- En particulier, il est recommandé la vérification périodique du fonctionnement correct de tous les dispositifs de sécurité.
- Ne pas respecter les indications données peut créer des situations dangereuses.
- En cas d’assistance, ce manuel doit être mise à disposition de l’opérateur qui effectuera l’intervention.
- Les interventions d’installations, entretien et/ou dépannage doivent être documentés et gardés à disposition de l’utilisateur.
- SESAMO conseille, pour n’importe quelle entretien, étalonnages, réglages et/ou modifications, l’intervention des ses techniciens ou du personnel technique locale autorisé.
- SESAMO n’assume aucune responsabilité pour des éventuelles interventions non autorisés leurs appareils.
- Pour éventuelle dépannage et / ou remplacement, il faudra utiliser seulement des composants originels.

Description et fonctionnement

Alimenter l’automatisme avec tension de réseau de 230V avec l’interrupteur “0-1” présent sur la flasque de l’automatisme en position 1. Après quelques instants l’automatisme exécute une manœuvre à vitesse réduite direction de fermeture. Quand il est arrivé en position de fermeture après quelques instants il est prêt à être utilisé avec la modalité que dépende de la typologie des périphériques et accessoires installés et de la logique sélectionnée à travers du sélecteur trois positions présent en flasque.

L’ouverture des vantaux peut être commandée par de capteurs de mouvement, par le sélecteur avancé ou de base et par des boutons poussoirs per le commande manuel; la manœuvre d’ouverture peut être suivie par une pause ou par la re-fermeture automatiques en fonction de la logique sélectionnée (voir description sélecteur de logiques).

La pause des vantaux en position ouverte permet le passage des personnes selon les exigences du client, le temps de pause peut être réglé pendant l’installation.

La fermeture des vantaux arrive en modalité automatique à la fin du temps de pause, avec une vitesse mineure comparée avec celle de l’ouverture.

INSTALLATION AVEC SÉLECTEUR AVANCÉ

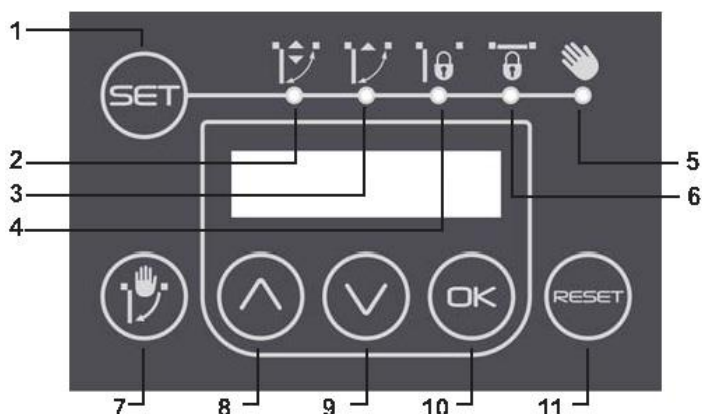

1	Sélection logique
2	2 radar
3	1 radar
4	Stop ouvert
5	Ouverture manuelle
6	Stop fermé
7	Commande Ouverture manuelle
8	Défile vers le haut
9	Défile vers le haut
10	Conferme
11	Reset

Descriptio logiques

- **Stop fermé:** l'automatisme commande la complète fermeture des vantaux. Dans cette logique les entrées START1 e START2 de la platine ne sont pas actives; si présent, l'électro-serrure bloque le vantail / les vantaux. Le bouton de commande d'ouverture est désactivé.
- **Stop Ouvert:** l'automatisme commande la complète ouverture du vantail / des vantaux. Dans cette logiques les entrées START1 e START2 de la platine ne sont pas actives
- **2 Radar (Entrée et Sortie):** les deux entrées START1 e START2 de la platine sont activées.

Un signal venant d'un radar branché à une de ces entrées provoque l'ouverture et la fermeture du vantail / des vantaux.

- **1 Radar (Sortie):** seulement l'entrée START 2 de la platine est activée. Un signal venant d'un radar branché à une de ces entrées provoque l'ouverture et la fermeture du vantail / des vantaux.
- **Ouverture Manuelle:** Dans cette logique les entrées START1 e START2 de la platine ne sont pas actives. L'automatisme fait une manœuvre d'ouverture et fermeture seulement et après de la pression de la touche de commande d'ouverture manuelle. C'est aussi, dans la version S, il est possible d'animer manuellement la porte, qui refermer à travers du ressort.

Les leds de rapport indiquent la logique actuellement active (led allumé). Pour changer la logique presser la touche correspondante à la logique désirée; à chaque pression d'une touche le led correspondant clignote pour quelques secondes, quand la lumière devient fixe la platine acquiert la nouvelle logique.

Au cas où le service aie été activé, quand on change la logique de fonctionnement, on nous demande sur quelle porte on veut agir ; il est possible de choisir une porte (en choisissant le numéro correspondant à la porte sur laquelle on désire changer la logique).

Par l'affichage LCD et les touches de pression il est possible de se déplacer dans le menu des fonctions.

Touche Défile vers le bas: il permet de défiler vers le bas le menu fonctions

Touche défile vers le haut: il permet de défiler vers le haut le menu fonctions

Touche ESEGUI: il permet de confirmer la sélection choisie.

Touche RESET: si pressé il provoque le Reset de la carte électronique de l'automatisme.

INSTALLATION AVEC SELECTEUR DE BASE

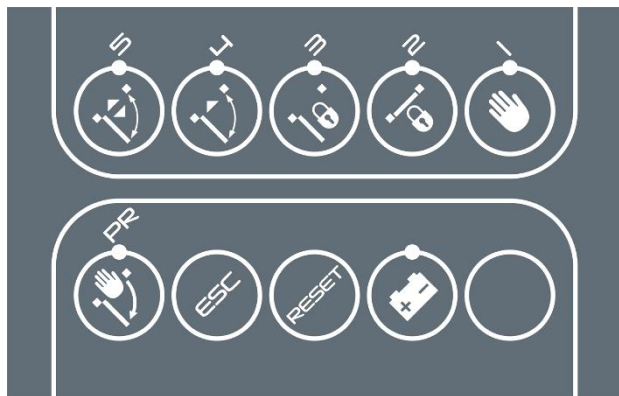

1	Logique ouverture manuelle
2	Stop fermé
3	Stop ouvert
4	1 Radar
5	2 Radar
PR	Commande ouverture manuelle
ESC	Esc
RESET	Reset
	Fonctionnement à batterie

- **Stop fermé:** l’automatisme commande la complète fermeture du vantail / des vantaux.

Dans cette logique les entrées START1 e START2 de la platine ne sont pas activées. La touche de commande d’ouverture est désactivée.

- **Stop ouvert:** l’automatisme commande la complète ouverture du vantail / des vantaux.

Dans cette logique les entrées START1 e START2 de la platine ne sont pas activées

- **2 Radar (Entrée et Sortie):** les deux entrées START1 e START2 de la platine ne sont pas activées

Un signal venant d’un radar branché à une de ces entrées provoque l’ouverture et la fermeture du vantail / des vantaux.

- **1 Radar (Sortie):** seulement l’entrée START 2 de la platine est activée . Un signal venant d’un radar branché à une de ces entrées provoque l’ouverture et la fermeture du vantail / des vantaux.

- **Ouverture Manuelle:** Dans cette logique les entrées START1 e START2 de la platine ne sont pas actives. L’automatisme fait une manœuvre d’ouverture et fermeture seulement et après de la pression de la touche de commande d’ouverture manuelle. C’est aussi, dans la version S, il est possible d’animer manuellement la porte, qui refermer à travers du ressort.

L’automatisme fait une manœuvre d’ouverture et fermeture seulement et exclusivement dans les cas suivantes:

- pression de la touche de commande d’ouverture manuelle et, si l’électro-serrure n’est pas installée, avec la fonction “push&go” si activée.

Les leds de rapport indiquent la logique actuellement active (led allumé). Pour changer la logique presser la touche correspondante à la logique désirée; à chaque pression d’une touche le led correspondant clignote pour quelques secondes, quand la lumière devient fixe la platine acquiert la nouvelle logique.

Il Led Batterie s’allume pour indiquer l’absence d’alimentation de réseau et le conséquent fonctionnement à batterie de l’automatisme. Et aussi , le clignote de ce led indique niveau bas de charge des batteries.

CLE ELECTRONIQUE

Avec cet accessoire et l'électro-serrure, il est possible de fermer les vantaux dès l'extérieur des locaux, n'importe quelle logique sélectionnée sur le sélecteur avancé ou de base.

L'éventuelle absence d'alimentation suivante l'activation de la clé électronique ne fera pas ouvrir le vantail / les vantaux.

À chaque saisie de la clé électronique l'automatisme passe dès une condition de fonctionnement normale à une condition de verrou en fermeture et vice versa. Pendant la transition dès la condition de verrou à celle de fonctionnement normale les vantaux exécutent une manœuvre complète d'ouverture et fermeture pour permettre l'éventuelle entrée d'une personne.

FONCTIONNEMENT EN ABSENCE DE RESEAU : SMARTPRO M

En absence des batteries optionnelles l'automatisme SmartPro M est conçu pour que il soit toujours possible, aussi en absence de réseau, bouger manuellement les vantaux après avoir déverrouillé l'électro serrure, si installée.

En présence des batteries en cas de coupure de courante l'automatisme peut fonctionner avec une des modalités suivantes:

Modalité anti-panique: quand il y a une coupure de courante le vantail / les vantaux vont en stop ouvert, avec sélecteur on peut choisir seulement la fonction stop fermé.

Fonctionnement continu: avec coupure de courante l'automatisme continue à fonctionner avec la logique sélectionnée jusqu'à épuisement des batteries.

Le choix de la typologie de fonctionnement est effectuée au moment de l'installation par un technicien qualifié. .

FONCTIONNEMENT EN ABSENCE DE RESEAU: SMARTPRO S

L'automatisme SmartPro S a un système intégré à ressort pour la fermeture de la porte en cas de coupure de courante. Le ressort est réglable en fonction de poids/largeur de la porte. Le réglage doit être effectuée par un technicien spécialisé suivant les indications du manuel d'installation.

NETTOYAGE

Nettoyage:

Object	Modalité
Surfaces laquées	Nettoyage avec eau et savon
Surfaces anodisés	Nettoyage avec eau et savon non alcaline (pH 5,5 / 7)
Photocellules	Nettoyage avec chiffon humide
Sélecteurs	Nettoyage avec chiffon humide

MANUEL ENTRETIEN

PÉRIODE D'ENTRETIEN

Entretien: la période entre deux entretiens sur les automatismes SESAMO est décidé sur la base de l'intensité d'utilise de l'automatisation et aux conditions d'utilise.

Pour systèmes à haut trafic (entrées d'aéroports, supermarchés, centres commerciaux, etc.) ou en travaillant en conditions particulièrement intensives il est conseillé d'effectuer un entretien programmé en périodes de 6 mois en accord avec un technicien spécialisé. .

Pour systèmes à bas trafic (magasins, bureaux, maisons , salles opératoires, etc.) il est conseillé d'effectuer un entretien annuel programmé en accord avec un technicien spécialisé. .

ENTRETIEN

TYPOLOGIE AUTOMATISME	N° SERIE	DATE	TYPOLOGIE INTERVENTION
<input type="checkbox"/> SMARTPRO			<input type="checkbox"/> ENTRETIEN PROGRAMME <input type="checkbox"/> Interventlon PAR APPEL.

Pendant un entretien programmée, effectué par un technicien spécialisé, il est nécessaire exécuter avec attention les vérifications et les procédures suivantes:

- Enlever l'alimentation par l'interrupteur bipolaire de l'automatisme et l'interrupteur présente sur l'automatisme (interrupteur "0-1")
- Enlever le capot de l'automatisme
- Débrancher les batteries (si présentes)
- Vérifier le serrage des vis des composantes de l'automatisme et des vis de fixation de l'automatisme à la structure.
- Vérifier le serrage des vis de fixation entre bras et rallonge bras – ces vis ont un traitement anti-dévissement – remplacer si elles ont été dévissées – utiliser vis fournies par Sesamo.
- Vérifier les connexions des câblages entre les accessoires, les radars et la platine.
- Re-brancher l'automatisme à la courante et aux batteries.
- Vérifier le mouvement de la porte, ses conditions générales (éventuels décalages due à chocs)
- Vérifier l'usure du patin de défilement du bras rigide
- Vérifier les radars de sécurité (fonctionnement et réglage)
- Vérifier les capteurs de mouvement (fonctionnement et réglage)
- Vérifier le mouvement du vantail en freinage et approche.
- Vérifier l'électro-serrure (fonctionnement et réglage)

E7-A	Surcharge tensions Alimentation hors tolérance
E8-1	Erreur Test connexion Moteur et Encoder (Vérifier la connexion du Moteur et Encoder).
E8-8	Erreur Diagnostique Encoder
E8-A	Surcharge Alimentateur
E9	Activation Fonction de sécurité

N.B.:

les erreurs suivantes :

E3 / E4 / E7-2 / E7-3 / E7-4 / E7-7 / E7-8 / E7-9 / E7-b / E7-C / E7 -F / E8-2 / E8-3 / E8-4 / E8-5 / E8-6 / E8-7 / E8-9 / E8-b.

Sont relatifs à anomalies temporaires. Si ils continuent remplacer la platine et la retourner à Sesamo avec l'indication de l'erreur.

ATTENTION: Ce produit rentre dans le champ d'application de la Directive 2012/19/UE concernant la gestion des rebuts d'appareillages électriques et électroniques (RAEE). L'appareil ne doit pas être éliminé avec les déchets domestiques car composé de divers matériaux qui peuvent être recyclés auprès de structures adéquates. S'informer auprès de l'autorité communale en ce qui concerne la position des plateformes écologiques apte à recevoir le produit pour l'élimination et son recyclage correct successif. On rappelle en outre, qu'en cas d'achat d'appareil équivalent, le distributeur doit retirer gratuitement le produit à éliminer. Le produit n'est pas potentiellement dangereux pour la

Santé et l'environnement, ne contenant pas de substances nocives conformément à la Directive 2011/65/UE (RoHS), mais si abandonné dans l'environnement a un impact négatif sur l'écosystème.



Le symbole du bidon barré indique la conformité de ce produit à la réglementation relative aux déchets d'appareillages électriques et électroniques. L'abandon dans la nature d'appareillage ou son élimination abusive sont punis par la loi.



C187390_03_MAN_SM_FRA_18_12_20



SESAMO srl
Str. Gabannone, 8/10
15030 Terruggia (AL) Italy
Tel: +39 0142 403223
Fax: +39 0142 403256