

TWENTY

Perfiles para cerramientos de aluminio



Organizzazione con Sistema
di Gestione certificato
*Company with Management
System certified*

ISO 9001:2000



M A N U A L D E I N S T A L L A C I O N E



CERTIFICATO

L'Organismo di Certificazione TÜV Rheinland Group
certifica, in accordo alle procedure TÜV Rheinland Group, che l'azienda

SESAMO S.r.l.
Strada Gabannone, 8/10
I - 15030 Terruggia (AL)

ha istituito ed attua un sistema di gestione per la qualità
relativo al seguente campo di applicazione:

**Progettazione e produzione di
porte automatiche.** EA 17, 18

Mediante un audit, rapporto N° 1130610, è stata conseguita
dimostrazione che le prescrizioni della norma

UNI EN ISO 9001:2000

sono soddisfatte.

Fare riferimento al Manuale della Qualità per
i dettagli sulle esclusioni rispetto ai requisiti della norma.

N° di registrazione del certificato: **39 00 1130610.**

La validità del presente certificato è subordinata a sorveglianza
periodica annuale / semestrale ed al riesame completo
del sistema di gestione aziendale con periodicità triennale.

Milano, li 17/10/2006.

L'Organismo di Certificazione
TÜV Rheinland Group

SINERT
ACCORDI MUTUI DI RICONOSCIMENTO

SGQ N° 083A
Membro degli Accordi di Mutuo Riconoscimento EA ed IAF
Signatory of EA and IAF Mutual Recognition Agreements

www.tuv.com



TÜV Rheinland Group

Indice

Introducción	pag. 3
Presentación	pag. 4
Labprofiles	pag. 4
Finalidad y uso del manual.....	pag. 4
Serie TWENTY.....	pag. 5
Despiece de las puertas	pag. 6
Hoja corrediza.....	pag. 6
Hoja fija	pag. 7
Tragaluz.....	pag. 8
Esquemas de montaje	pag. 9
Esquemas de montaje hoja corrediza.....	pag. 10
Esquemas de montaje hoja fija.....	pag. 11
Despiece de marco.....	pag. 12
Marco sobre pared para hojas corrediza.....	pag. 12
Marco sobre pared para hojas fija y hojas corrediza.....	pag. 13
Marco en pasillo.....	pag. 14
Esquema de montaje de los cristales.....	pag. 15

Introducción

Agradecemos que haya preferido nuestro producto.

Con el fin de optimizar el ensamblaje y la instalación de los perfiles TWENTY, la empresa Sesamo recomienda leer y seguir atentamente las instrucciones del presente manual. La instalación debe ser ejecutada sólo por personal profesionalmente cualificado, al cual se destina el presente manual. Los posibles errores generados por una incorrecta instalación pueden ser fuente de peligro para personas o cosas. Los materiales utilizados para el embalaje (madera, plástico, cartón, etc.) no deben ser liberados en el ambiente o dejados al alcance de los niños, dado que representan potenciales fuentes de peligro.

Cada una de las fases de la instalación debe efectuarse conforme a las normas vigentes y siempre según los dictámenes de la "Buona Tecnica" (normativas del UNI, Ente Nacional Italiano para la Unificación). Asegurarse, antes de iniciar la instalación, de que el producto esté en buenas condiciones y de que no haya sufrido daños por causa del transporte o de un mal almacenamiento.

Antes de instalar el producto, cerciorarse de que cada elemento arquitectónico y estructural del ingreso sea adecuado y lo suficientemente sólido para ser automatizado. Realizar un análisis minucioso de los riesgos y efectuar las modificaciones convenientes para eliminar las zonas de arrastre, aplastamiento, cizallamiento, y peligro en general.

SESAMO no se hace responsable por el posible incumplimiento de la "Buona Tecnica" (normativas del UNI Ente Nacional Italiano para la Unificación) o de normativas específicas en la construcción perfil que debe ser motorizado. Todos los dispositivos de seguridad para protección de la entrada automática (fotocélulas, sensores activos, etc.) deben ser instalados conforme a las normas y directivas vigentes, al análisis de los riesgos efectuado, a la tipología de la instalación, al uso, al tráfico y a las fuerzas de inercias en juego. Siempre se debe prestar especial atención a las áreas donde pueden producirse: aplastamiento, cizallamiento, arrastre y cualquier otro peligro similar, señalizando la zona, de ser necesario.

Para las intervenciones de mantenimiento o de reparación, utilizar solamente repuestos originales.

Los perfiles de la serie TWENTY fueron ideados para realizar entradas automáticas, incluso con sistema antipánico.

Cualquier otro uso será considerado contrario al uso previsto por el fabricante, quien, por lo tanto, no podrá ser responsabilizado por ello.

Presentación

EL PERFIL VERSÁTIL E INOVADOR PARA PUERTAS CORREDIZAS

Un perfil de líneas suaves y dimensiones reducidas, lo mejor de la tecnología con un diseño distinguido y moderno.

Las puertas elaboradas, disponibles con una hoja o más, son totalmente funcionales y estéticamente perfectas.

A raíz de sus formas lineares y ligeras, pueden utilizarse en diversos tipos de entradas, sean éstas residenciales o públicas, satisfaciendo incluso los requerimientos más específicos. La línea es de vanguardia, ya que ofrece un producto de perfil elevado que permite resaltar la transparencia del cristal y otorgar a todo proyecto arquitectónico una elegancia particular.

Un producto innovador con características técnicas y rendimiento excelentes combinados con un diseño esencial y elegante. TWENTY se distingue por una elasticidad y simplicidad de ensamblado que permiten reducir y optimizar sus tiempos de elaboración. Los diseños son versátiles e innovadores no sólo por las formas sino también por el material.

Se prevé el suministro de accesorios específicos (juntas y cepillos) para garantizar mayor protección y solidez a las puertas y ventanas, y por lo tanto también a la puerta corrediza automática.

El desarrollo, la prueba y la fabricación de TWENTY se efectúan, como para todos los productos SESAMO, según los estándares requeridos por la normativa internacional ISO 9001.

Labprofiles

El software LABPROFILES es un instrumento especial, completamente gratuito, que SESAMO pone a disposición de sus clientes y se puede descargar del sitio www.sesamo.eu.

LABPROFILES permite generar las secciones verticales y horizontales, la lista de los componentes, de los accesorios y las listas de corte para realizar un sistema corredizo completo.

Los menús intuitivos, la gráfica cuidada, la posibilidad de realizar ampliaciones e impresiones de las secciones para resaltar detalles, las etiquetas colocadas en cada uno de los componentes representados en las imágenes, garantizan un uso altamente intuitivo e inmediato sin necesidad de contar con nociones informáticas específicas.

LABPROFILES incluye una gran variedad de soluciones predeterminadas, que el usuario puede personalizar. De todas maneras, es posible realizar entradas diferentes de las previstas, gracias a la elasticidad del software.

Finalidad y uso del manual

El presente manual consta de tres secciones principales y es un complemento de LABPROFILES, al cual se debe recurrir para encontrar las informaciones necesarias para la selección, el corte, la elaboración de los perfiles y su terminación con los accesorios correspondientes.

En la primera sección se presenta gráficamente la serie TWENTY y allí se indican las cotas características y el equipamiento necesario para su elaboración.

En la segunda se encuentra el esquema de los despiece de los componentes esenciales de una puerta de entrada automática (puerta corredera, puerta fija, tragaluz y marcos), y se evidencian los componentes constitutivos con referencias al relativo esquema de montaje.

La tercera sección respecta el ensamblaje de los distintos elementos y las combinaciones de juntas, de acuerdo con el espesor de los cristales utilizados.

Serie TWENTY

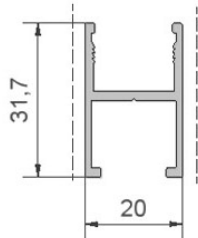

PF17.01

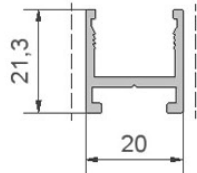

PF17.02

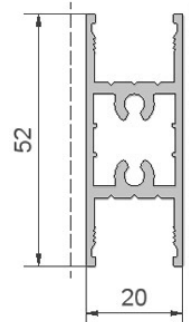

PF17.03

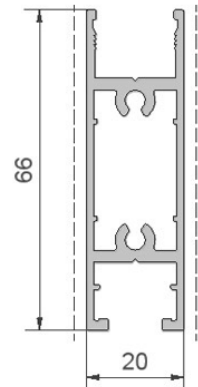

PF17.04

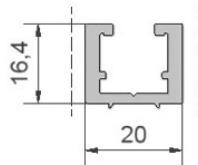

PF17.05

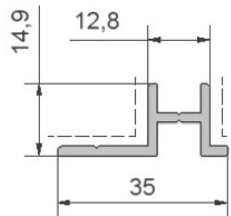

PF17.06

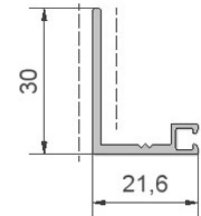

PF17.07

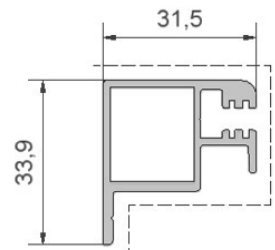

PF17.08

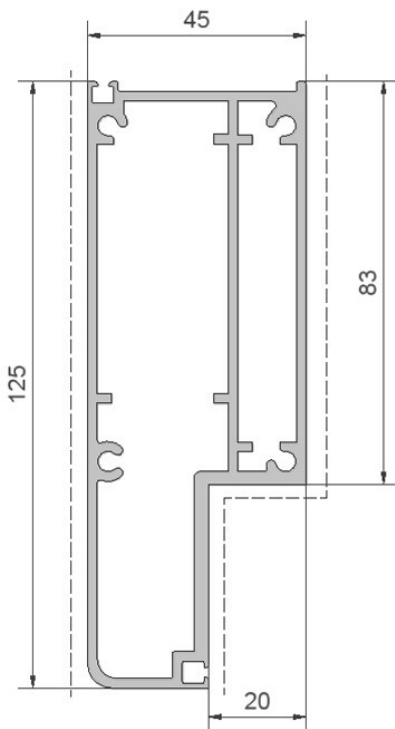

PF17.11

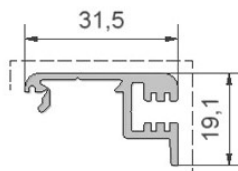

PF17.09

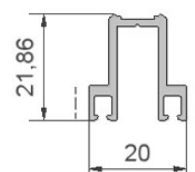

PF17.10

----- partes a la vista

Codice	Descrizione	Peso (Kg/m)	L barra (mm)
PF17.01	Montante	0.365	5100
PF17.02	Montante bajo	0.294	5100
PF17.03	Banda	0.799	5100
PF17.04	Travesaño	0.945	5100
PF17.05	Adaptador corredizo	0.389	5100
PF17.06	Adattatore fissa	0.316	5100
PF17.07	L Fija	0.248	5100
PF17.08	Porta Fotocélula	0.589	5100
PF17.09	Laberinto	0.365	5100
PF17.10	Riel guía	0.292	5100
PF17.11	Banda	2.651	6820

Despiece hoja corrediza

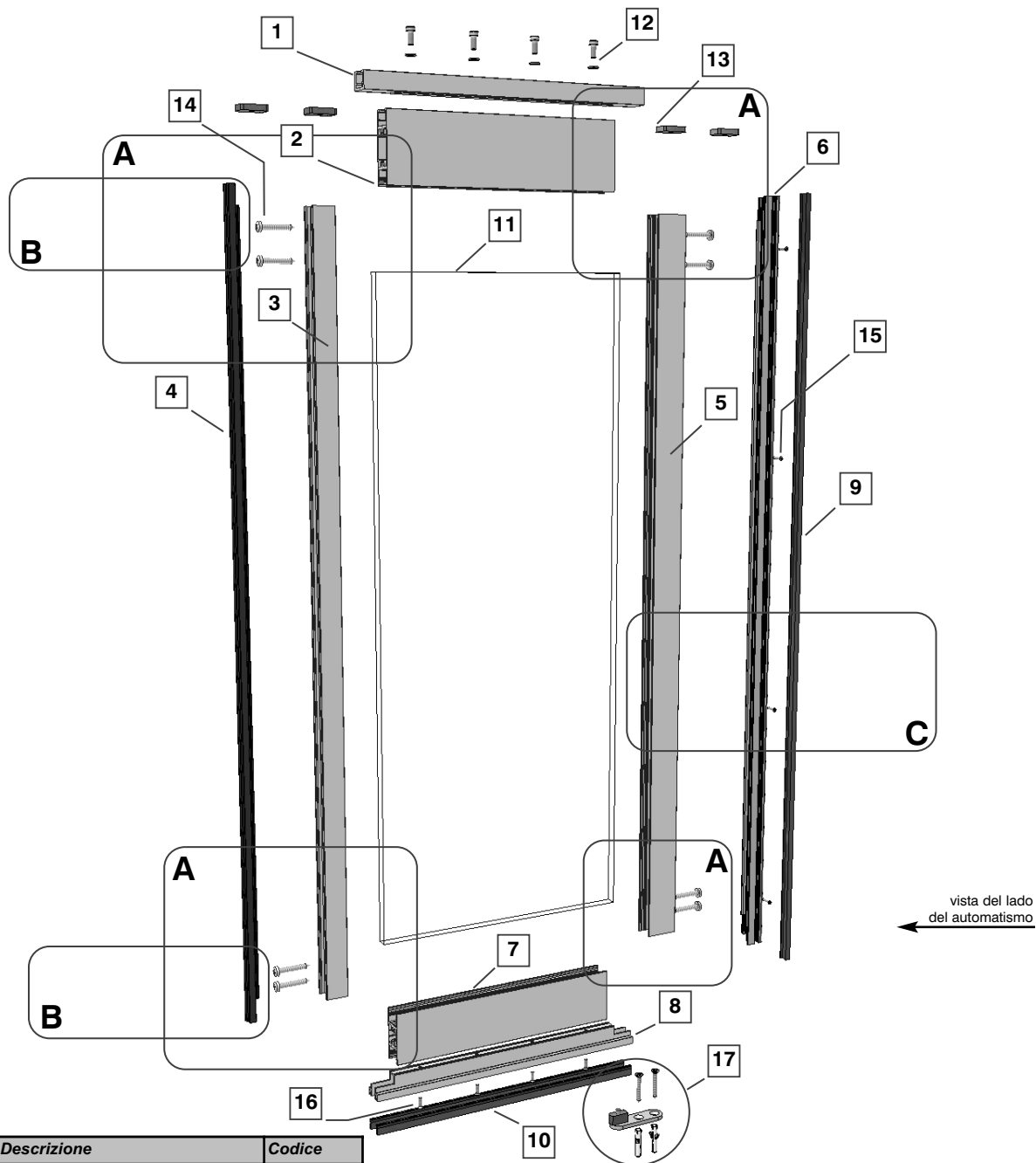

PERFILES	n°	Descrizione	Codice
	1	Adaptador corredizo	PF17.05
	2	Travesaño	PF17.04
	3	Montante bajo	PF17.02
	4	Guarnizione battuta	PF17.12
	5	Montante	PF17.01
	6	Laberinto	PF17.09
	7	Banda	PF17.03
	8	Riel guía	PF17.10
	9	Guarnición suave ancho	PF03.26
	10	Cepillo 10mm	PF17.13
	11	Vidrio	-
	12	Kit accesorios hoja corrediza	PF17.17
ACCESORIOS	12	Tornillos VTC M5x12	
	13	Placas	
	14	Tornillos VTC 4.8x32	
	15	Tornillos VTS 2.2x13	
	16	Tornillos VTS 2.9x13	
	17	Guia de suelo	PF17.18
	18	Kit accesorios división cuarterones	PF17.20

Puerta con división de los cuarterones

El montaje es igual al de la puerta estándar, con el agregado de un perfil banda PF17.03, como divisor horizontal.

Trabajar los perfiles PF17.02 y PF17.01 del bastidor externo, en modo de permitir la fijación del perfil agregado PF17.03, mediante el kit de accesorios PF17.20.

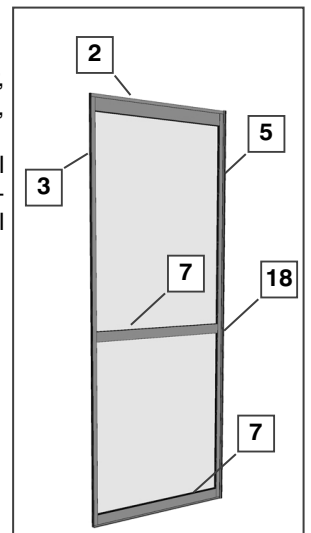

optional

Despiece hoja fija

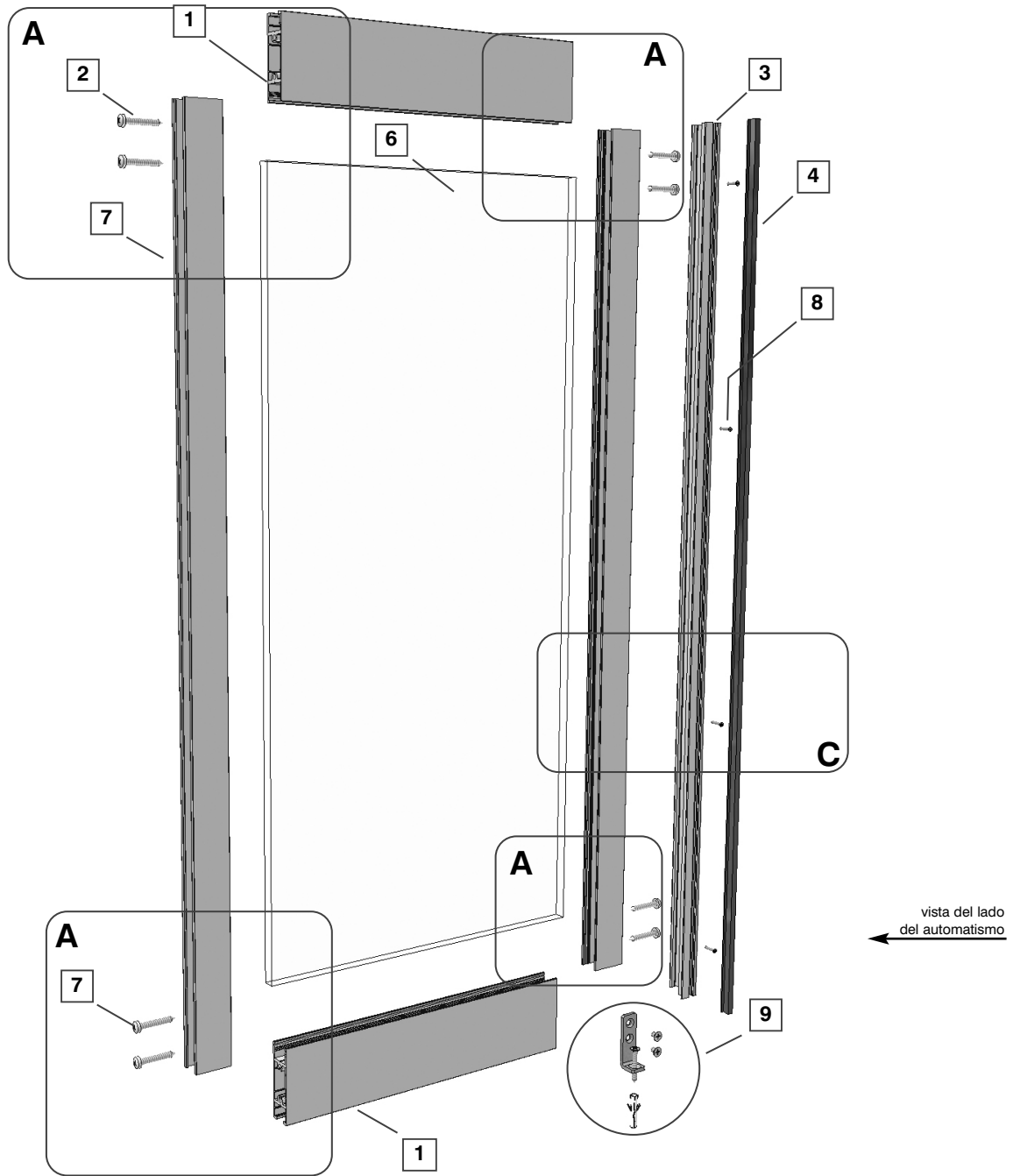

Puerta con división de los cuarterones

El montaje es igual al de la puerta estándar, con el agregado de un perfil banda PF17.03, como divisor horizontal.

Trabajar los perfiles PF17.02 y PF17.01 del bastidor externo, en modo de permitir la fijación del perfil agregado PF17.03, mediante el kit de accesorios PF17.20.

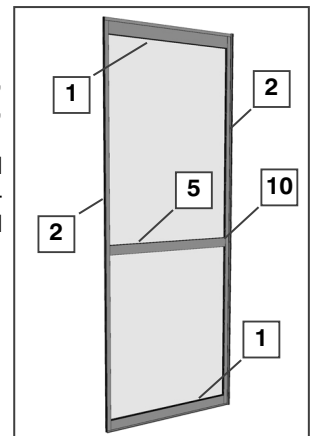

	n°	Descrizione	Codice
PERFILES	1	Travesaño	PF17.04
	2	Montante	PF17.01
	3	Laberinto	PF17.09
	4	Guarnición suave ancho	PF03.26
	5	Banda	PF17.03
ACCESORIOS	6	Vidrio	-
		Kit accesorios hoja fija	PF17.16
	7	Tornillos VTC 4.8x32	
	8	Tornillos VTS 2.2x13	
	9	Kit fijacion de suelo	
	10	Kit accesorios división cuarterones	PF17.20

optional

Despiece tragaluz

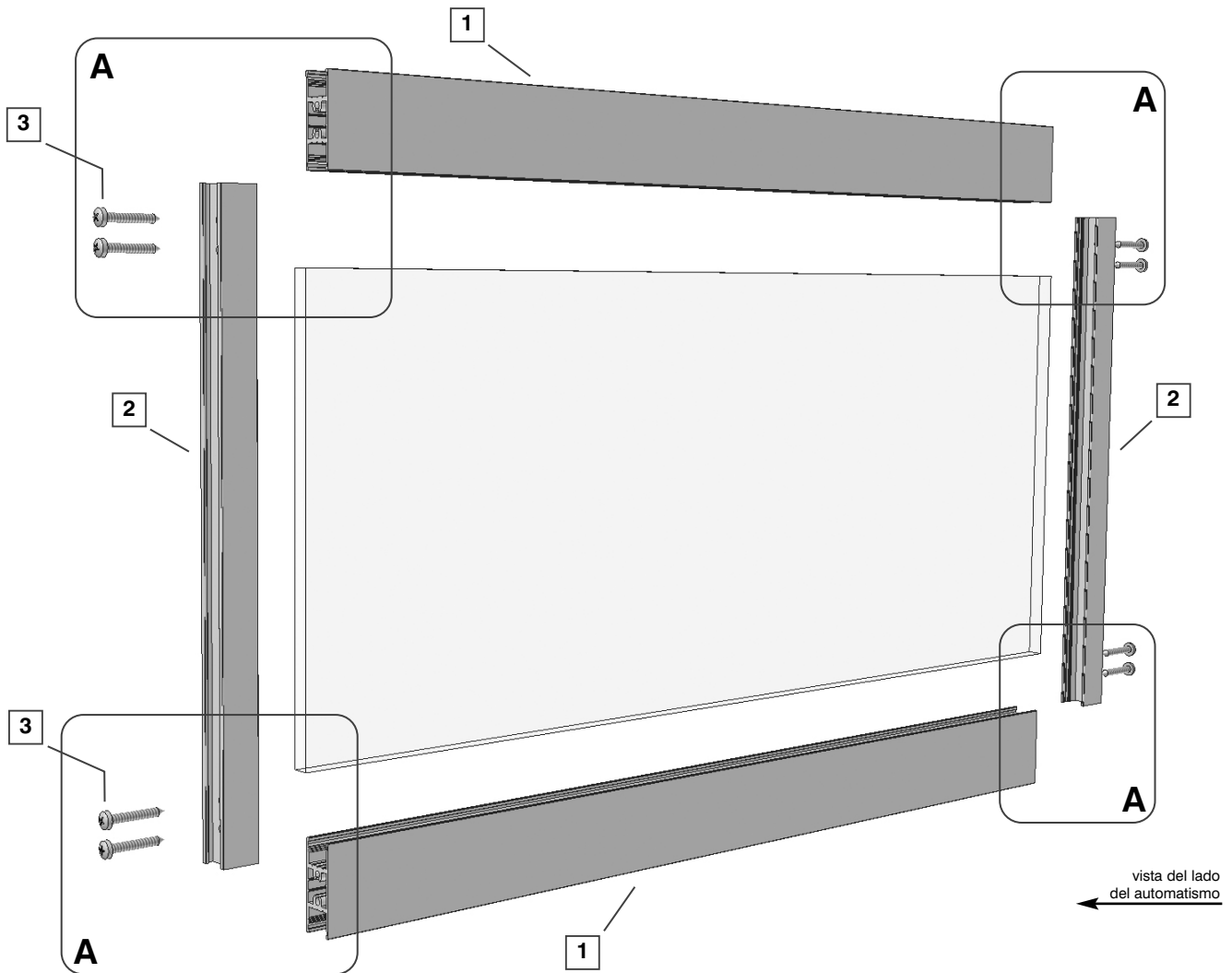

Sopraluce con división della specchiatura

El montaje es igual al de la puerta estándar, con el agregado de un perfil banda PF17.03, como divisor horizontal. Trabajar los perfiles PF17.03 del bastidor externo, en modo de permitir la fijación del perfil agregado PF17.03, mediante el kit de accesorios PF17.20.

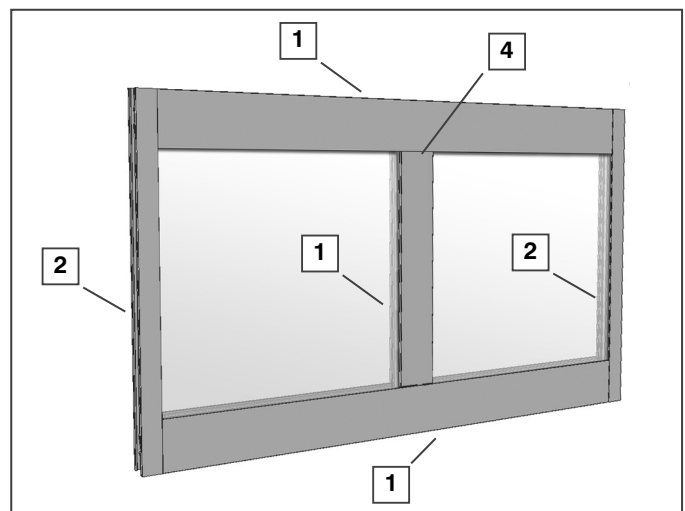

n°	Descrizione	Codice
1	Banda	PF17.03
2	Montante bajo	PF17.02
3	Tronillos VTC 4.8x32	-
4	Kit accesorios división cuarterones	PF17.20

optional

Esquemas de montaje hojas

Nodo de montaje A

Acercar el perfil PF17.01 y PF17.02 al perfil PF17.03 y PF17.04.

Introducir los tornillos PF03.77 en los correspondientes orificios del perfil PF03.01 y enroscar para que el ensamblaje de los dos perfiles de aluminio resulte firme.

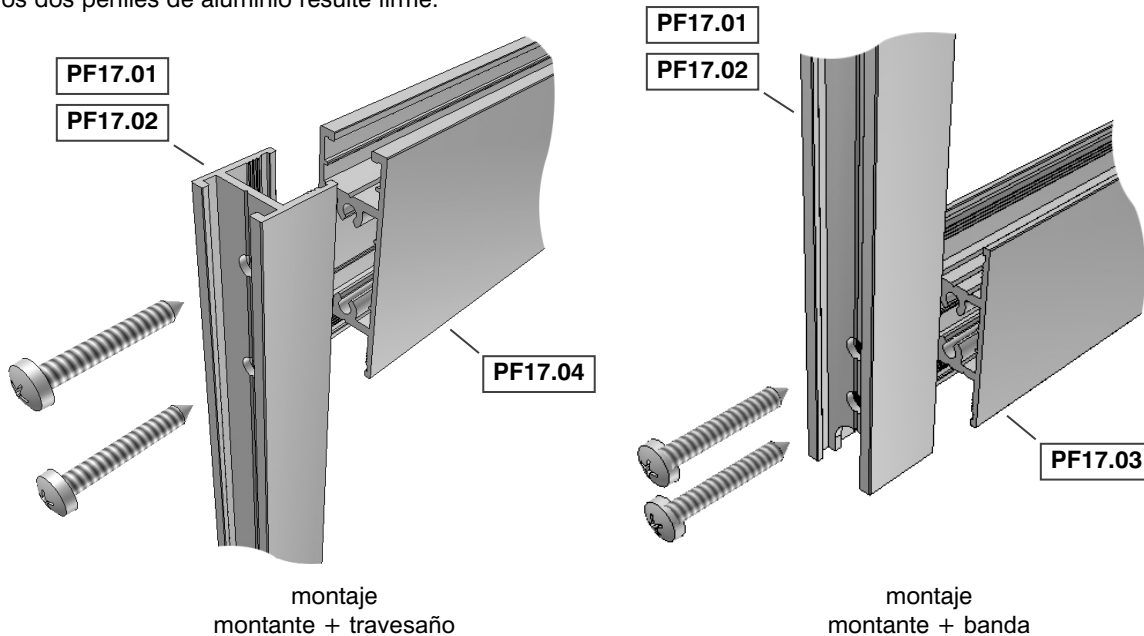

Nodo de montaje B

Recortar 20 mm aproximadamente la parte de enganche del perfil de la junta.

Realizar el trabajo en ambas extremidades del perfil.

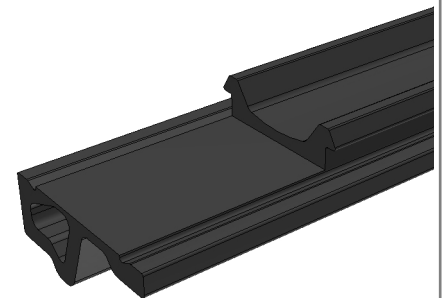
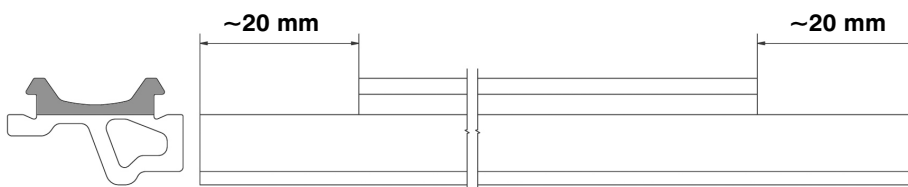

Nodo de montaje C

Montar el perfil PF17.09 posicionando la aleta de contacto en el montante PF17.01, perforar los dos perfiles y unirlos con los tornillos. Colocar el panel PF03.26 en su alojamiento.

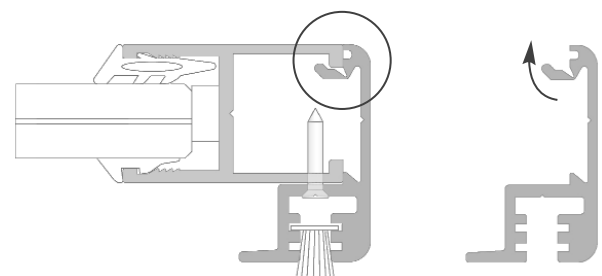
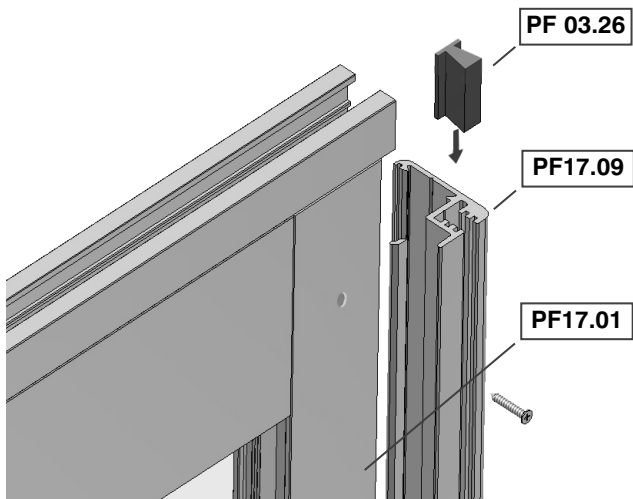

¡ATENCIÓN: acoplar cuidadosamente el elemento de contacto del perfil laberinto a lo largo de todo el montante. En caso de ser necesario, comprimir la aleta de contacto, a los fines de mejorar la adhesión de los dos perfiles.

Montaje hoja corrediza

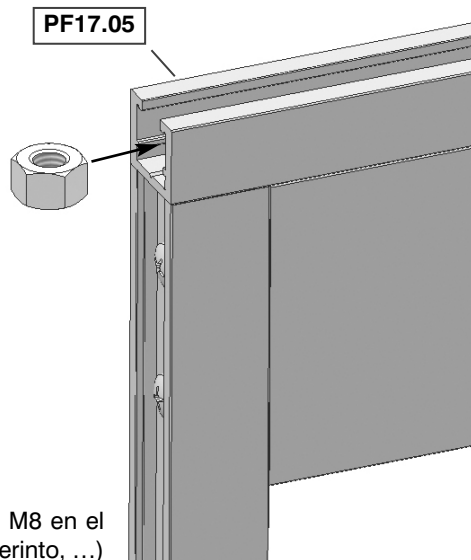
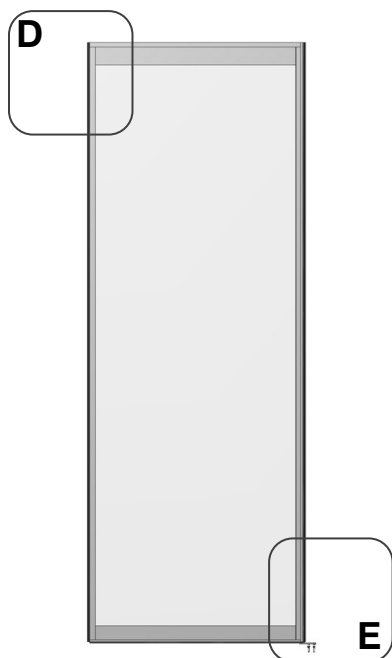

Nodo de montaje D

Para fijar la puerta corredera al carro del automatismo, introducir las tuercas M8 en el perfil PF17.05, antes de aplicar los perfiles de acabado de la puerta (junta, laberinto, ...)

Nodo de montaje E

Regular la altura de la hoja corrediza igualándola a 13 mm aproximadamente, en toda su carrera.
 Cerrar las hojas, calzar el patín en el correspondiente alojamiento y trazar la posición de la guía en tierra PF03.70 según lo indicado en el esquema de la figura.
 Fijar al suelo con un taco de 6 mm en correspondencia con el orificio central de la placa. La existencia de dos orificios de fijación permite realizar una regulación precisa de la posición de los ejes del patín haciendo rotar la placa alrededor del eje del orificio central.
 Encontrada la posición óptima, marcar el centro del orificio para el segundo taco y fijar.

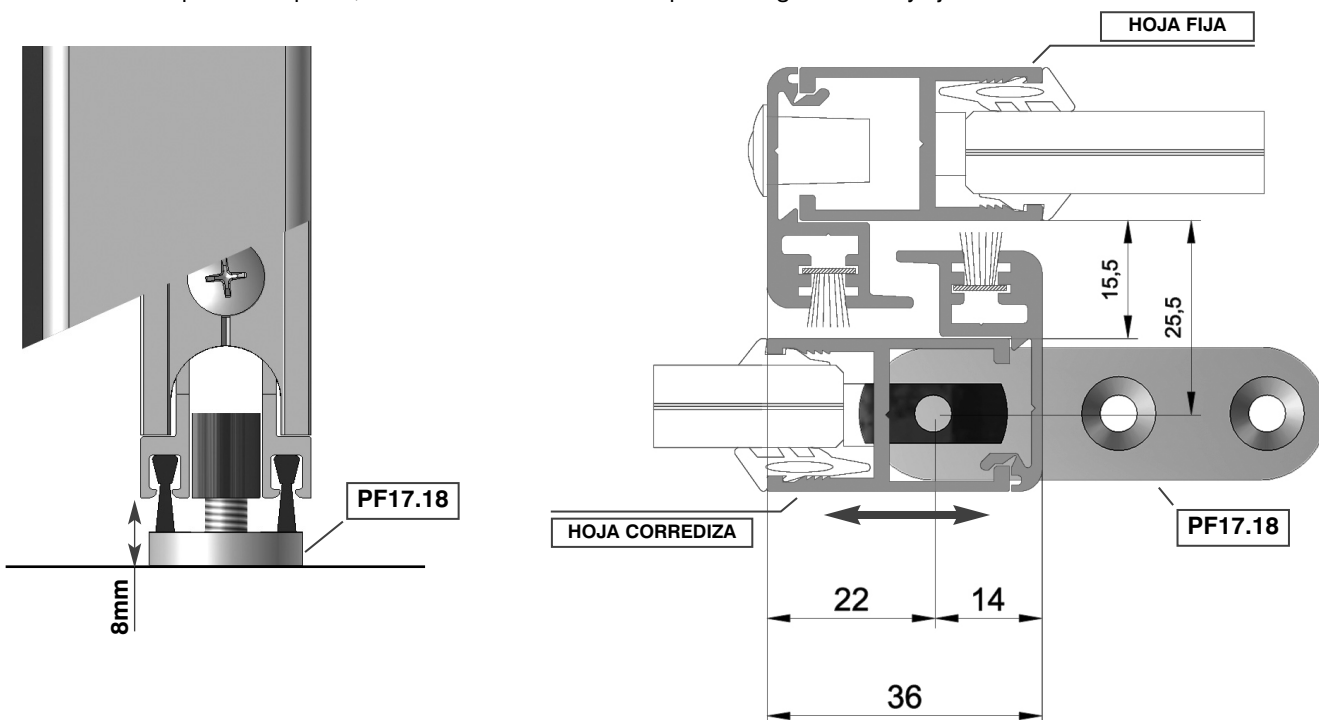

Montaje hoja fija

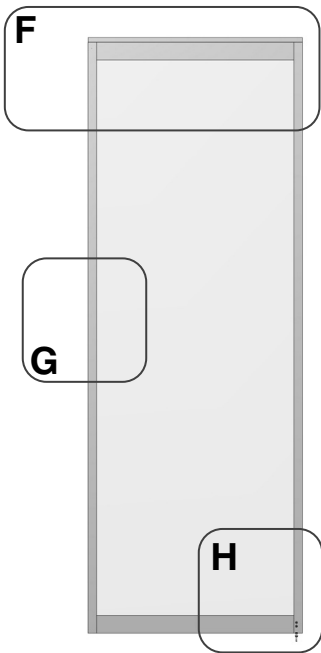

Nodo de montaje F

Perforar el perfil PF17.07 a lo largo de la ranura de contacto y fijarlo a la puerta mediante tornillos.

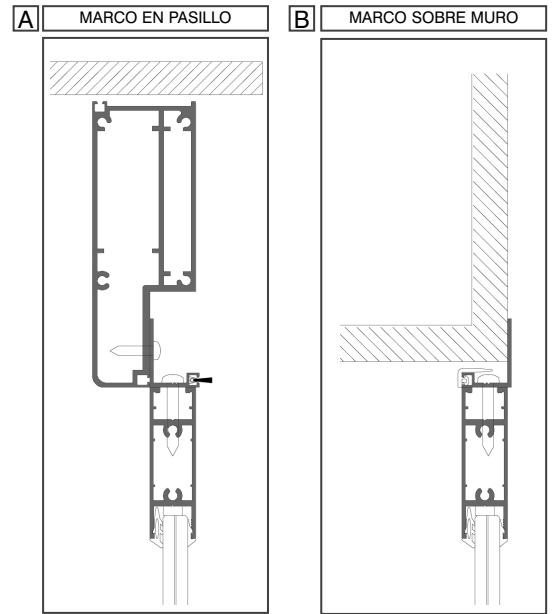
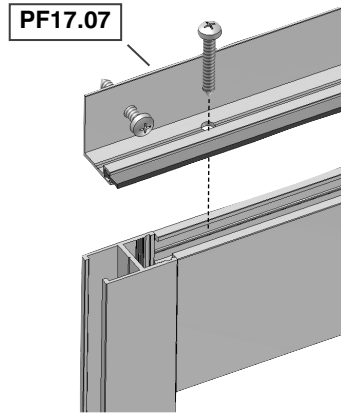

A- En caso de marcos de corredor, luego de ensamblar la puerta, acoplar el perfil PF17.07 con la banda PF17.11 y enroscarlo con tornillos autorroscantes.
 B- En caso de montaje en pared, fijar el perfil PF17.07 a la pared.

! ATENCIÓN : El perfil PF17.07 está subdividido en partes, de acuerdo con la configuración de la puerta de entrada: un sector para cada puerta fija y otro para el vano de paso.
 Colocar el perfil PF 17.07 L fijo, tomando como referencia el lado de la puerta fija adyacente a la pared, en modo de acoplar por la mitad del montante el sector del vano de paso y el sector de la puerta fija.

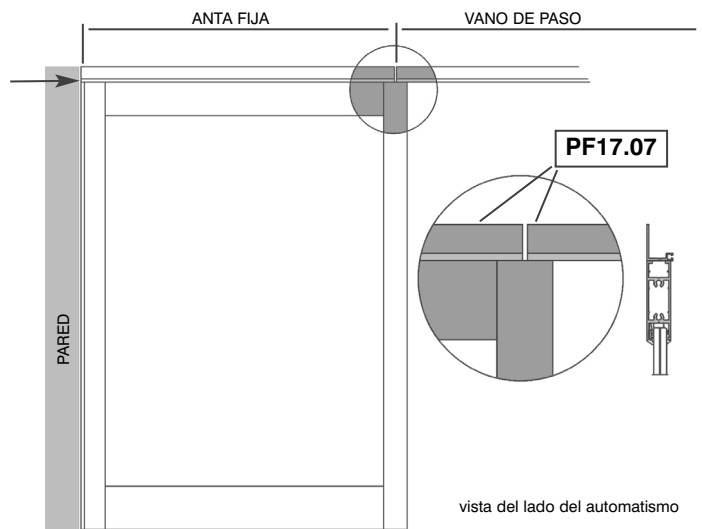

Nodo de montaje G

Antes de fijar en el piso la puerta fija, acoplar como se muestra en la figura, el montante vertical de la puerta PF17.01 y el perfil adaptador PF17.06, previamente fijado a la pared.

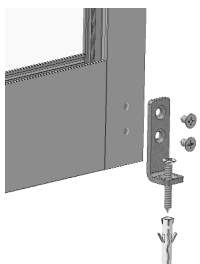
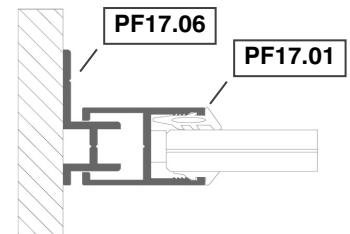

Nodo de montaje H

Fijar la brida con los dos tornillos autorroscantes al montante de la puerta fija.
 Encontrar la posición correcta de la brida en el suelo, luego perforar y fijar mediante tornillos y tacos.

Despiece marco sobre pared para hojas corredizas

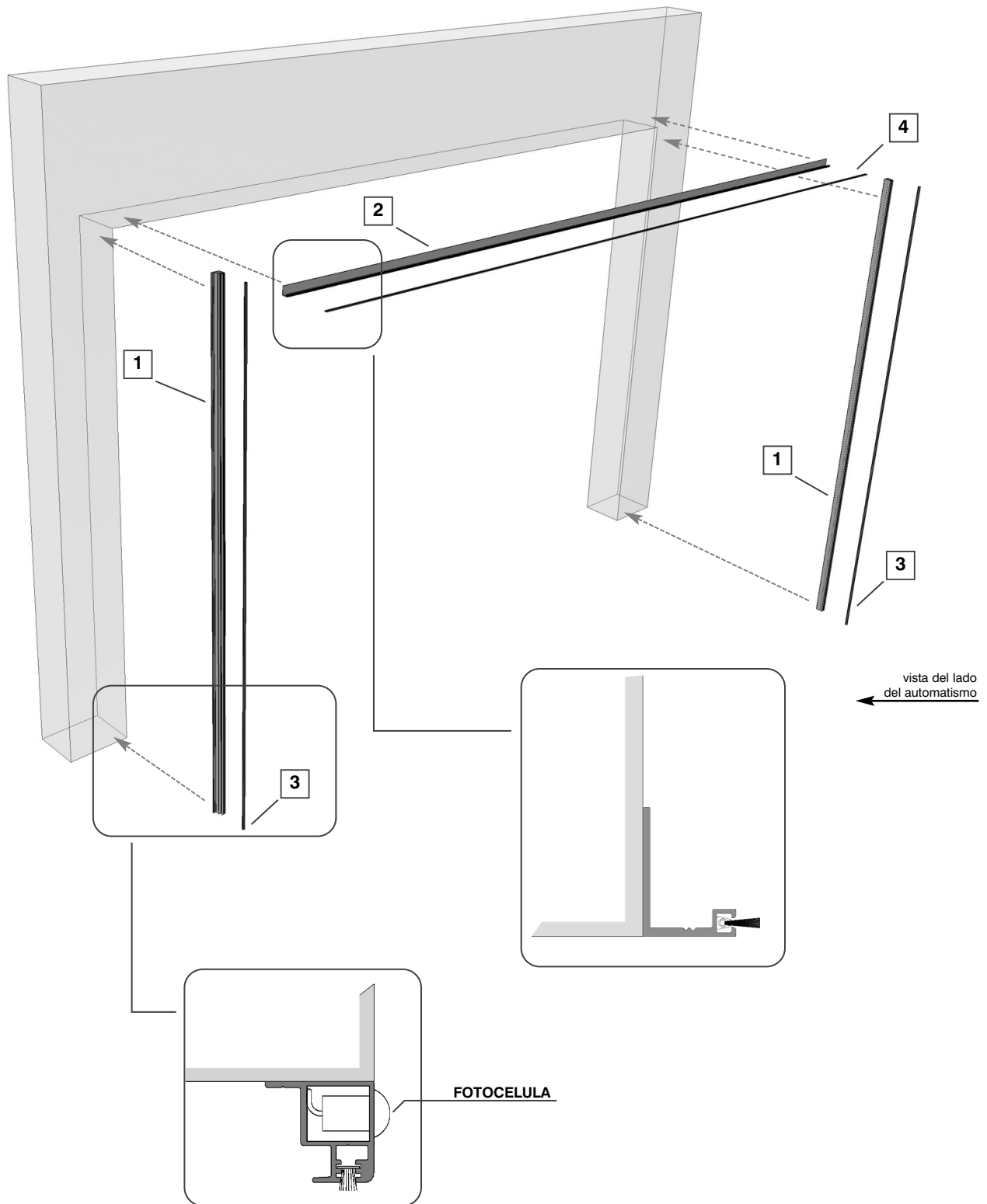

n°	Descrizione	Codice
1	Porta Fotocélula	PF17.08
2	L fija	PF17.07
3	Guarnición suave ancho	PF03.26
4	Cepillo 10mm	PF17.13

Despiece marco sobre pared para hojas corrediza y hojas fija

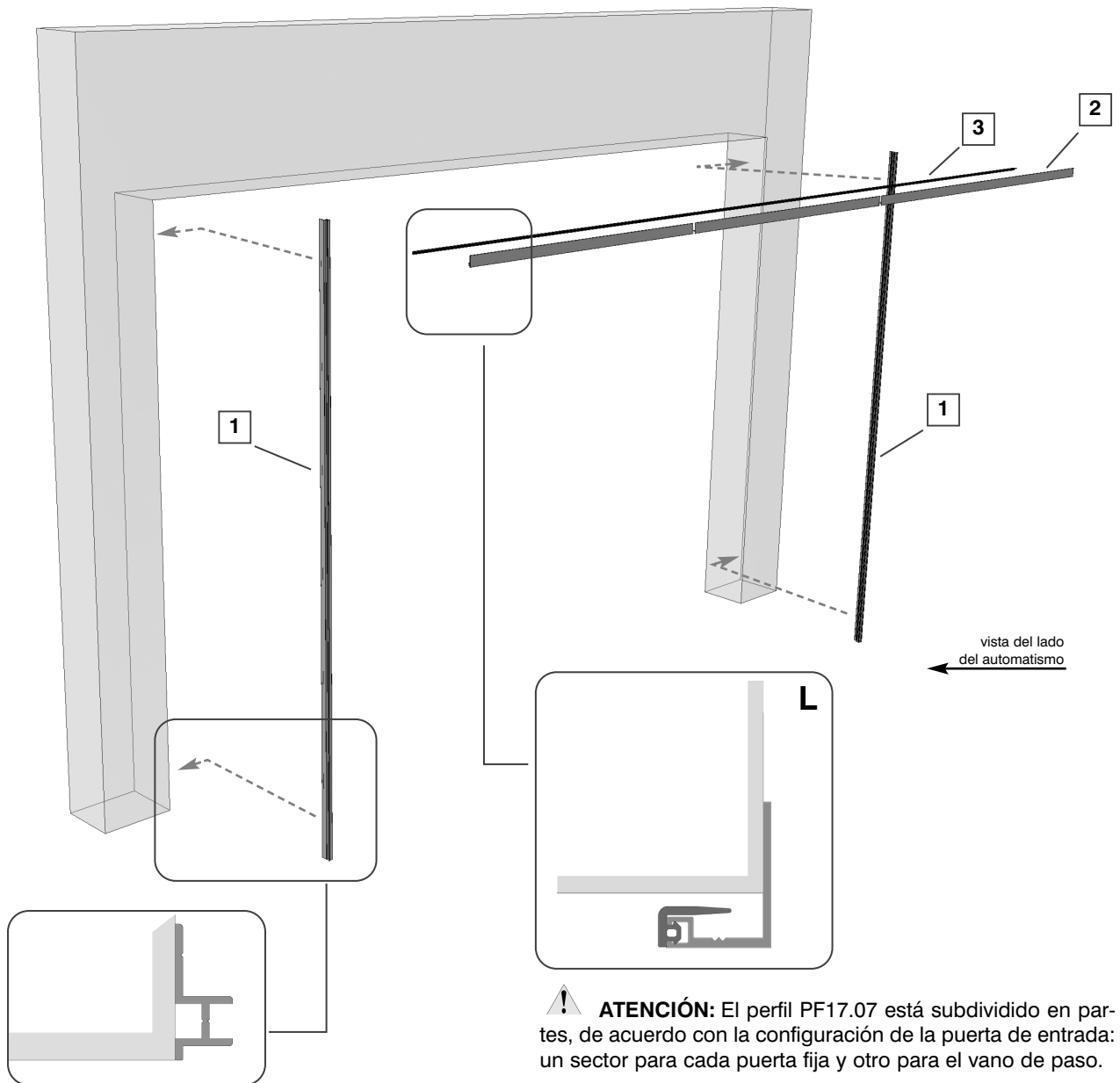

n°	Descrizione	Codice
1	Adattatore fissa	PF 17.06
2	L fissa	PF 17.07
3	Guarnizione	PF17.14

Nodo de montaje L

Durante el montaje del perfil PF17.14 a la pared, se debe posicionar el grupo perfil - junta, plegando la junta, a los fines de compensar el espacio entre el perfil del marco y el hueco de instalación.

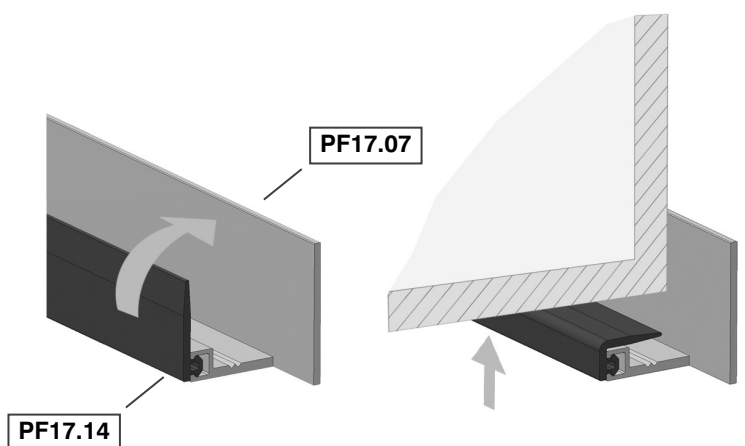

Despiece marco en pasillo

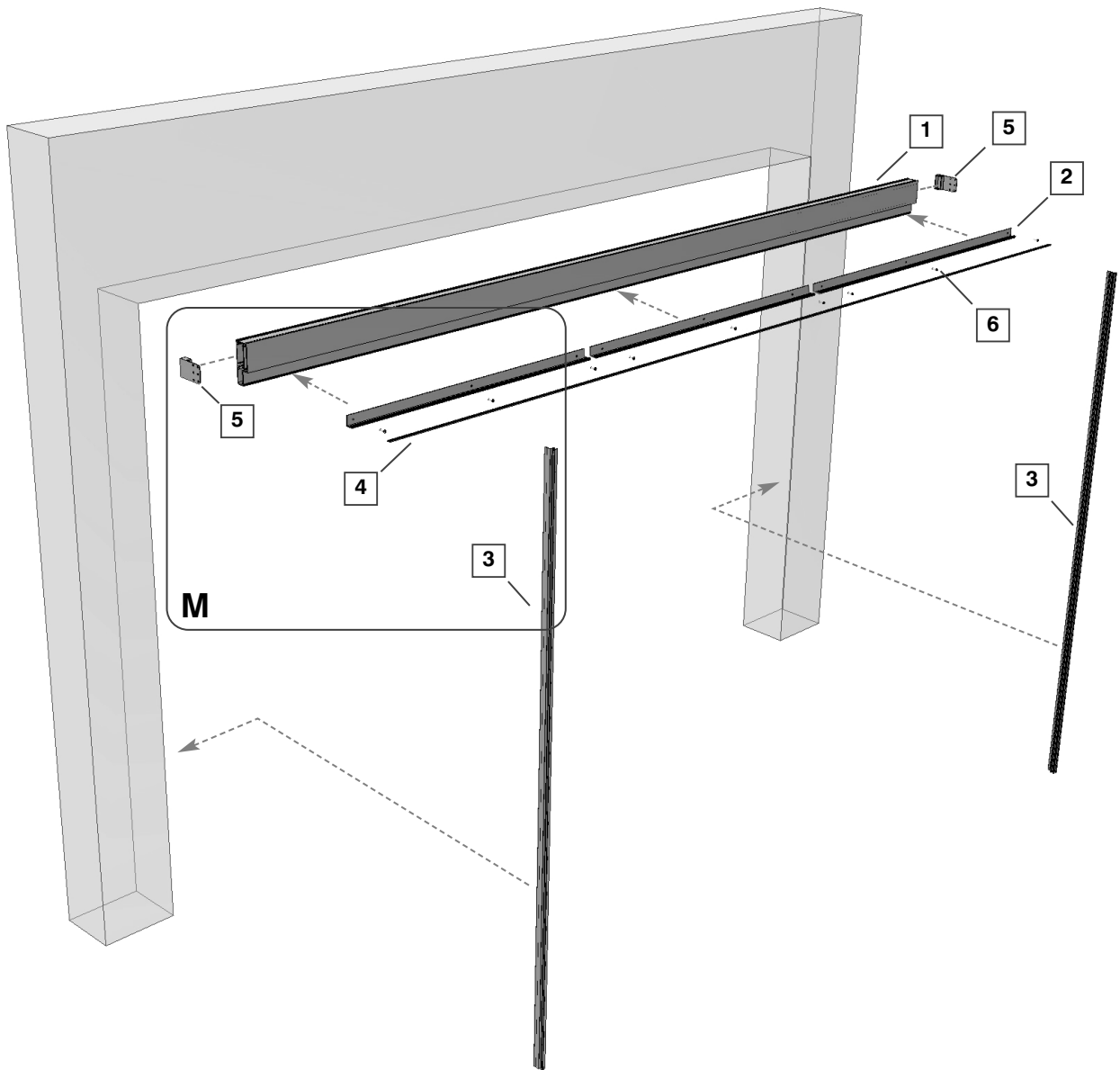

Nodo de montaje M

Fijar la banda PF17.11 con los elementos del kit de fijación en corredor PF17.20.
Colocar el perfil PF17.07 contra la banda PF17.11 y unir los dos perfiles con tornillos autorroscantes.

⚠ ATENCIÓN: El perfil PF17.07 está subdividido en partes, de acuerdo con la configuración de la puerta de entrada: un sector para cada puerta fija y otro para el vano de paso.

n°	Descrizione	Codice
1	Banda	PF17.11
2	L fija	PF17.07
3	Adaptador fija	PF17.06
4	Cepillo 10mm	PF17.13
5	Kit fissaggio in corridoio	PF17.21
6	tornillos autorroscantes	-

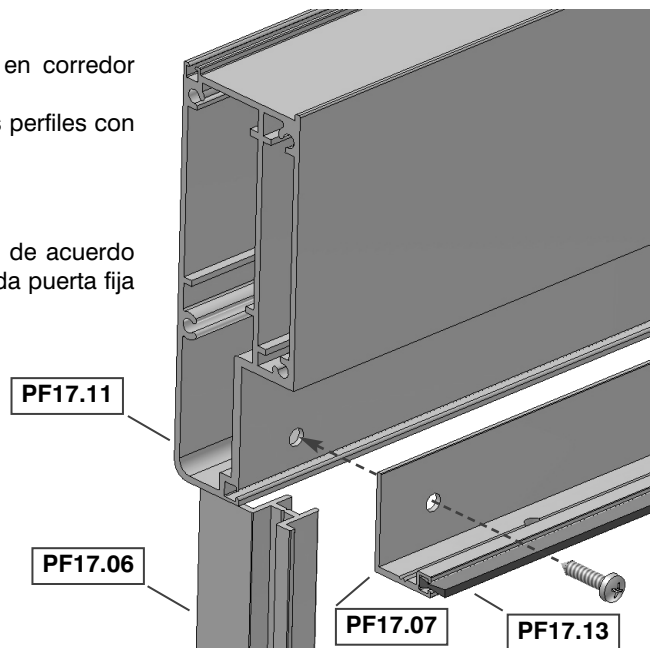

Esquema de montaje de los cristales

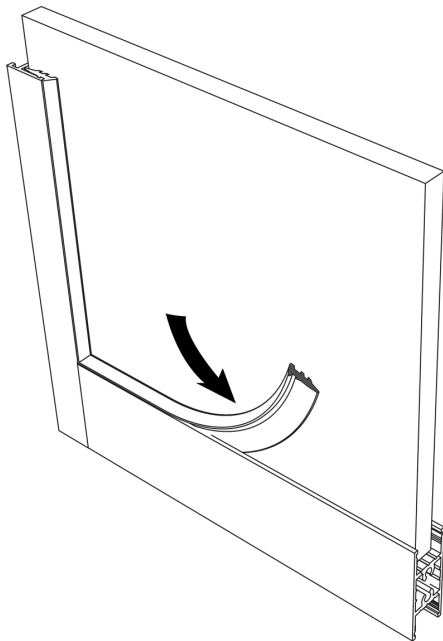

El sistema de ensamblaje de los cristales en los perfiles es para introducir; con la serie "Twenty" pueden utilizarse cristales de 6 a 12 mm de espesor.

Los cristales se ensamblan por medio de dos tipos de fijación:

- con junta interna y externa
- sólo con junta externa y siliconas en la parte interna.

Para adaptar los perfiles a los diferentes espesores de los cristales deben utilizarse distintos tipos de juntas, para las combinaciones de montaje remitirse a la tabla.

Para ensamblar correctamente:

- 1- posicionar los espesores adecuados para cristales en la cámara de perfiles (se suministran los espesores de compensación de 2/3/4 mm).
- 2- calzar los perfiles perimetrales en el cristal y sellarlos como se muestra en el esquema nodo de montaje A (pág. 9).
- 3- Cortar y posicionar las juntas en el lado externo para que se adhiera en todo el perímetro.
- 4- Cortar e introducir a presión la junta en el lado interno en la posición correcta.

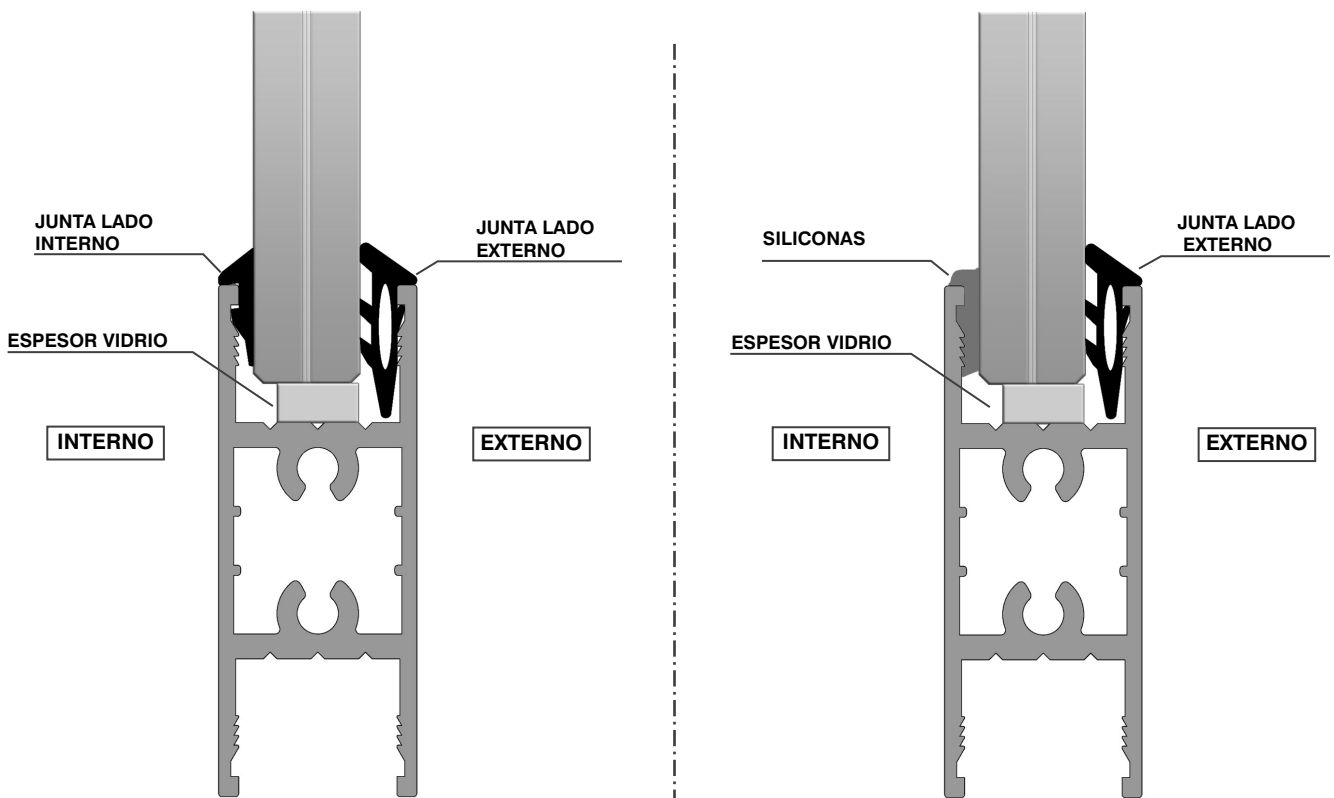

V	doble guarnicion		guarnicion + silicone	
	junta interna	junta externa	lado interno	junta externa
3+3	PF 03.29 - junta sujeta cristal tipo 2	PF 17.15 - junta tipo A	-	-
4+4	PF 13.10 - junta sujeta cristal tipo 6	PF 17.15 - junta tipo A	siliconas	PF 17.15 - junta tipo A
5+5	PF 13.10 - junta sujeta cristal tipo 6	PF 03.34 - junta sujeta cristal tipo 9	siliconas	PF 13.08 - junta sujeta cristal tipo 3
6+6	PF 13.10 - junta sujeta cristal tipo 6	PF 03.29 - junta sujeta cristal tipo 2	siliconas	PF 03.34 - junta sujeta cristal tipo 9
6	PF 03.29 - junta sujeta cristal tipo 2	PF 17.15 - junta tipo A	-	-
8	PF 13.10 - junta sujeta cristal tipo 6	PF 17.15 - junta tipo A	-	-
10	PF 13.10 - junta sujeta cristal tipo 6	PF 13.08 - junta sujeta cristal tipo 3	siliconas	PF 17.15 - junta tipo A
12	PF 13.10 - junta sujeta cristal tipo 6	PF 03.29 - junta sujeta cristal tipo 2	siliconas	PF 03.34 - junta sujeta cristal tipo 9

TWENTY

Perfiles para cerramientos de aluminio



SESAMO srl

Str. Gabannone, 8/10 • 15030 Terruggia (AL) • Italy

Tel: +39 0142 403223 • Fax: +39 0142 403256

www.sesamo.eu • E-mail: info@sesamo.eu