



PW100

Traducción a partir de las
instrucciones originales.
Relato 00 - 25/08



Management
System
ISO 9001:2015

www.tuv.com
ID 9105038848



Declaration of Compliance

Voluntary Certification



TUV IT 26 MAC 516

Manufacturer	
Name	Sesamo s.r.l.
Address	str. Gabannone, 8/10
ZIP Code	15030
City	Terruggia (AL)
Country	Italy
Object	
Typology	Partly completed machinery
Designation	Power operated pedestrian doorsets
Model/type	Powercore: PL55, PW100, PW140, PW250, PWT80 <input type="checkbox"/> Single sample <input checked="" type="checkbox"/> Group of samples
Serial number	/
Year	2025
Legislative Reference	
2006/42/EC - Annex I and Annex II part 1B	
Applicable Standard	
A Type Standard	
EN ISO 12100:2010	
B Type Standard	
EN ISO 13849-1:2023	
C Type Standard	
EN 60335-2-103:2015	EN 16005:2023+A1:2024
Other Standard	/
Reference to the Technical Report	
PCMTRoC-MAC-722385096	

The product is not referred to Annex IV of the Directive 2006/42/EC

Issue date: 02/02/2026

Expiry date: 01/02/2029

Industrie Service Division Manager

Alberto Carelli
Signature

First issue date: 02/02/2026

Expiration date of the last certification cycle: -



TUV Italia S.r.l. - TÜV SÜD Group
Viale Fulvio Testi 280/6 - Milano - Italy
Web: www.tuvsud.com - @-mail: tuv.is@tuvsud.com

TUV®

Declaration of Compliance

DC Ref.:	TUV IT 26 MAC 516	
Manufacturer:	Sesamo s.r.l.	
Object:	Power operated pedestrian doorsets, Powercore PL55, PW100, PW140, PW250, PWT80	
Doc. Ref.:	Directive 2006/42/EC	

Group of samples

The models that are part of the POWERCORE family, subject to this certification, are as follows:
PL55, PW100, PW140, PW250, PWT80.

Main technical data

//

Reliability data

The control circuits with safety function for the models in question reach PL c, according to EN ISO 13849-1:2023.

Validity Conditions

	<p>This technical document is only valid for the referenced company and its facilities stated on the document.</p> <p>The right to use the mark shown on the document only covers the products mentioned in this document.</p> <p>Each product must be accompanied by the necessary operating and assembly instructions. All products must clearly state the name of the manufacturer.</p> <p>In addition to the above conditions, this document of TÜV Italia shall apply the actual condition of the overall contract.</p> <p>The document is valid for all the time in which it can be considered applicable requirements of the state of art according to which the validation has been performed.</p> <p>The product take in exam in this technical document is not covered by Annex IV of 2006/42/EC Directive.</p>
---	---

ÍNDICE

0. DECLARACIONES DE INCORPORACIÓN	5
1. INTRODUCCIÓN	6
1.1. INSTRUCCIONES PARA EL INSTALADOR (OBLIGACIONES DE SEGURIDAD) Y RIESGOS RESIDUALES	6
1.2. ADVERTENCIAS PARA EL USUARIO	7
1.3. DESMONTAJE, RECICLAJE Y ELIMINACIÓN	8
1.4. SIGNIFICADO DE SIMBOLES	9
2. PW100 – USO PREVISTO / CONFIGURACIÓN DE INSTALACIÓN	10
2.1. LÍMITES DE USO	10
2.2. USO PROHIBIDO	10
2.3. CONFIGURACIÓN DE INSTALACIÓN	11
3. MATRÍCULA DE IDENTIFICACIÓN	12
4. CARACTERÍSTICAS TÉCNICAS	13
5. COMPOSICIÓN AUTOMÁTICA Y CONFIGURACIÓN DE ENTRADA.....	14
6. INSTALACIÓN DE AUTOMATIZACIÓN	16
6.1. ALCANCE DE LA AUTOMATIZACIÓN	16
6.2. FIJACIÓN AUTOMATIZADA	17
6.2.1. EMPEZANDO	17
6.2.2. TIPO DE SOPORTES Y FIJACIONES	18
6.2.3. DIMENSIONES DE FIJACIÓN AUTOMÁTICA	18
6.2.4. FASES DE ARREGLO DE CAJON	27
6.2.5. INSTALACIÓN DE CARROS	32
6.2.6. ENSAMBLAJES FINALES	38
7. CONTROLES FINALES ENSAMBLAJE MECÁNICO	40
7.1 CONEXIONES Y PUESTA EN SERVICIO.....	40
8. MANUAL DE USUARIO	41
9. MANUAL DE MANTENIMIENTO.....	49

0. DECLARACIONES DE INCORPORACIÓN

DIRECTIVA DE MAQUINARIA

El instalador que acciona una puerta se convierte en el fabricante de la máquina automática de puertas conforme a la Directiva 2006/42/CE y debe:

- Preparar el Expediente Técnico con los documentos indicados en el Anexo VII de la Directiva de Maquinaria y conservarlo al menos durante 10 años.
- Redactar la declaración de conformidad de la CE conforme al Anexo II-A de la Directiva de Maquinaria y proporcionar una copia al usuario.
- Colocar la marca CE en la puerta motorizada conforme a la sección 1.7.3 del Anexo I de la Directiva de Maquinaria.

Declaración de incorporación de maquinaria parcialmente terminada

Directiva de Maquinaria 2006/42/CE, Anexo II, Parte B

Fabricante: SESAMO S.R.L.

Dirección: Str. Gabannone 8/10 - 15030 Terruggia – AL – Italia

Declara que:

El producto: Transmisión redundante para puertas correderas peatonales, modelo **POWERCORE** tipo **PW100** suministrado con número de serie XXXX¹

- cumple con los requisitos esenciales de seguridad establecidos en el Anexo I de la Directiva de Maquinaria 2006/42/CE, con la excepción de los siguientes puntos: 1.2.4.3, 1.3.4, 1.3.7, 1.3.8.2, 1.5.14, 1.5.15, 1.6.3
- cumple con los requisitos de las siguientes otras Directivas Europeas: 2014/30/UE Compatibilidad Electromagnética

y que

- Se han aplicado las siguientes (partes/cláusulas de) normas armonizadas:
EN 60335-1, EN 60335-2-103, EN 61000-6-2, EN 61000 -6-3, EN 12100, EN 16005, EN 13849-1, EN 13849-2
y además declara que:

- la documentación técnica relevante se ha recopilado de acuerdo con la Parte B del Anexo VII; Dicha documentación, o parte de ella, será transmitida por correo postal o por medios electrónicos, en respuesta a una solicitud fundamentada de las autoridades nacionales competentes
- la persona encargada de preparar la documentación técnica correspondiente es: SESAMO SRL, Strada Gabannone, 8/10 - 15030 Terruggia (AL) - Italia
- no está permitido poner el producto en servicio hasta que la maquinaria en la que se incorporará o de la que se convertirá en componente haya sido identificada y su conformidad con las condiciones de la Directiva 2006/42/CE y la legislación nacional que lo transponga, es decir, hasta que la maquinaria mencionada en esta declaración forme una unidad única con la maquinaria.

SESAMO S.R.L.
Julio 2025



Daniele Amerio
(Administrador)

¹ Consulte el número de serie que aparece en la placa con el nombre de la cuasi-máquina

1. INTRODUCCIÓN

Gracias por tu preferencia por este producto. Para obtener el mejor rendimiento de la automatización, Sesamo recomienda que leas y sigas cuidadosamente las instrucciones de instalación y uso de este manual. La instalación de este operador debe ser realizada únicamente por personas profesionalmente competentes a las que este manual esté dirigido. Los materiales de embalaje (madera, plástico, cartón, etc.) no deben dispersarse en el entorno ni dejarse al alcance de los niños como posible fuente de peligro. Antes de comenzar la instalación, asegúrate de que el producto esté intacto y no haya sufrido daños por transporte o mal almacenamiento.

Antes de realizar cualquier operación, es necesario leer este manual detenidamente y seguir todas sus instrucciones, prestando especial atención a las que están marcadas con las siguientes referencias:

	PELIGRO	Indicios que, si no se siguen escrupulosamente, podrían generar fuentes de peligro o muerte
	PRECAUCIÓN	indicios que, si no se seguían escrupulosamente, podían provocar fallos

1.1. INSTRUCCIONES PARA EL INSTALADOR (OBLIGACIONES DE SEGURIDAD) Y RIESGOS RESIDUALES

1A) El operador recibe un único paquete, que puede manejarse manualmente. Para la manipulación, consulte el peso indicado en el embalaje, considerando que para cada persona el peso máximo que se puede manipular no debe superar los 20 kg.

1B) Las puertas se suministran empaquetadas en palés cuyo peso se indica en el embalaje. La manipulación de todo el palé debe realizarse con un transpaleta, o abriendo el embalaje y realizando la manipulación manual de las piezas individuales como se describe en el punto 1 anterior. En esta operación, se requiere el uso de equipos de protección individual adecuados, al menos calzado y guantes de seguridad.

1) Es importante para la seguridad de las personas instalar al operador de acuerdo con las instrucciones. Una instalación o uso incorrecto del producto puede causar lesiones graves a las personas. La instalación debe realizarse únicamente por personal cualificado y experimentado y cumpliendo plenamente con la normativa vigente.

2) Lee detenidamente las instrucciones antes de comenzar la instalación del producto.

3) Guarda las instrucciones para futuras referencias.

4) Este producto ha sido diseñado y construido únicamente para el uso indicado en esta documentación. Cualquier otro uso no expresamente indicado podría comprometer la integridad del producto y/o representar una fuente de peligro. Cada fase de la instalación debe llevarse a cabo conforme a la normativa vigente y, en cualquier caso, conforme a los dictados de la Buena Técnica.

5) SESAMO rechaza cualquier responsabilidad derivada de un uso o uso indebido distinto a aquel para el que el operador está destinado e indicado en esta documentación.

6) No instalar el aparato en una atmósfera explosiva: la presencia de gases o vapores inflamables constituye un grave riesgo para la seguridad.

7) SESAMO no se responsabiliza por el incumplimiento de la Buena Técnica en la construcción de los cierres que se van a motorizar, ni por deformaciones que puedan producirse durante su uso.

8) Antes de instalar el producto, asegúrate de que cada elemento arquitectónico y estructural de la entrada (superficie de fijación automática, accesorios, etc.) sea adecuado y lo suficientemente robusto para ser automatizado.

9) Antes de realizar cualquier trabajo en el sistema, desconecta la fuente de alimentación. Comprueba que exista un interruptor de corriente residual con un umbral que no exceda 0,03 A y una protección adecuada contra sobrecorriente aguas arriba del sistema. Comprueba que el sistema de puesta a tierra esté diseñado de manera profesional. También asegúrate de que no sea posible restaurar el suministro eléctrico de forma accidental o involuntaria (por ejemplo, interruptor de candado o combinación de enchufe a la vista del técnico que está operando la máquina).

10) También desconecta cualquier batería de respaldo si la hay.

11) Antes de conectar la fuente de alimentación, asegúrate de que los datos en la placa clasificatoria corresponden a los de la red de distribución eléctrica.

12) Antes de instalar el producto, realizar un análisis de riesgos cuidadoso y realizar todos los cambios estructurales relacionados con la construcción de las autorizaciones de seguridad y la protección o segregación de todas las áreas de trituración, esquilamiento, transporte y peligrosas en general, de acuerdo con las disposiciones de la norma EN 16005 o

cualquier normativa local de instalación. Verificar que la estructura existente cumple con los requisitos necesarios de resistencia y estabilidad

13) Ajustar dispositivos de seguridad del tipo conforme a la EN 12978 que permitan proteger cualquier zona peligrosa de riesgos mecánicos de movimiento en relación con el análisis de riesgos realizado, como aplastamiento, transporte, cizallamiento. Sesamo declina toda responsabilidad sobre la seguridad y el correcto funcionamiento del operador si se utilizan componentes de otros fabricantes.

14) Para el mantenimiento, usar solo piezas originales de SESAMO. Pide a SESAMO repuestos indicando el número de serie que aparece en la matrícula de identificación.

15) No hacer ningún cambio en los componentes que forman parte del sistema de automatización.

16) El instalador debe proporcionar toda la información relativa al funcionamiento manual del sistema en caso de emergencia.

17) Las puertas que se van a automatizar deben tener un movimiento de apertura y cierre uniforme y sin fricciones

18) No se permite nada que no esté expresamente previsto en estas instrucciones.

19) Este manual está destinado únicamente a instaladores profesionales o personas competentes.

20) Al final de la instalación, entregue al usuario este manual, y en particular la sección ADVERTENCIAS PARA EL USUARIO y cualquier información adicional para el uso correcto del sistema.

21) Al finalizar la instalación, aplicar una placa identificadora de puerta

22) Al finalizar la instalación, evaluar la posible presencia de peligros cuya eliminación o mitigación no sea posible, por ejemplo, riesgo de resbalones, tropezos, caídas debido a superficies resbaladizas por lluvia, nieve o hielo, y reportar su presencia al usuario como riesgos residuales.

23) El presente manual es una traducción de la versión original en idioma italiano; en caso de duda, consulte las instrucciones originales en italiano.

1.2. ADVERTENCIAS PARA EL USUARIO

 **ADVERTENCIA** Lea y siga cuidadosamente las Advertencias e Instrucciones que acompañan al producto, ya que un uso indebido puede causar daños a personas, animales o propiedades. Guarda las instrucciones para futuras consultas y pásalas a cualquier sucesor que utilice el sistema.

El presente manual es una traducción de la versión original en idioma italiano; en caso de duda, consulte las instrucciones originales en italiano.

Este producto está destinado únicamente al uso para el que fue expresamente diseñado. Cualquier otro uso debe considerarse inapropiado y, por tanto, potencialmente peligroso. El fabricante no puede ser responsable de ningún daño causado por un uso indebido, erróneo e irrazonable.

SEGURIDAD GENERAL

Gracias por tu preferencia por este producto. Para obtener el mejor rendimiento del operador, Sesamo recomienda que leas y sigas cuidadosamente las instrucciones de uso de este manual

Este producto cumple con normas técnicas reconocidas y normativas de seguridad cuando se instala correctamente por personal cualificado y experimentado (instaladores profesionales).

El operador, si está instalado y se utiliza correctamente, cumple con los estándares de seguridad en uso. Sin embargo, es recomendable observar algunas normas de conducta para evitar inconvenientes accidentales:

- Mantén a los niños fuera del alcance de la automatización, especialmente durante el movimiento.
- No permitas que los niños jueguen o estén de pie dentro del alcance de la automatización. Los niños no deben jugar con el aparato.
- No salgas corriendo por la puerta mientras esta se cierra
- La limpieza y el mantenimiento que debe realizar el usuario no deben ser realizados por niños sin supervisión.
- Evita trabajar cerca de bisagras o mover piezas mecánicas.
- No se oponga al movimiento de la hoja y no intente abrir la puerta manualmente si el actuador no se ha desbloqueado con el liberador adecuado.
- La rotura o desgaste de partes mecánicas de la puerta (piezas guiadas), como cables, muelles, soportes, bisagras, guías... Podría generar peligros. Haz revisar el sistema periódicamente por personal cualificado y experimentado (instalador profesional) según indique el instalador o el fabricante de la puerta.
- Mantén limpias las ópticas de los sensores. Comprueba que objetos como cortinas, ramas u otros objetos no interfieran a los dispositivos de seguridad.
- No uses al operador si necesita reparación. En caso de avería o fallo de la automatización, desconecte la fuente de alimentación de la red eléctrica a la automatización, abstábase de cualquier intento de reparación o intervención directa, y deriven solo a personal cualificado y experimentado (instaladores profesionales) para la

reparación o mantenimiento necesario. Para permitir la salida, activa el disparador de emergencia (si tienes equipado).

- Que la integridad y el correcto funcionamiento de la automatización sean revisados por personal cualificado y experimentado (instaladores profesionales), en particular todos los dispositivos de seguridad, con la frecuencia establecida en el manual de usuario.
- Los trabajos de instalación, mantenimiento y reparación deben documentarse y la documentación relevante debe estar disponible para el usuario.
- No cumplir con lo anterior puede crear situaciones peligrosas.

1.3. DESMONTAJE, RECICLAJE Y ELIMINACIÓN

¡ADVERTENCIA! Este producto entra dentro del ámbito de la Directiva 2012/19/UE relativa a la gestión de residuos de equipos eléctricos y electrónicos (WEEE). El aparato no debe desecharse junto con residuos domésticos, ya que está hecho de una variedad de materiales que pueden reciclarse en las instalaciones adecuadas. Consulta a través de la autoridad municipal sobre la ubicación de las plataformas ecológicas adecuadas para recibir el producto para su eliminación y su posterior reciclaje correcto. También debe señalarse que, en caso de compra de un electrodoméstico equivalente, el distribuidor está obligado a recoger el producto que se va a desechar de forma gratuita. El producto no es potencialmente peligroso para la salud humana y el medio ambiente, ya que no contiene sustancias nocivas según la Directiva 2011/65/UE (RoHS), pero si se abandona en el medio ambiente tiene un impacto negativo en el ecosistema.



Las operaciones de desmantelamiento deben ser gestionadas por personal cualificado y experimentado y en pleno cumplimiento de la normativa vigente. Estas operaciones deben incluir:

- Desconecta la fuente de alimentación y las baterías si las hay.
- Desconecta todos los cables eléctricos que conectan a dispositivos externos
- desmontaje de marcos deslizantes y fijos con el debido cuidado para evitar que los propios marcos o componentes como los carros corredizos caigan.
- Desmantelamiento del operador













El símbolo del contenedor tachado con ruedas indica que este producto cumple con las normativas relativas a residuos de equipos eléctricos y electrónicos. Dejar el equipo en el entorno o deshacerse ilegalmente de él es sancionable por la ley.

1.4. SIGNIFICADO DE SIMBOLES

	PELIGRO	Indicios que, si no se siguen escrupulosamente, podrían generar fuentes de peligro o muerte
	PRECAUCIÓN	indicios que, si no se seguían escrupulosamente, podían provocar fallos
	ADVERTENCIA: RIESGO DE ELECTROCUCIÓN	Indica un riesgo de electrocución. La operación debe realizarse cumpliendo con las normativas de seguridad

	Obligación en caso de protección.
	Los zapatos de seguridad son obligatorios.
	Mascarilla/gafas obligatorias adecuadas para la protección ocular.
	Los guantes de trabajo son obligatorios.
	Los orejeras son obligatorios.
	Mono obligatorio.

	Llave hexagonal + Tamaño		Sierra circular
	Llave Allen + tamaño		Broca metálica
	Llave de vaso		Broca de mampostería
	Destornillador plano		Thread Tap M...
	Destornillador Phillips		Burbuja / Nivel
	Herramienta ajustable de par motor		Alicates para pelar alambre

2. PW100 – USO PREVISTO / CONFIGURACIÓN DE INSTALACIÓN

El operador del PW100 debe usarse exclusivamente para el movimiento de puertas correderas peatonales.

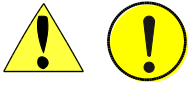

Cualquier otro uso, que no sea el indicado en el capítulo, **NO ESTÁ PERMITIDO** por el instalador. Sesamo rechaza cualquier responsabilidad derivada de un uso indebido o diferente al que está destinada la automatización.

2.1. LÍMITES DE USO

El operador PW100 no debe utilizarse bajo las siguientes condiciones:

- Exposición directa a los elementos
- Exposición directa a chorros de agua de cualquier tamaño o caudal
- Fuera de los límites técnicos prescritos
- Conexiones con fuentes de energía distintas a las prescritas

2.2. USO PROHIBIDO

Está prohibido:

- Usa la automatización DE FORMA DIFERENTE A SU USO PREVISTO.
- Utiliza automatización para crear entradas de protección contra incendios y humos.
- Utilizar automatización en las rutas de escape a menos que la ventana esté equipada con un sistema de pánico abatible; Por el contrario, es necesario utilizar la automatización equipada con un sistema de seguridad adecuado conforme al estándar del producto
- Utiliza la automatización en lugares donde haya riesgo de incendio o explosión (presencia de gases, inflamables, etc.). el producto no está certificado con la directiva ATEX).
- Integrar piezas comerciales imprevistas
- Integra piezas comerciales para usos no permitidos por sus respectivos fabricantes.
- Utiliza dispositivos comerciales para un uso distinto al previsto por sus fabricantes.

2.3. CONFIGURACIÓN DE INSTALACIÓN

El operador está diseñado para trabajar con diferentes configuraciones de accesorios y periféricos. La imagen muestra un ejemplo de una instalación completa donde se resaltan los posibles puntos de acceso en la caja del operador para la conexión de los siguientes periféricos.

Fig.1

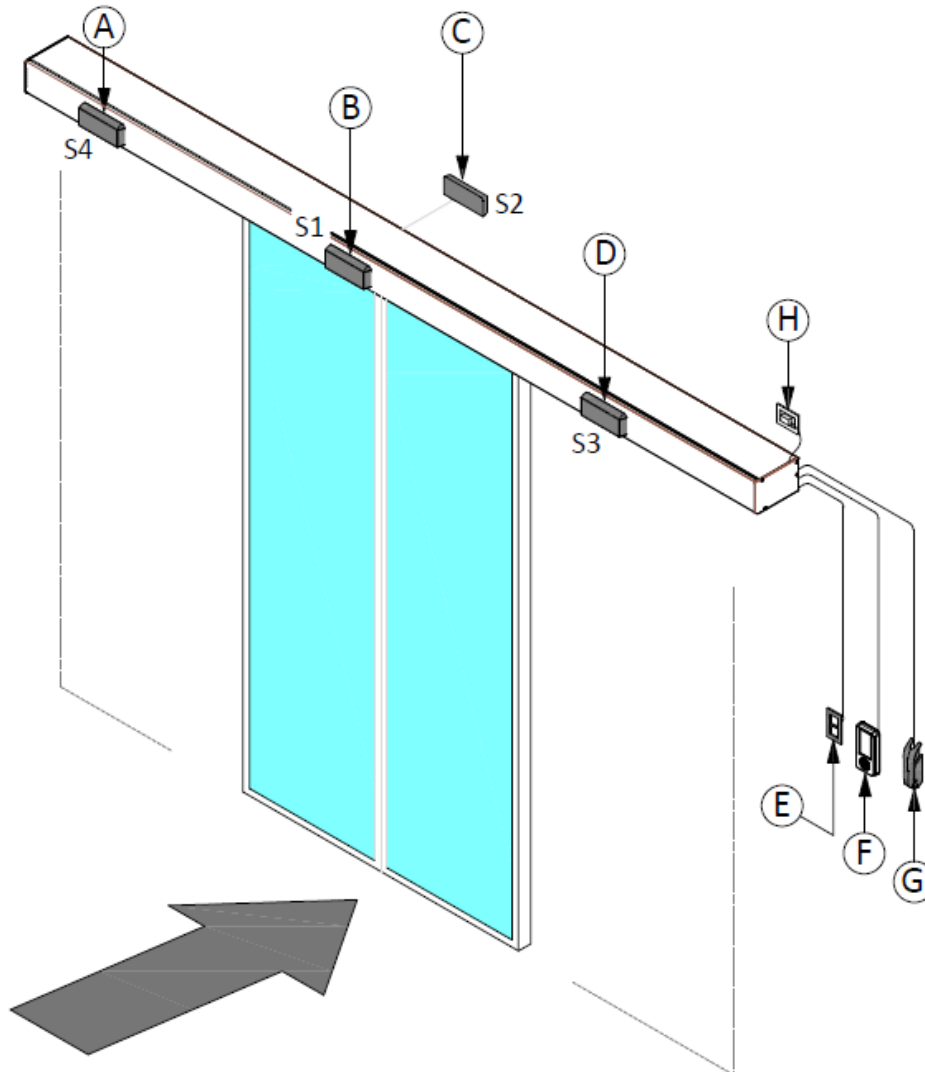

A	Sensor de seguridad en la abertura del lado izquierdo.	E	Interruptor de corriente residual (fuente de alimentación de 230Vac). NO PROPORCIONADO
B	Sensor de seguridad interno al cerrar y abrir el control de seguridad.	F	Selector lógico de funcionamiento Icon/Digidor/RotoK3/RotoK5
C	Sensor de seguridad externo al cerrar y abrir el control de cierre.	G	Palanca para liberación manual de electrobloqueo (Opcional, con cerradura eléctrica).
D	Sensor de seguridad en el lado derecho	H	Fuente de alimentación de 230Vac.

Prepara los puntos de acceso dentro de la automatización para permitir su conexión con periféricos externos. Para pasar el cable de alimentación de la red, utiliza la muesca que se proporciona en la cabeza o haz una fijada al perfil de aluminio de la carcasa. Protege el cable con la goma del cable que se le suministra.

ADVERTENCIA: No dañe el cable durante las tareas de fijación descritas.



3. MATRÍCULA DE IDENTIFICACIÓN



SESAMO s.r.l.
 Strada Gabannone 8/10 15030 TERRUGGIA (ITALY)
 Tel +39 0142 403223 Fax +39 0142 403256
 www.sesamo.eu E-MAIL info@sesamo.eu

PEDESTRIAN SLIDING DRIVE

Series POWERCORE Type PW100

Serial Nr AC1H42-FC40653

CE

Year of manufacturing 2025
 Power supply 230 V ~ 50 / 60 Hz 200 W

AC1H42-FC406530

- Modelo de automatismo (tipo):
 CA = PW100
- Nº de puertas:
 1 = 1 hoja
 2 = 2 hojas
- Mes de producción:
 A = Enero
 B = febrero
 C = Marzo

 N = diciembre
- Año de producción:
 42 = 2025
 43 = 2026
 44 = 2027

- Código generado por el sistema que hace que la viga sea ÚNICA.

La etiqueta se aplicará como se muestra en la imagen a la derecha o a la izquierda, dependiendo de la disposición de los componentes:

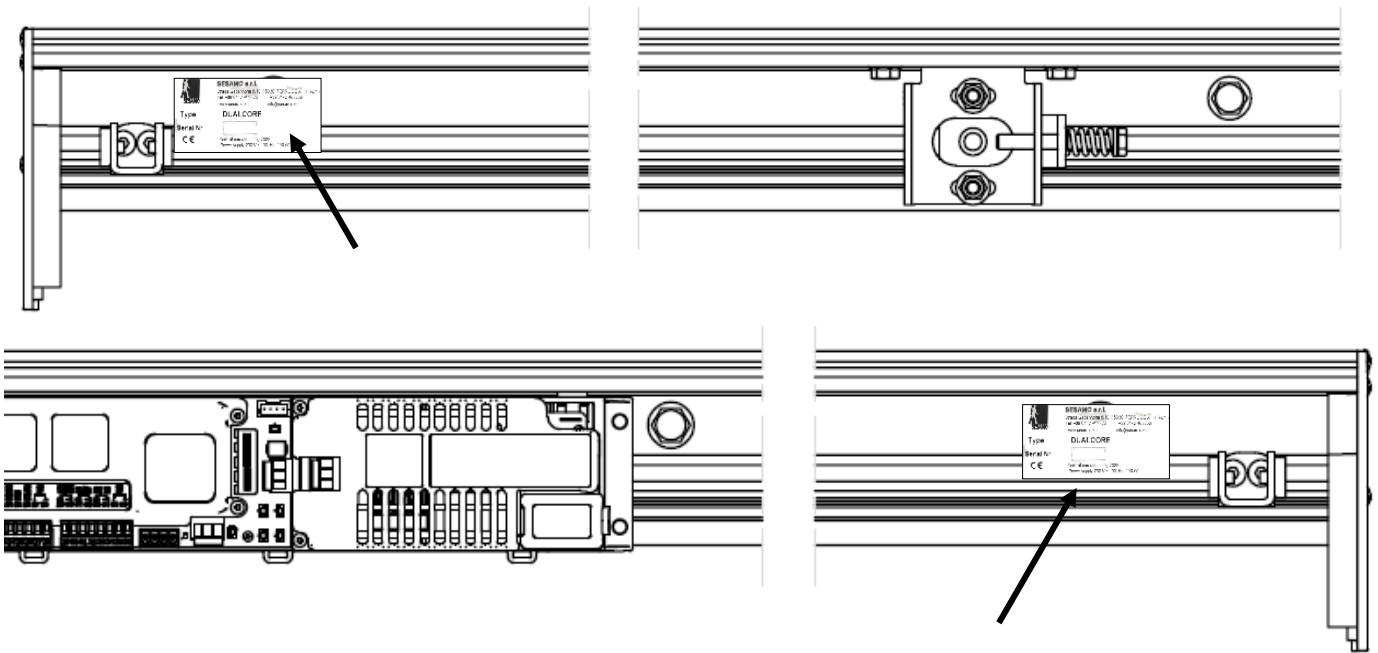

4. CARACTERÍSTICAS TÉCNICAS

Dimensiones	
Dimensiones permitidas mm	1 hoja PW100 = paso 700 mínimo ÷ 3000 máximo – altura máxima 3000 2 puertas PW100 = paso 900 mínimo ÷ 3000 máximo – altura máxima 3000
Peso de automatización	11 kg/m aprox.
Caudal	1 puerta PW100 = 140 kg 2 puertas PW100 = 100+100 kg
Suministro eléctrico	230V ±10% AC 50/60Hz
Potencia nominal	130 W
Servicio	Continuo
Motor principal	Alimentado por 40Vdc
Dispositivos externos	Potencia 12Vdc - 12W MAX
Sistema de energía auxiliar	Baterías – 24Vdc
Tracción	Mediante una correa dentada
Velocidad de apertura	1 hoja = 70 cm/s 2 puertas = 140 cm/s
Anti-aplastamiento	Limitación automática de la fuerza en presencia de obstáculos
Temperatura de funcionamiento	-10°C + 55°C
Protección	IP20
Ruido emitido	< 70 dB (A)

5. COMPOSICIÓN AUTOMÁTICA Y CONFIGURACIÓN DE ENTRADA

A	Caja de aluminio extruido
B	Carril de rodadura de aluminio extruido
C	Goma antivibración para el carril de rodadura
D	Tapa de aluminio extruido
E	Junta para tapa extruida
F	Cepillo (opcional, disponible en 3 tallas)
G	Perfil de relleno de aluminio extruido (Opcional)
H	Módulo de Control POWERCORE
I	Motor de engranajes con encoder - caja de cambios tipo 63x25 SG65K
L	Soporte de correa y dispositivo de tensión
M	Gama de cerrojos (opcional)
N	Interruptor de límite de puerta
O	Carros ajustables con ruedas y rueda antidescarrilamiento
P	Correa de tracción dentada
Q	Cerrojo (opcional)
R	Correa de transmisión
S	Módulo de batería – alimentación auxiliar (opcional)
T	Gama de selectores lógicos y programadores Digidor

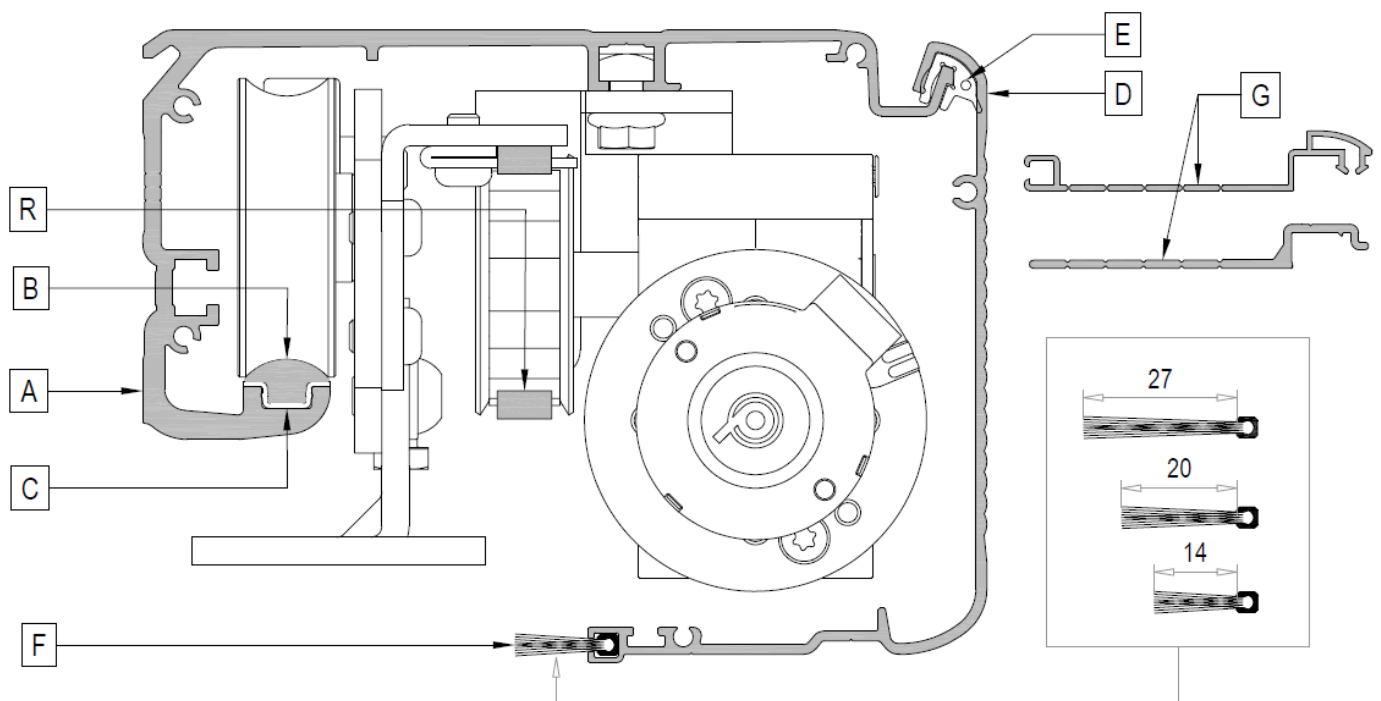

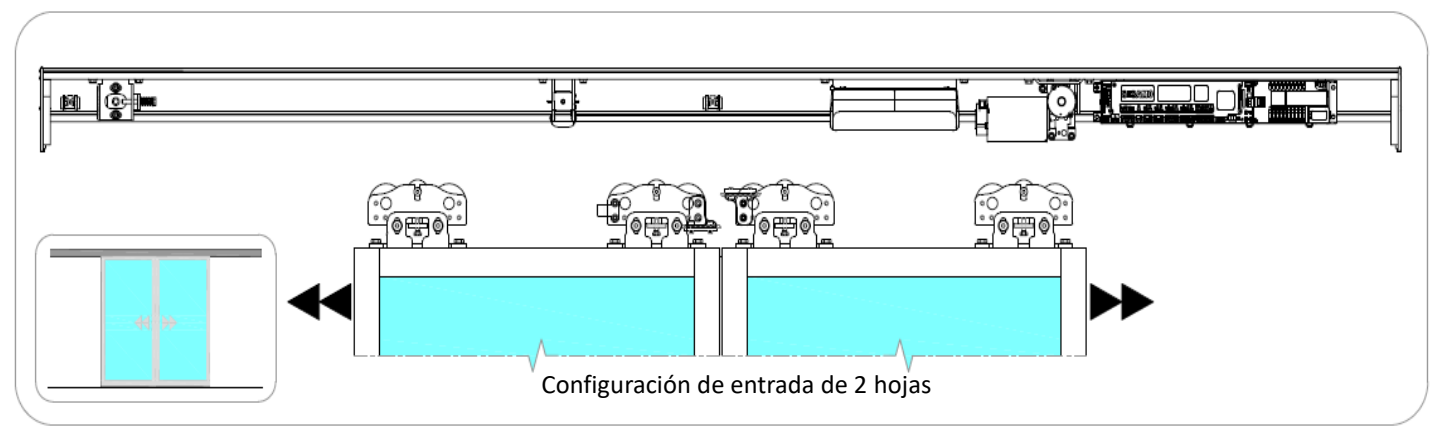
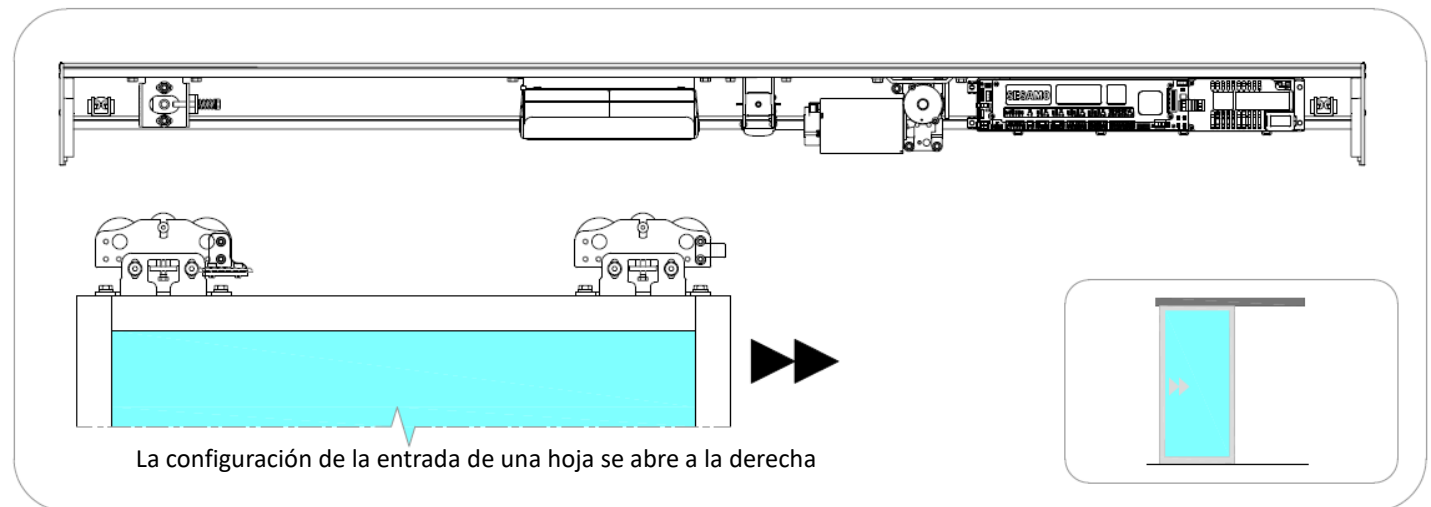
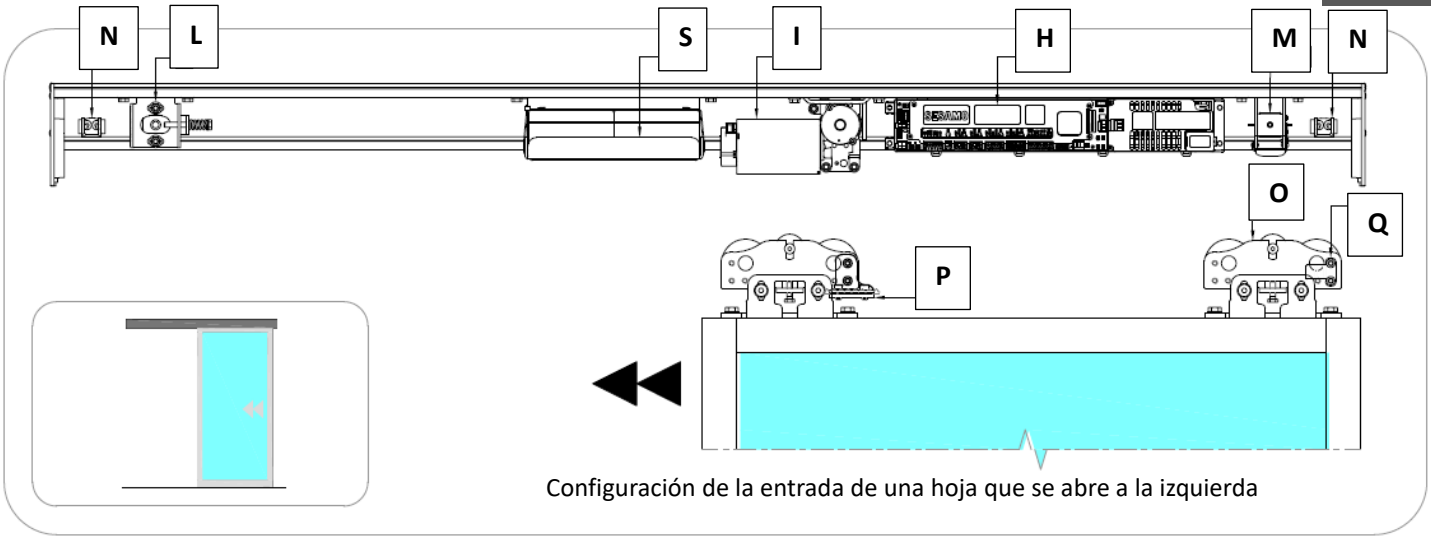

T











6. INSTALACIÓN DE AUTOMATIZACIÓN

Dispositivos individuales para todas las fases operativas:



Lista de equipos necesarios:

	Medidas: 8-10-13
	Medidas: 8-10-13
	Tamaño: 0,8
	Tipo: Ph n.2

	Tallas: 3-5
	Medidas: Ø6
	Tallas: Ø6.5 - Ø10
	-

6.1. ALCANCE DE LA AUTOMATIZACIÓN

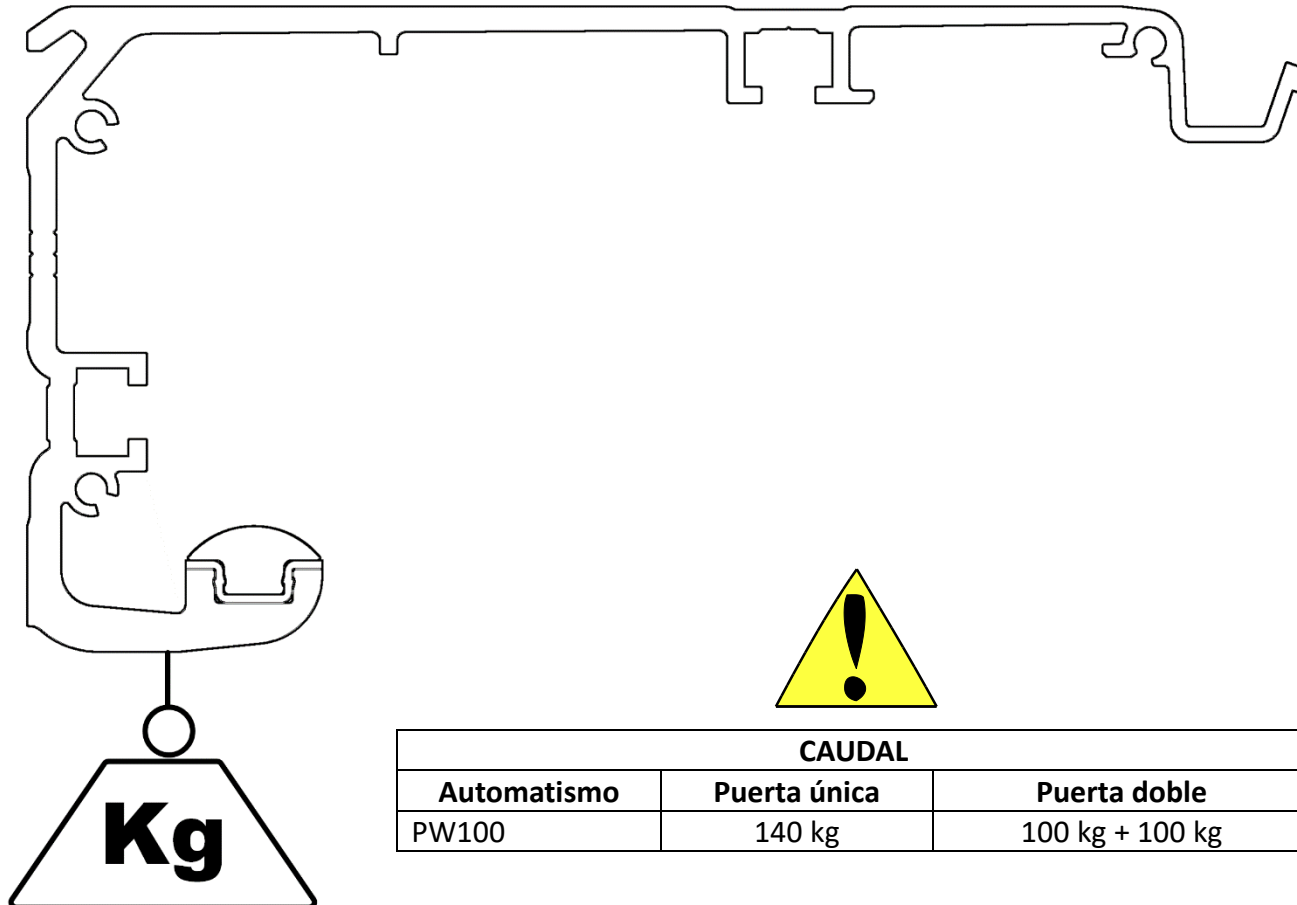

CAUDAL		
Automatismo	Puerta única	Puerta doble
PW100	140 kg	100 kg + 100 kg

6.2. FIJACIÓN AUTOMATIZADA

6.2.1. EMPEZANDO



Las fases de instalación y fijación del operador requieren el manejo de piezas pesadas y herramientas a una altura superior a 2 o 3 metros. La caída accidental de piezas y herramientas pesadas es una fuente grave de riesgo para las personas o las propiedades en las proximidades. Para reducir este riesgo, antes de cualquier trabajo de instalación o mantenimiento, es necesario vallar un área suficientemente grande alrededor del área de trabajo y evitar el acceso a todas las personas no implicadas en el trabajo, así como retirar cualquier objeto que pueda resultar dañado. Para reducir el riesgo para los trabajadores, es necesario llevar equipo de protección individual y, en particular, casco para la cabeza, calzado de seguridad y guantes resistentes a cortes.

Quita los tornillos de fijación y abre la tapa como se muestra en las fotos:



Tipo: Ph n.2 - Tornillo de cabeza media redonda con muesca transversal + autoroscado 4,2x16

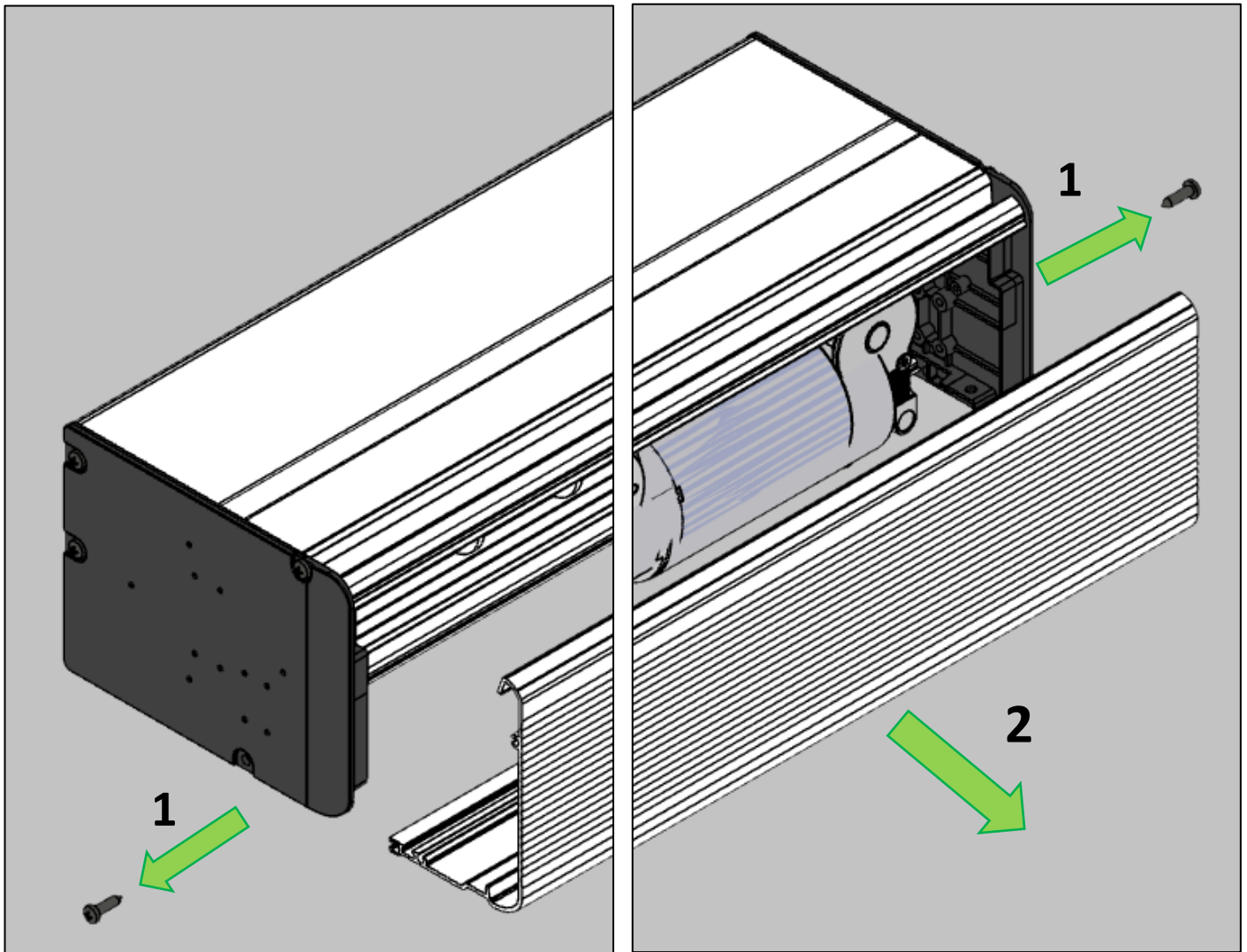

Para facilitar la fijación en pared de la caja, es posible mover (A) o retirar los componentes internos simplemente actuando sobre los tornillos que la fijan (B).

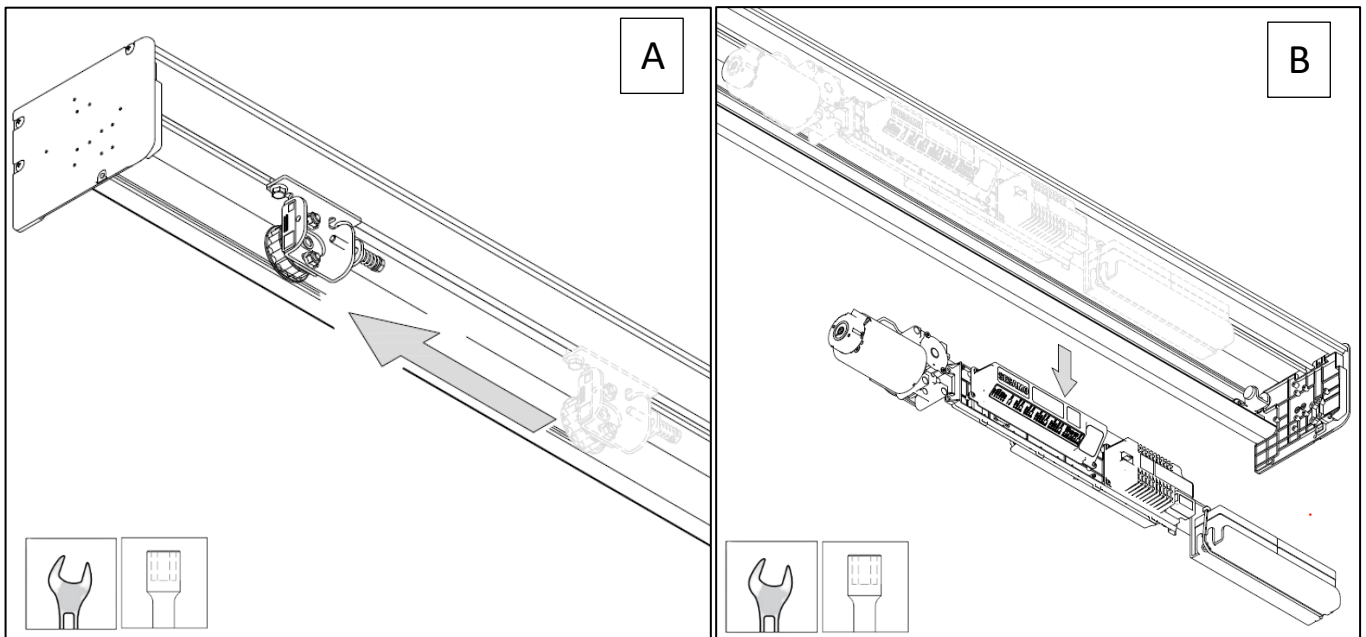

Antes de mover o retirar los componentes internos, toma nota de sus posiciones o dibuja marcas de referencia en la caja para que puedan colocarse correctamente.

6.2.2. TIPO DE SOPORTES Y FIJACIONES

Soporte para montar en la pared:

Inspecciona el avión en el que se ubicará el operador. Si la superficie no es lo suficientemente lisa, nivella interponiendo cuñas. Si el operador está fijo en un plano demasiado irregular, puede deformarse. Asegúrate de que la mampostería a la que se fijará la caja y, posteriormente, las puertas correderas sea suficientemente resistente y esté anclada al edificio de forma adecuada.

Soporte para fijación a estructuras de aluminio:

Es posible utilizar alguna de las estructuras de fijación fabricadas con perfiles de las series Sesamo Twenty, S30 o Magnum, con las indicaciones indicadas en el manual correspondiente. No uses ningún otro tipo de sujetador.

Tipo de accesorios:

Fija la caja usando todas las ranuras y agujeros hechos en el perfil de la carcasa con tornillos del siguiente tipo. Si no hay agujeros ni ranuras en el perfil, taladra cada 300 mm.

Fijación sobre tornillo autoroscado de aluminio La cabeza hexagonal con brida C15 DIN 6928 UNI 6950 mide 6,3 x 22. Fijación de muros: varillas M8 de tipo adecuado en relación con la mampostería.

6.2.3. DIMENSIONES DE FIJACIÓN AUTOMÁTICA

6.2.3.1 ARREGLO DE PUERTAS



Comprueba cuidadosamente el peso de las hojas para que estén dentro de las capacidades máximas permitidas por el automatismo; En caso de duda, no continúe con las fases de instalación; Si se instalan hojas con un peso al límite de la capacidad del sistema, deben proporcionarse intervalos de mantenimiento más cortos y revisiones periódicas para evaluar el estado de desgaste de las partes del sistema; Siempre cambia las piezas que muestren signos de desgaste, aunque sea leve.



Un cierre incorrecto podría afectar al correcto funcionamiento del operador y constituir una fuente de peligro.

6.2.3.2 POSICIÓN HORIZONTAL

La puerta N.1 se abre a la izquierda

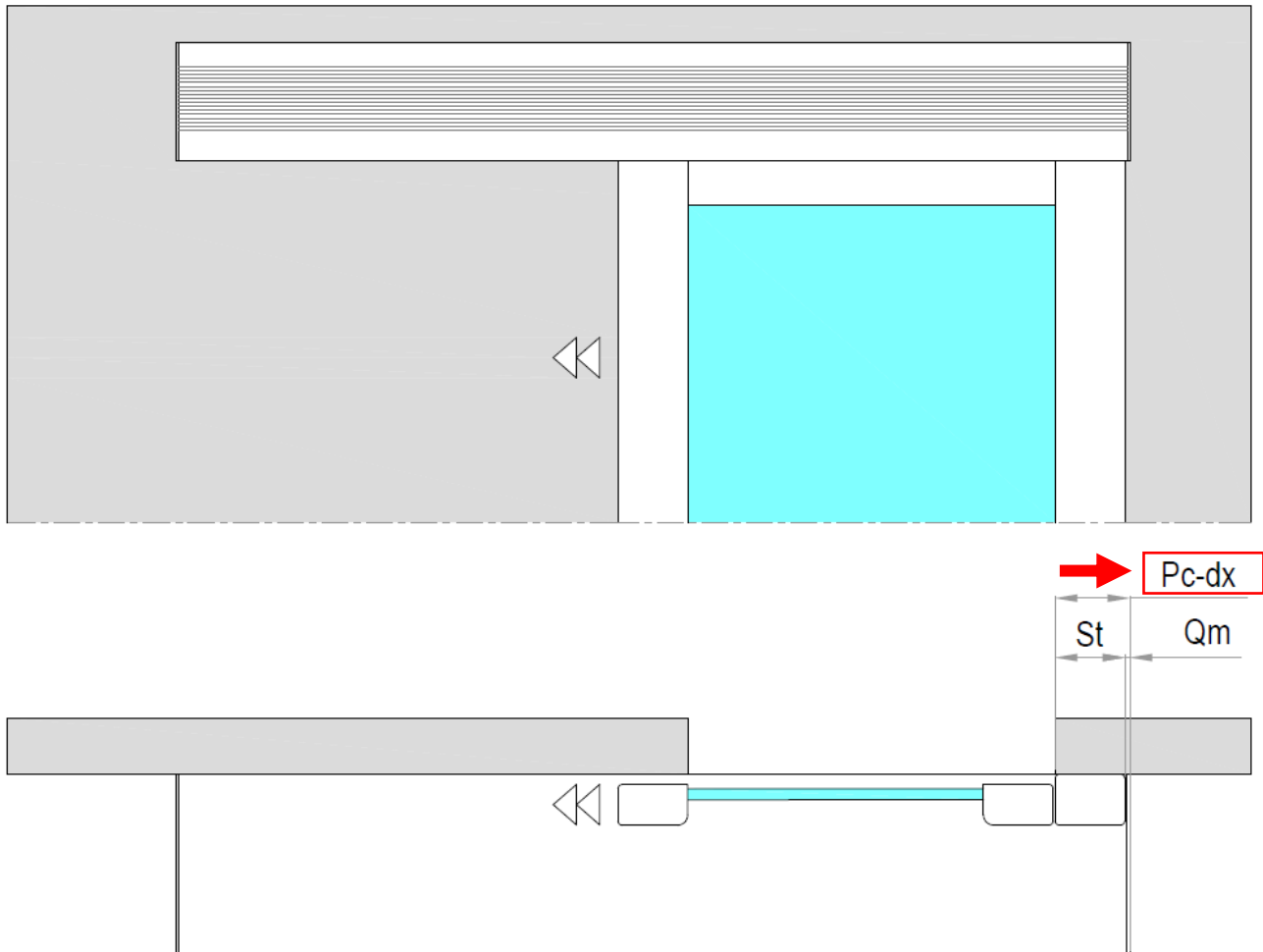

LEYENDA	DESCRIPCIÓN	FÓRMULA
Pc_Dx	Posición de cajon derecho	$St + Qm$
QM	Cociente de máquina	Dependiente de la entrada M. 5mm
St	Superposición	Dependiente de la entrada

La puerta N.1 se abre a la derecha

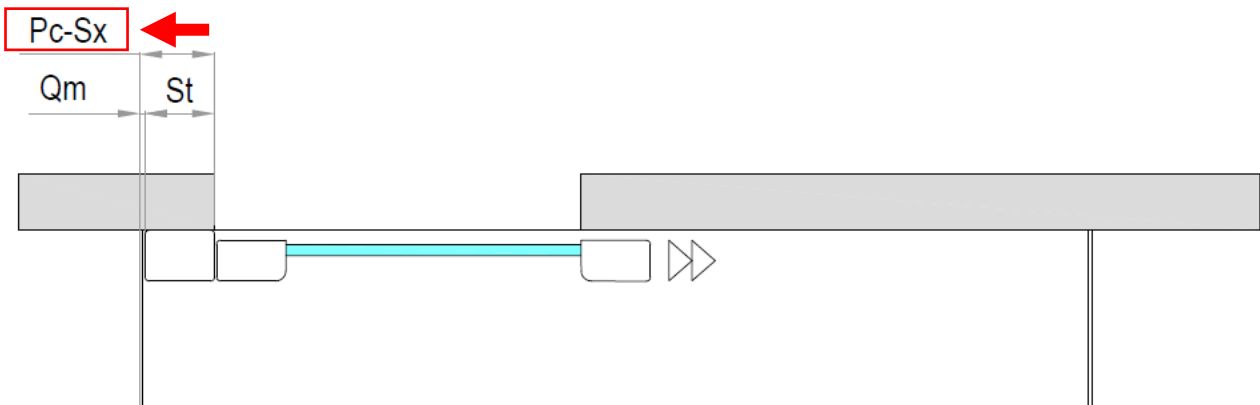

LEYENDA	DESCRIPCIÓN	FÓRMULA
Pc_Sx	Posición de cajon izquierdo	$St + Qm$
QM	Cociente de máquina	Dependiente de la entrada M. 5mm
St	Superposición	Dependiente de la entrada

N.2 hojas

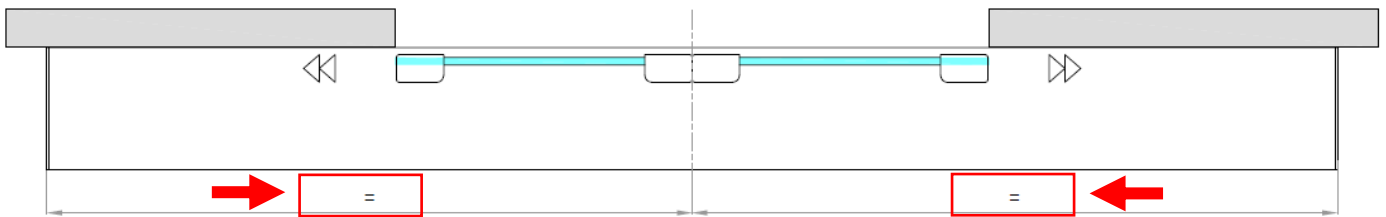
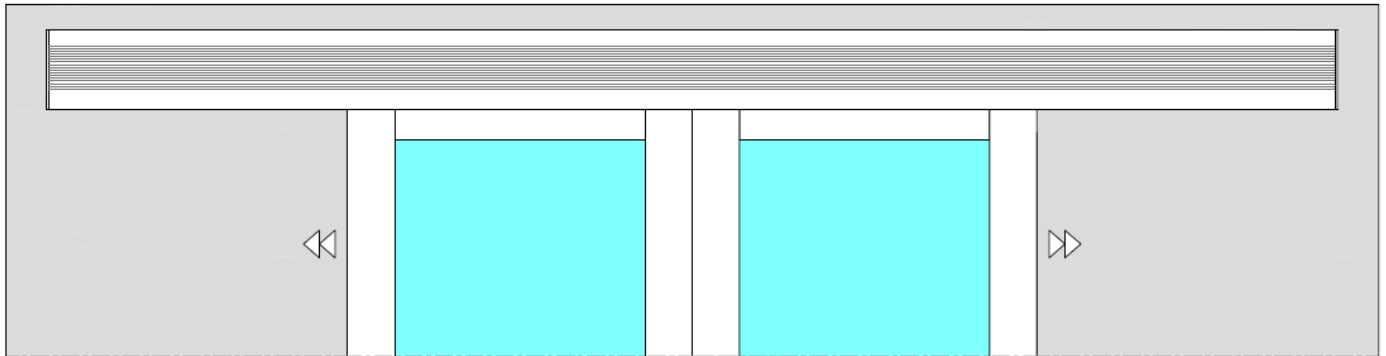

LEYENDA	DESCRIPCIÓN	FÓRMULA
=	Posición cajon	Centrado en el paso
QM	Cociente de máquina	Dependiente de la entrada M. 5mm

6.2.3.3 POSICIÓN VERTICAL

La posición vertical varía según el tipo de ventana instalada y el tipo de conjunto; a continuación se muestra la tabla con todas las fórmulas caso por caso. Desde la mesa será posible obtener la altura de la puerta corredera.



Para retirar la tapa para la inspección, la automatización debe disponer de un espacio de al menos 10 mm desde arriba de la carcasa.

LEYENDA	DESCRIPCIÓN
H	Altura del ueco
HUP	Altura útil del paso
HCA	Altura del chasis
HF	Altura de Fijación de los agujeros

VENTANA	FIG.	H	HUP	HCA	HF
Comercial	1	Por mediciones	H=HUP	HUP+40	HCA+46,5
Twenty en la pared	2	Por mediciones	H=HUP	HUP+46	HCA+46,5
Twenty en la pared con fijo	3	Por mediciones	H-11	H+35	HCA+46,5
Twenty con banda y fijo	4	Por mediciones	H-125-IH	HUP+40	HCA+46,5
S30 con hoja fija	5	Por mediciones	H-40	H+17	HCA+46,5
Solo hoja movil S30	6	Por mediciones	H=HUP	H+50	HCA+46,5
Solo hoja movil Magnum	7	Por mediciones	H-26	HUP+46	HCA+46,5
Magnum con banda y fijo	8	Por mediciones	H-152-IH	HUP+46	HCA+46,5

Fig.1 – Perfilera comercial

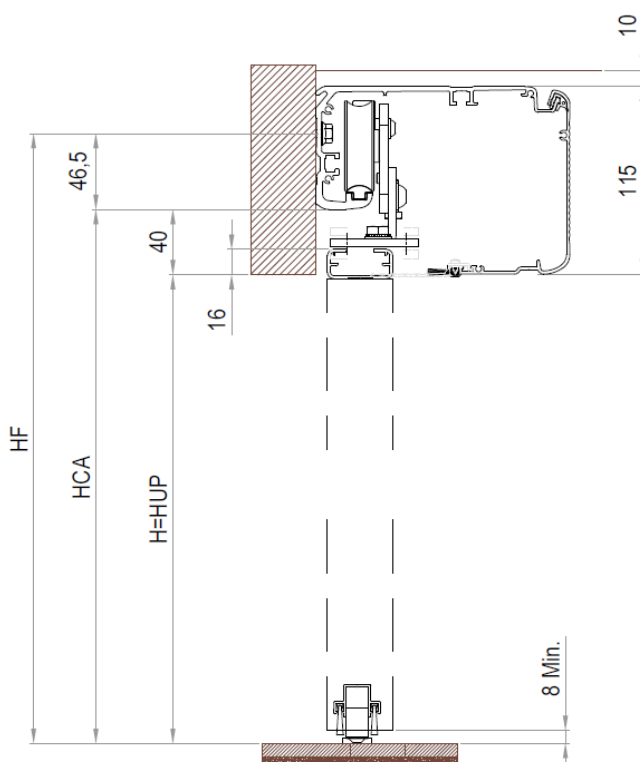

H	Por mediciones
HUP	H=HUP
HCA	HUP+40
HF	HCA+46,5

Fig.2 -Twenty en la pared

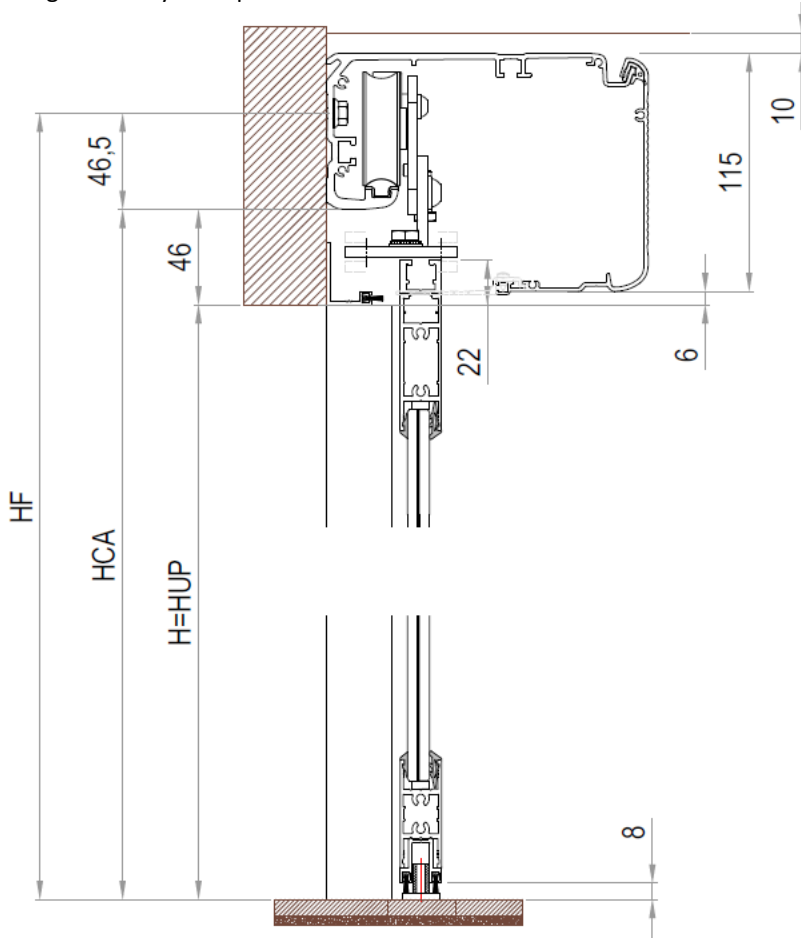

H	Por mediciones
HUP	H=HUP
HCA	HUP+46
HF	HCA+46,5

Fig.3 – Twenty en la pared con hoja fija

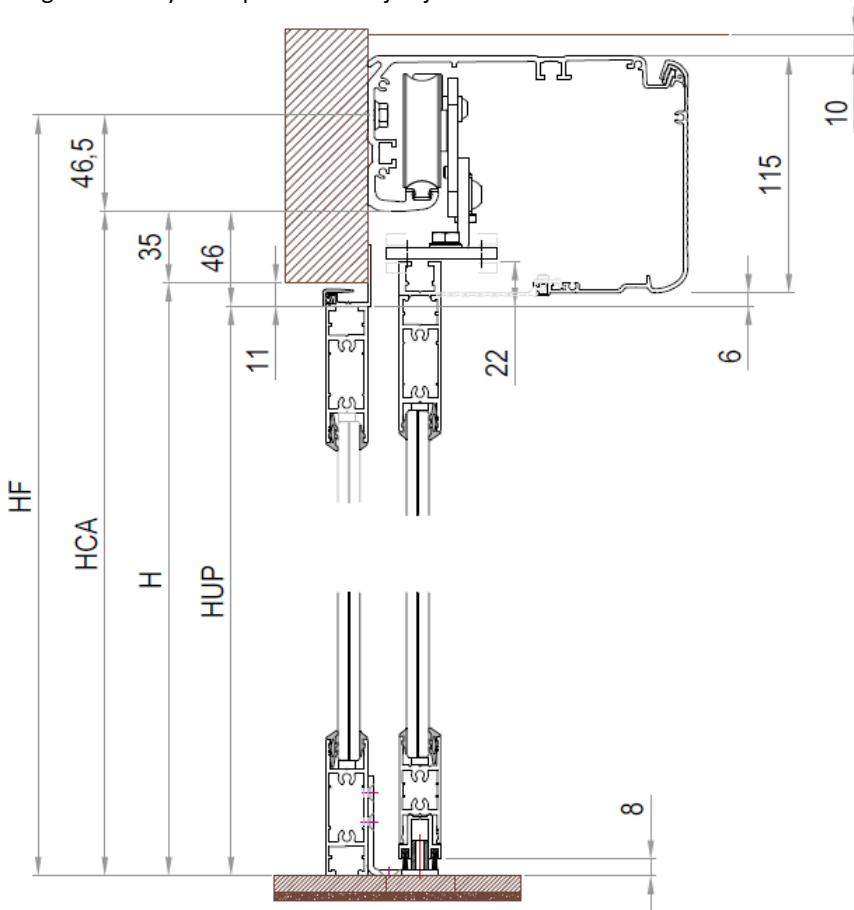

H	Por mediciones
HUP	H-11
HCA	H+35
HF	HCA+46,5

Fig.4 – Twenty con banda y hoja fija

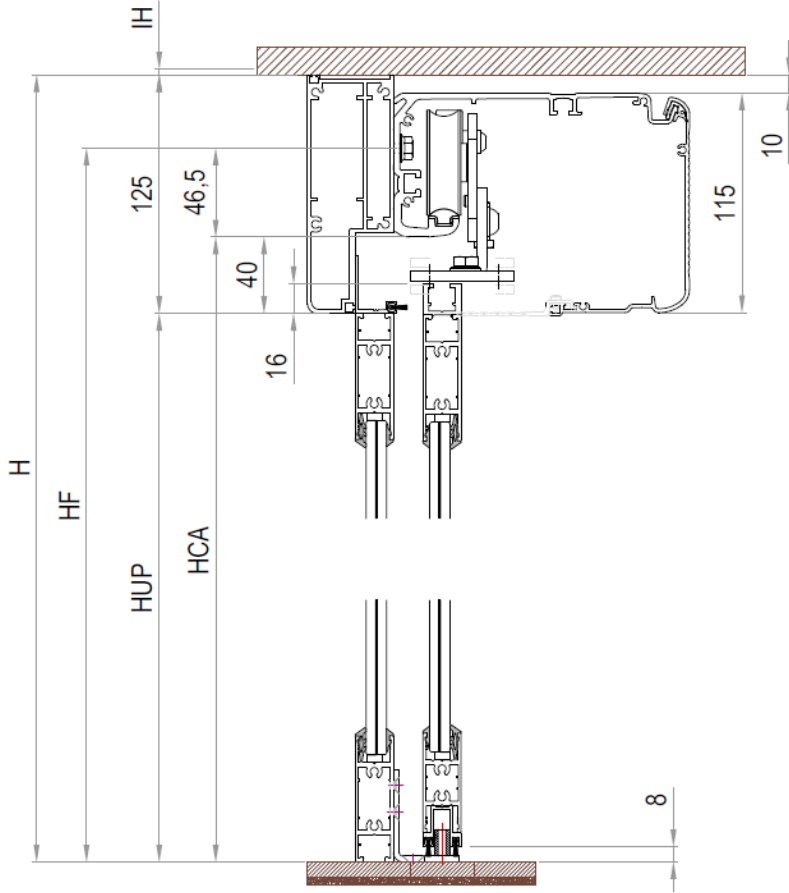

H	Por mediciones
HUP	H-125-IH
HCA	HUP+40
HF	HCA+46,5

Fig.5 – S30 con hoja fija

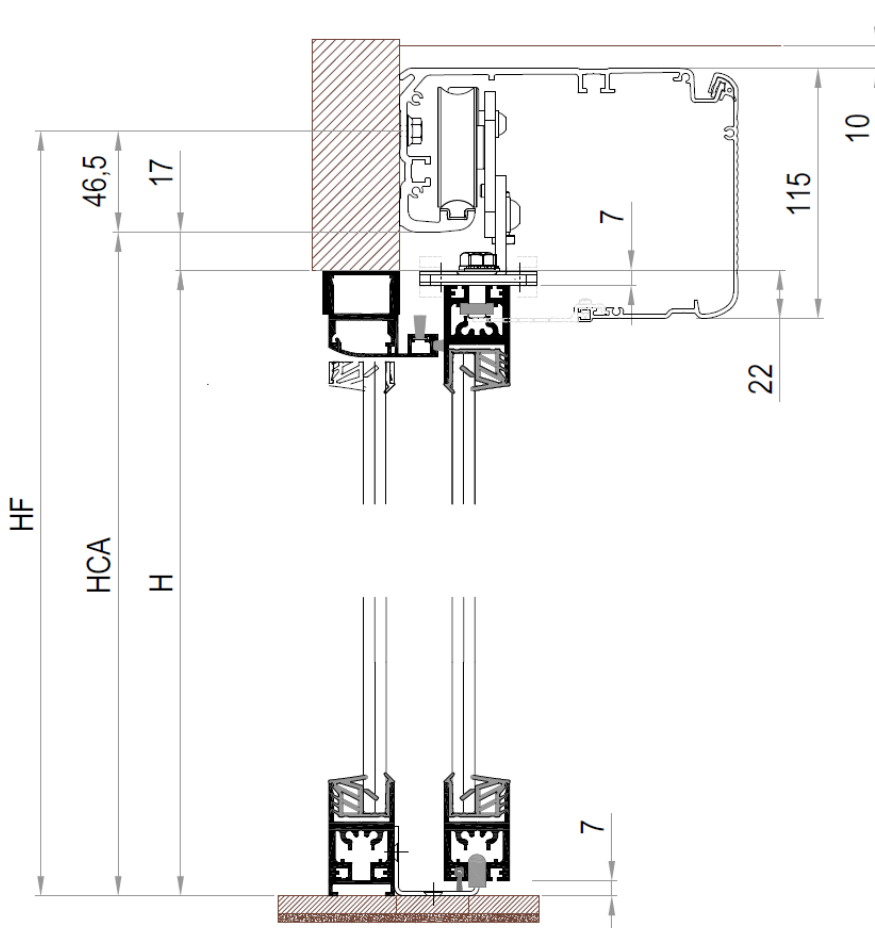

H	Por mediciones
HUP	H-40
HCA	H+17
HF	HCA+46,5

Fig.6 – Solo hoja móvil S30

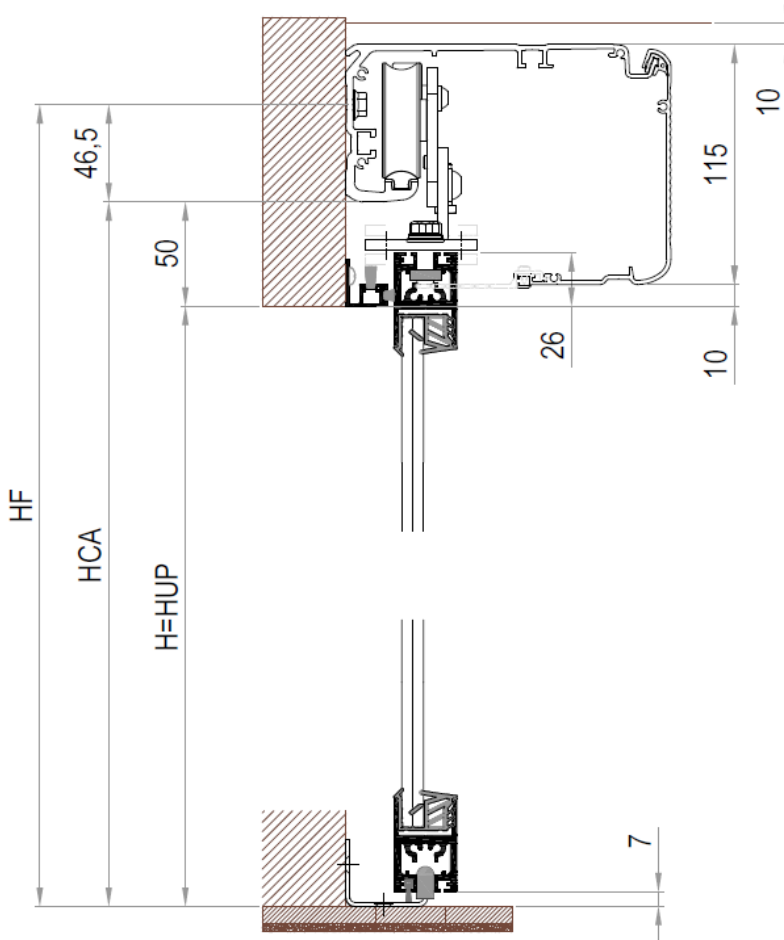

H	Por mediciones
HUP	H=HUP
HCA	H+50
HF	HCA+46,5

Fig.7 – Solo hoja móvil Magnum

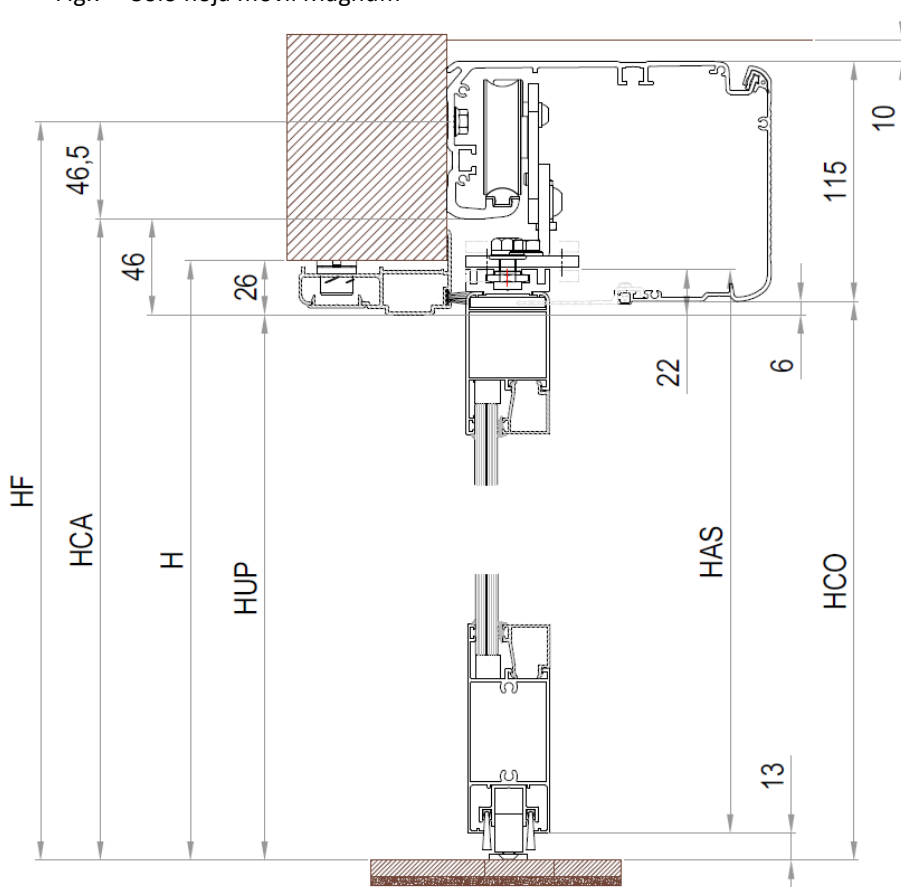

H	Por mediciones
HUP	H-26
HCA	H+46
HF	HCA+46,5

Fig.8 - Magnum con viga y hoja fija

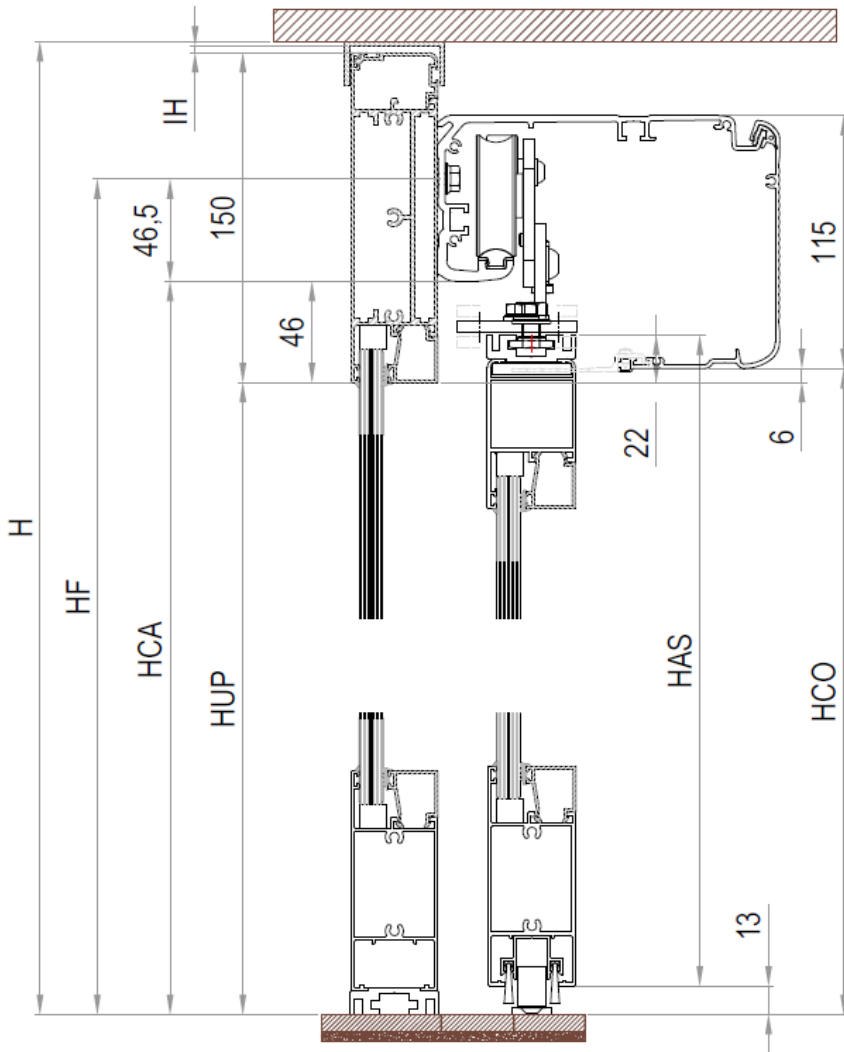

H	Por mediciones
HUP	H-152-IH
HCA	HUP+46
HF	HCA+46,5

6.2.4. FASES DE ARREGLO DE CAJON



No cumplir con las instrucciones relativas a la fijación de la caja puede comprometer la estabilidad de la propia fijación con el consiguiente desprendimiento y caída de piezas. Es necesario comprobar cuidadosamente la estructura de soporte, la tenacidad de los tornillos o varillas de fijación y, en caso de duda, detener la instalación y realizar investigaciones más profundas.

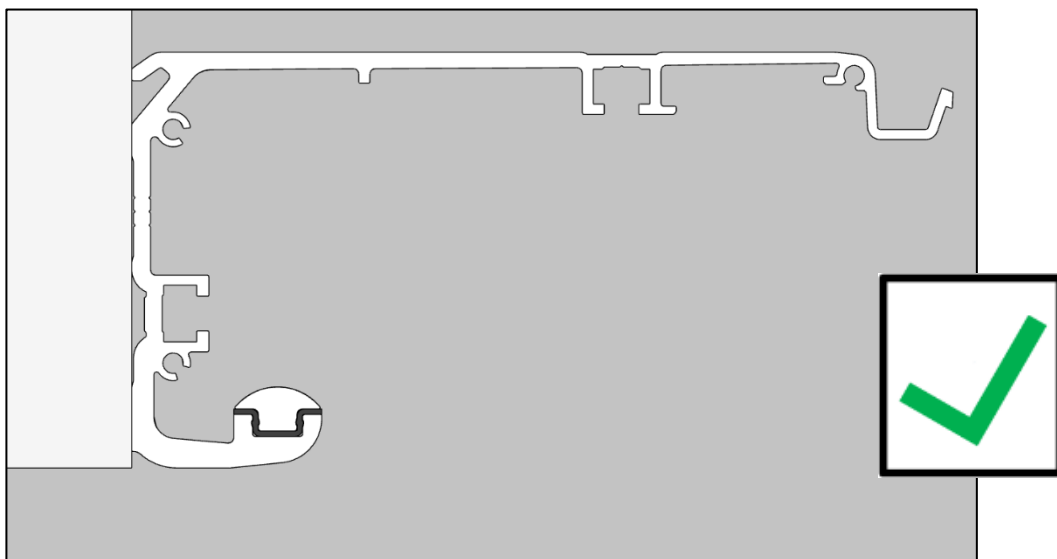
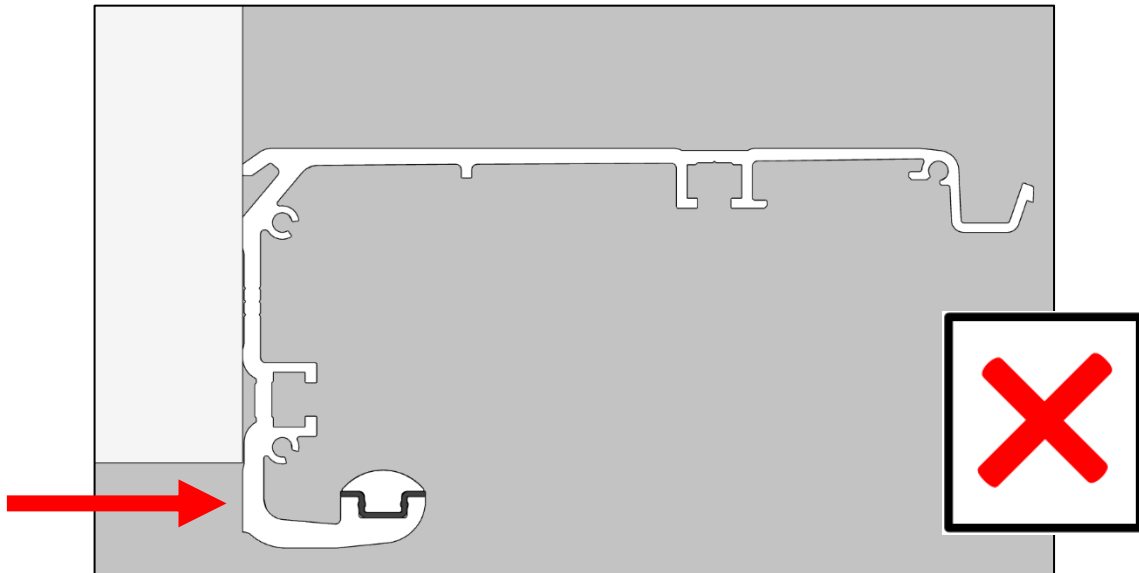

Antes de apretar los tornillos de fijación de la caja, asegúrate de que la viga esté "nivelada" en la dirección de longitud y profundidad que se muestra en la figura. Los errores de posicionamiento podrían comprometer el correcto funcionamiento del operador y constituir una fuente de peligro.

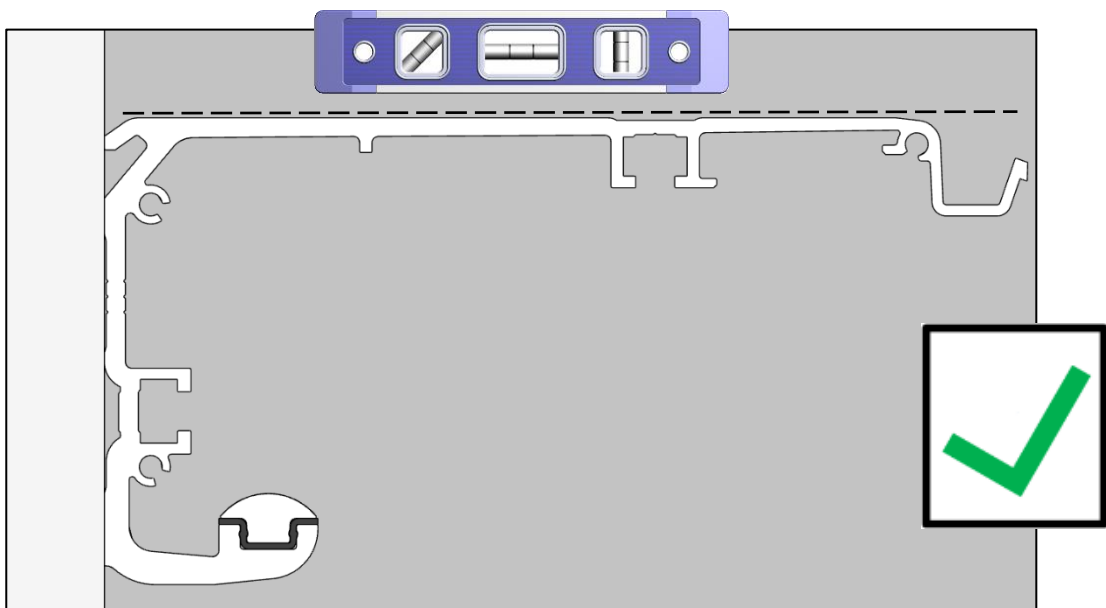
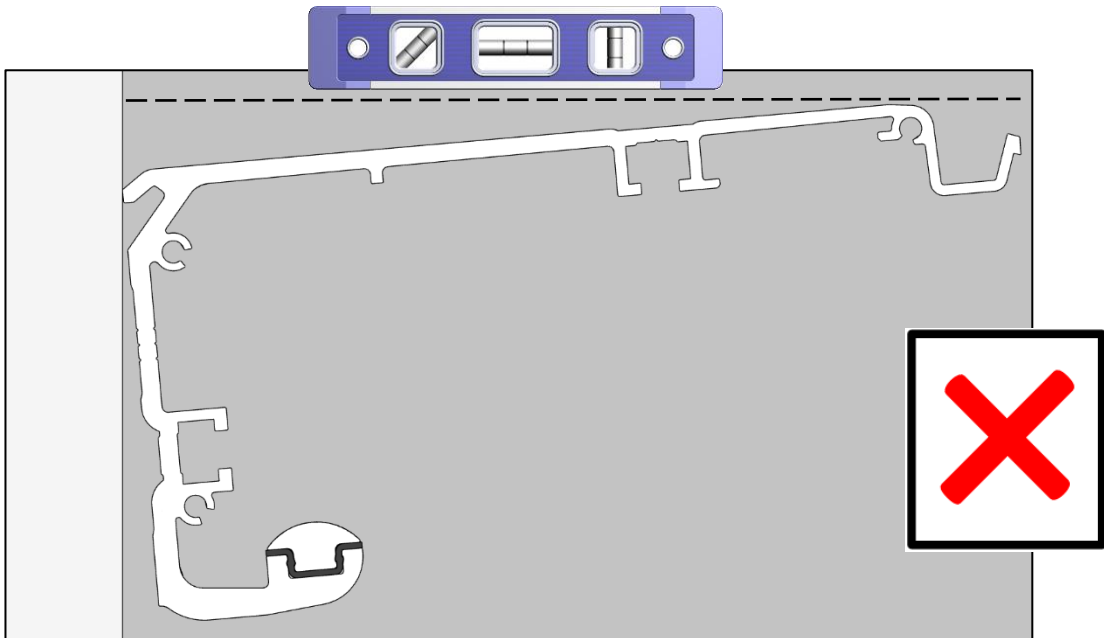
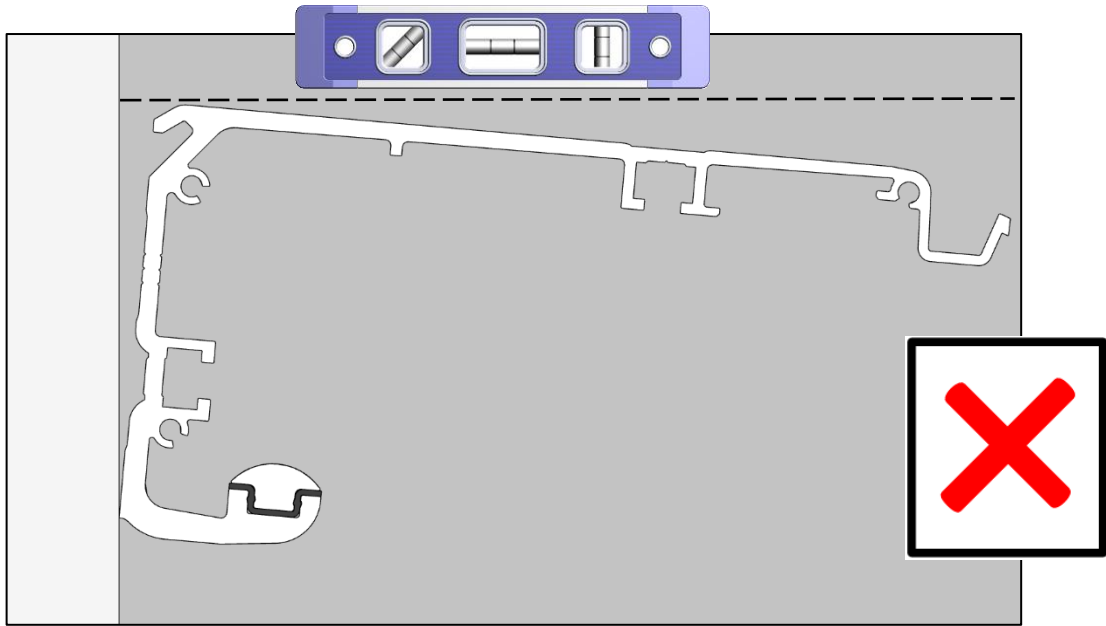

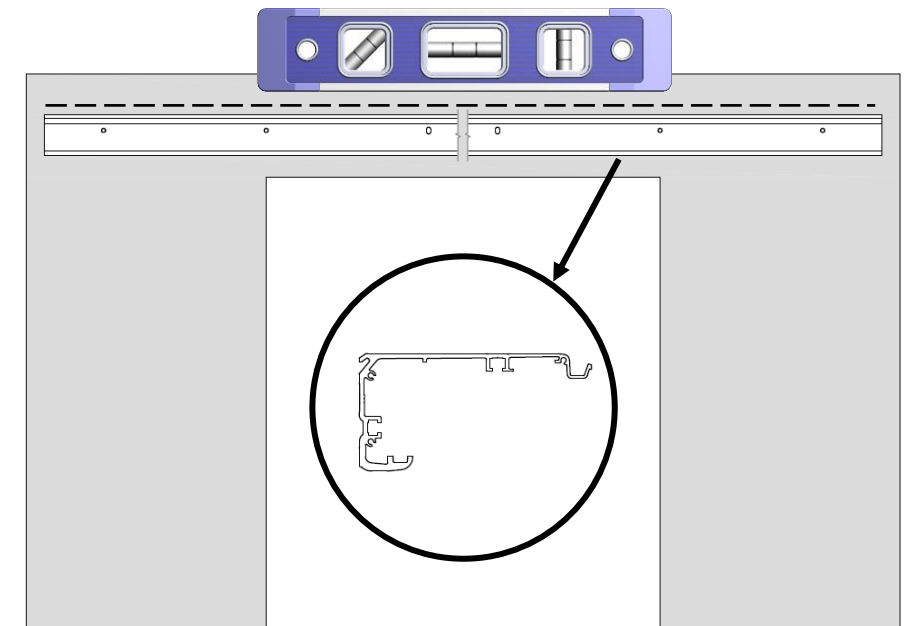
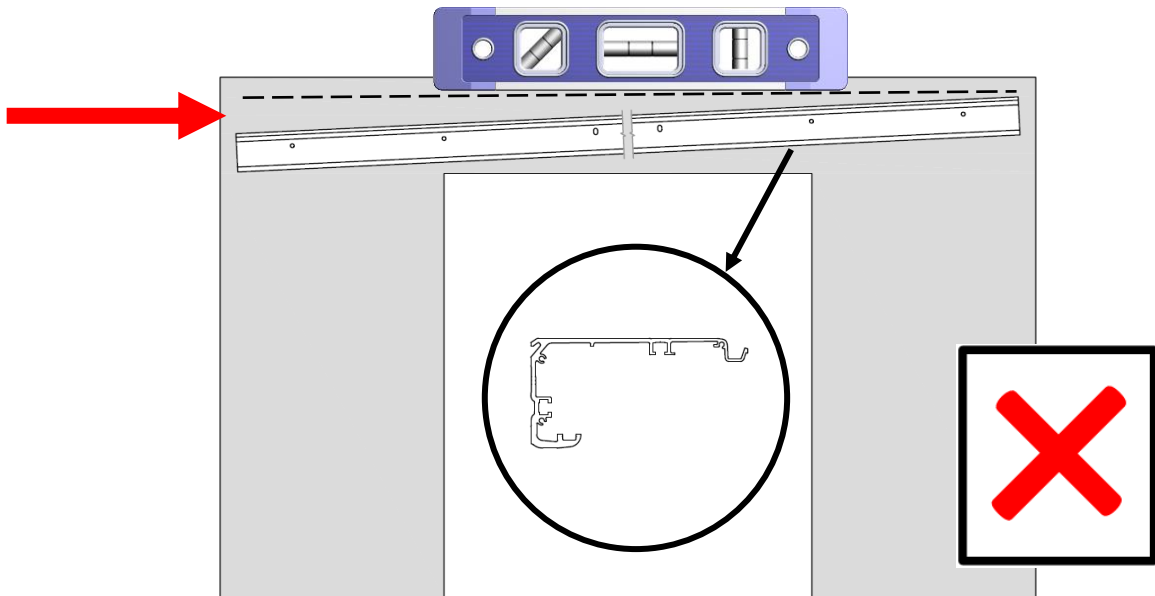
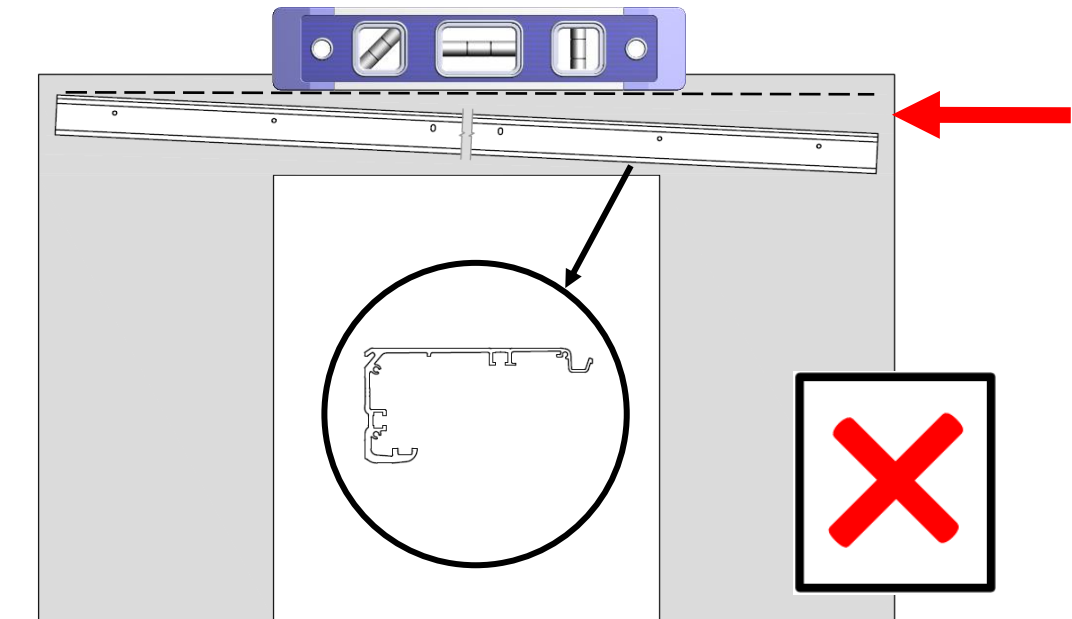



La caja no debe seguir las deformaciones de la pared. Inserta cuñas en los puntos de fijación para mantener la rectitud

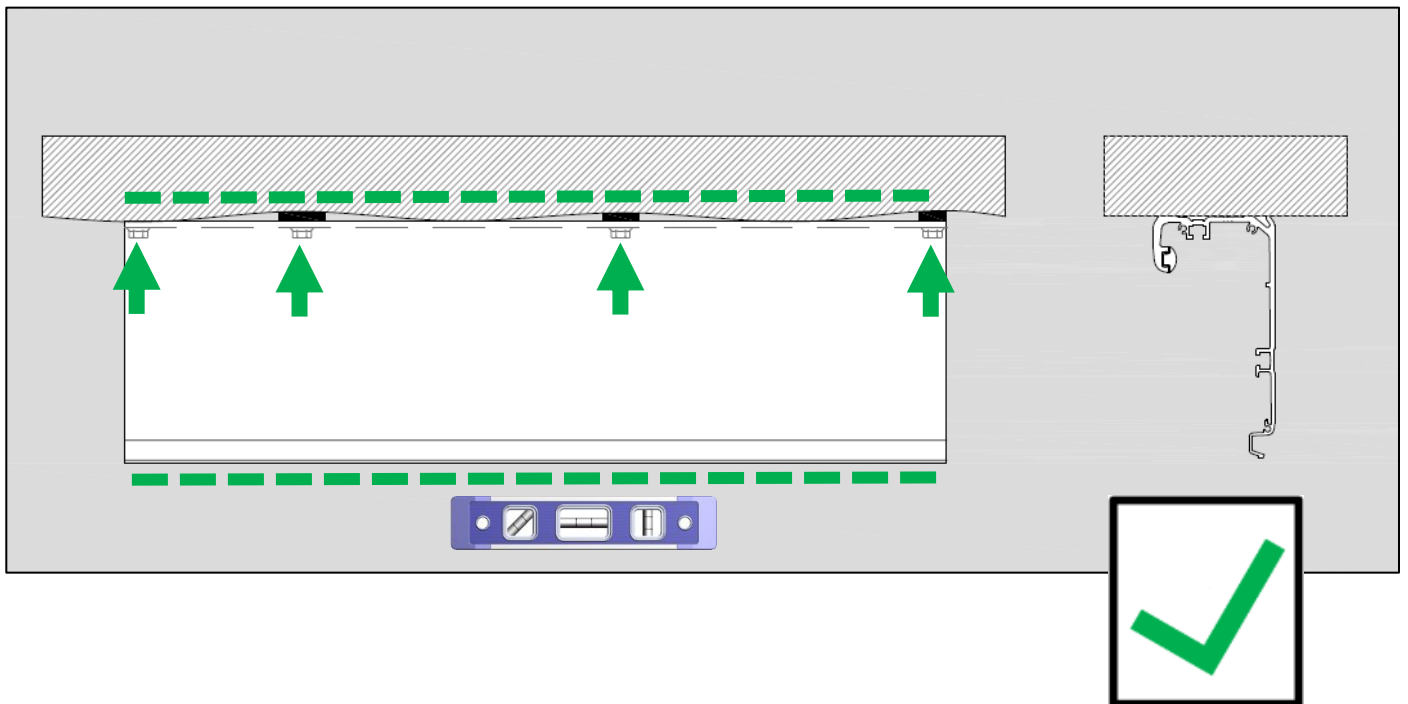
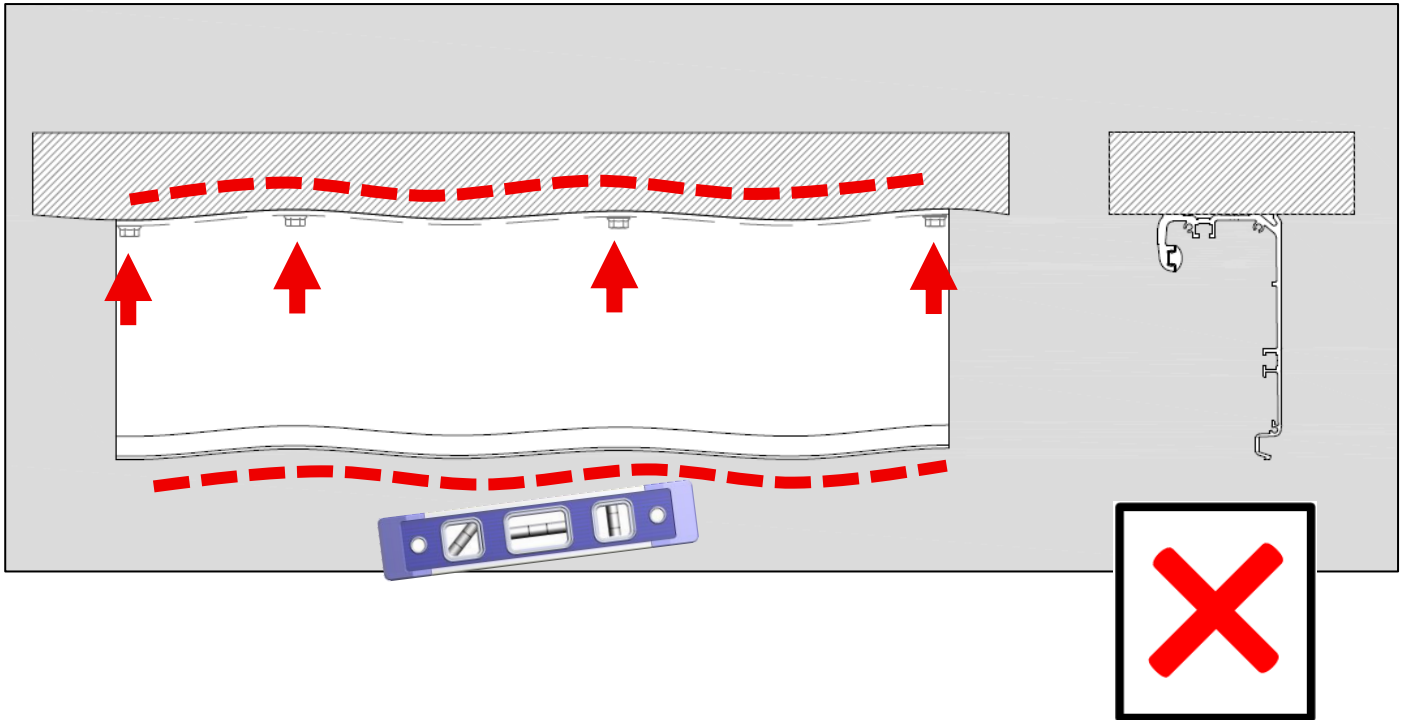

La caja debe fijarse usando todas las ranuras/agujeros que hay en el aluminio.

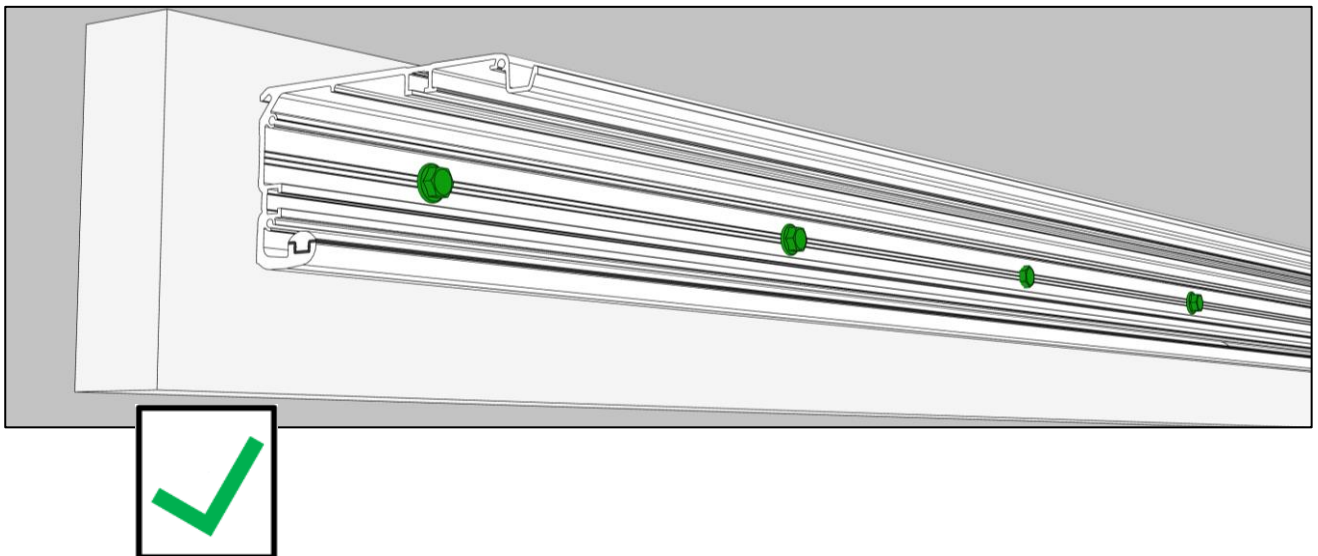
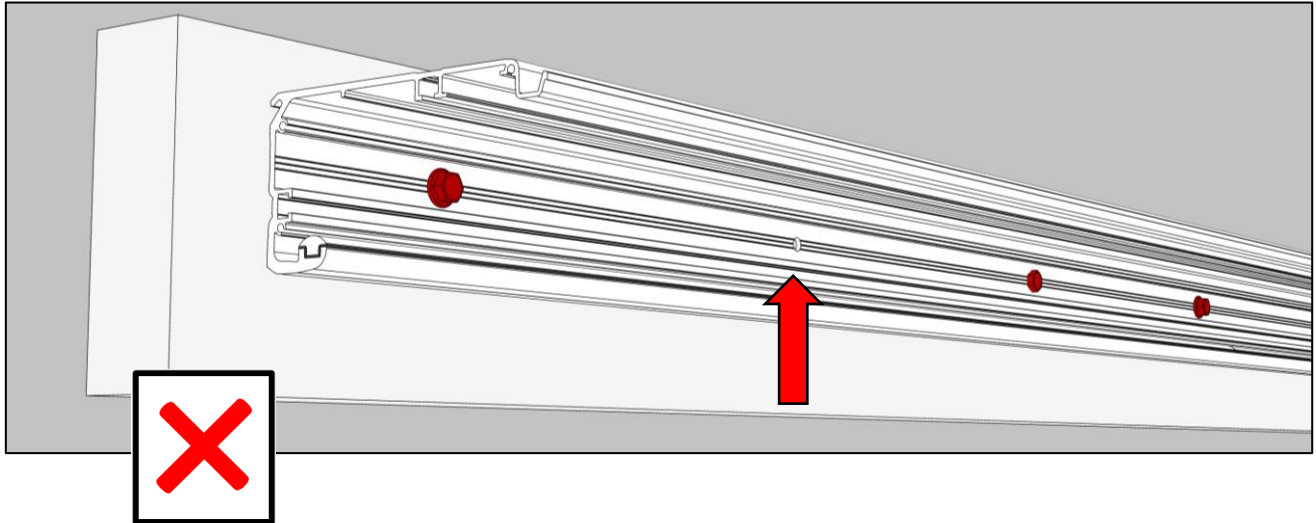

Después de fijar la barra transversal a la pared, vuelve a colocar los componentes desmontados o movidos en su posición original (consulta las marcas de referencia anteriores).

6.2.5. INSTALACIÓN DE CARROS

6.2.5.1 CAUDAL

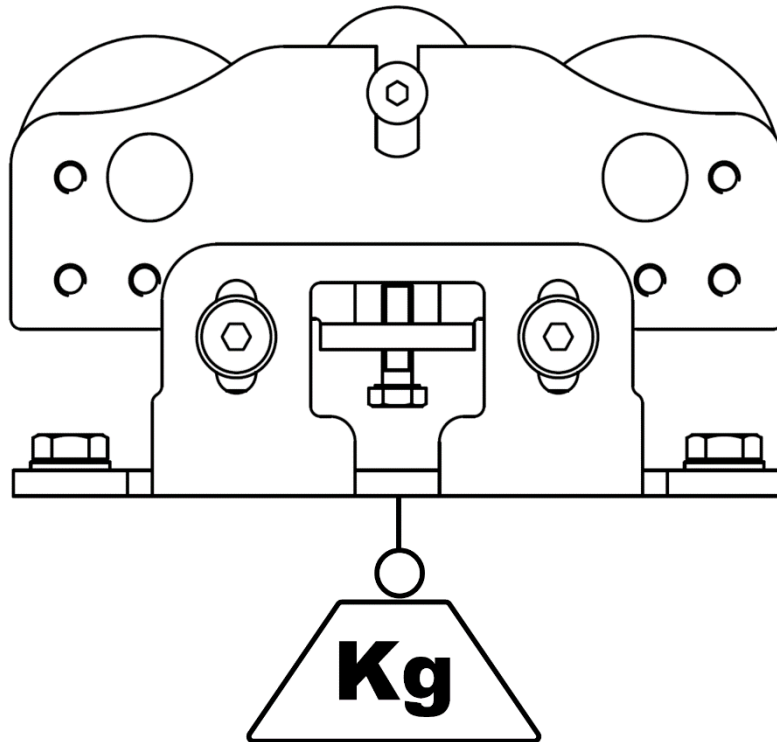

Capacidad máxima 80Kg/carro

6.2.5.2 INSTALACIÓN DE CARROS EN LA HOJA

Solución:



Fija los carros en las puertas usando los tornillos M8 apropiados.

Nota 1:



Las dimensiones que se muestran en la figura se refieren a hojas vistas desde el lado de inspección del operador (lado de la cubierta).

Nota 2:



Para puertas equipadas con dispositivo de emergencia o puertas de cristal equipadas con terminales especiales, sigue las dimensiones de montaje indicadas en los manuales de los accesorios correspondientes.

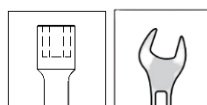
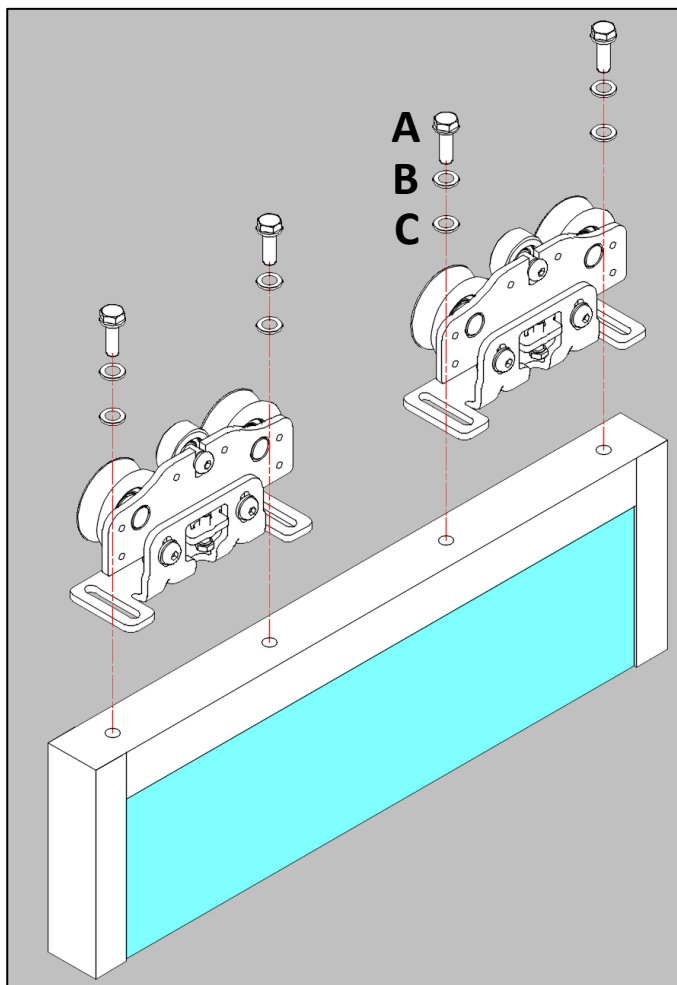

13 ÷ 20,41Nm

A	Tornillos de cabeza hexagonal M8x1x16-25
B	Arandelas dentadas M8
C	Arandelas lisas M8

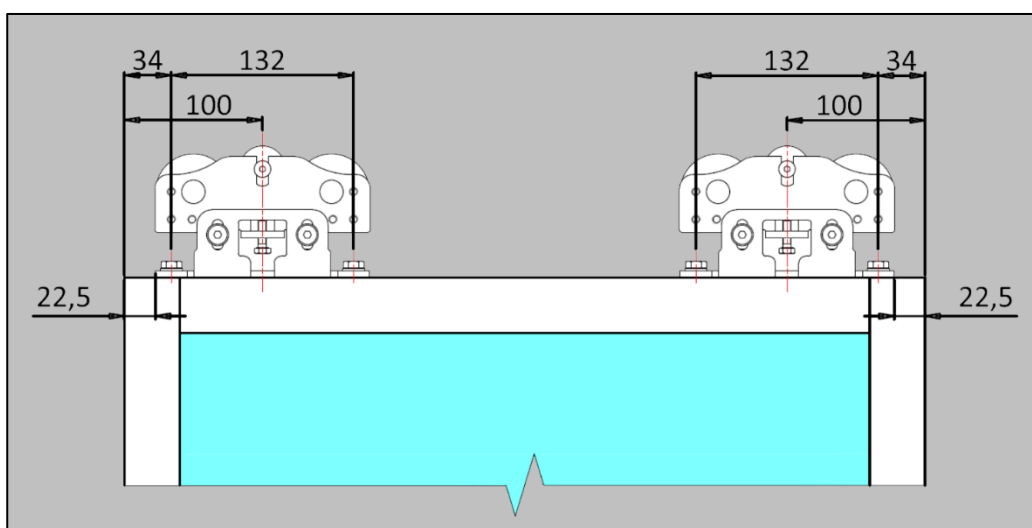

6.2.5.3 POSICIONAMIENTO DE LA PUERTA EN LA CAJA

Baja completamente las ruedas antidescarrilamiento.

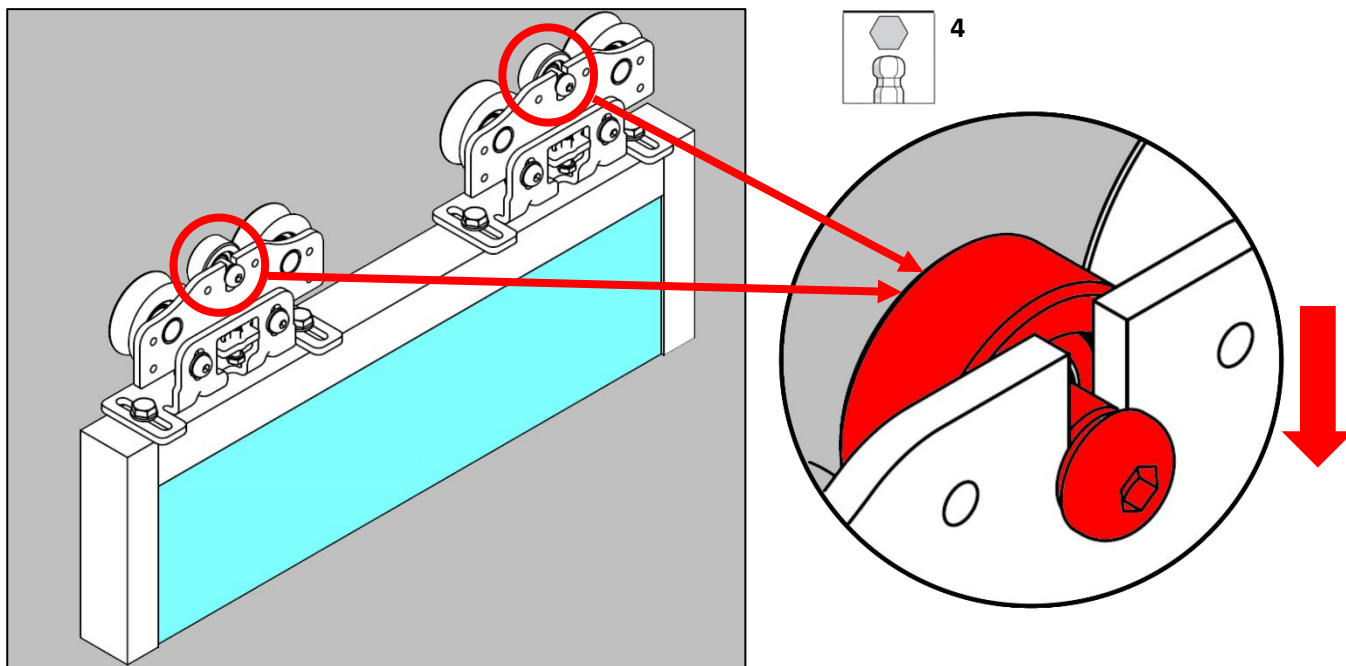

Levanta la puerta y coloca suavemente las ruedas de los carros sobre la guía deslizante, teniendo cuidado de no dañar las piezas con impactos violentos.

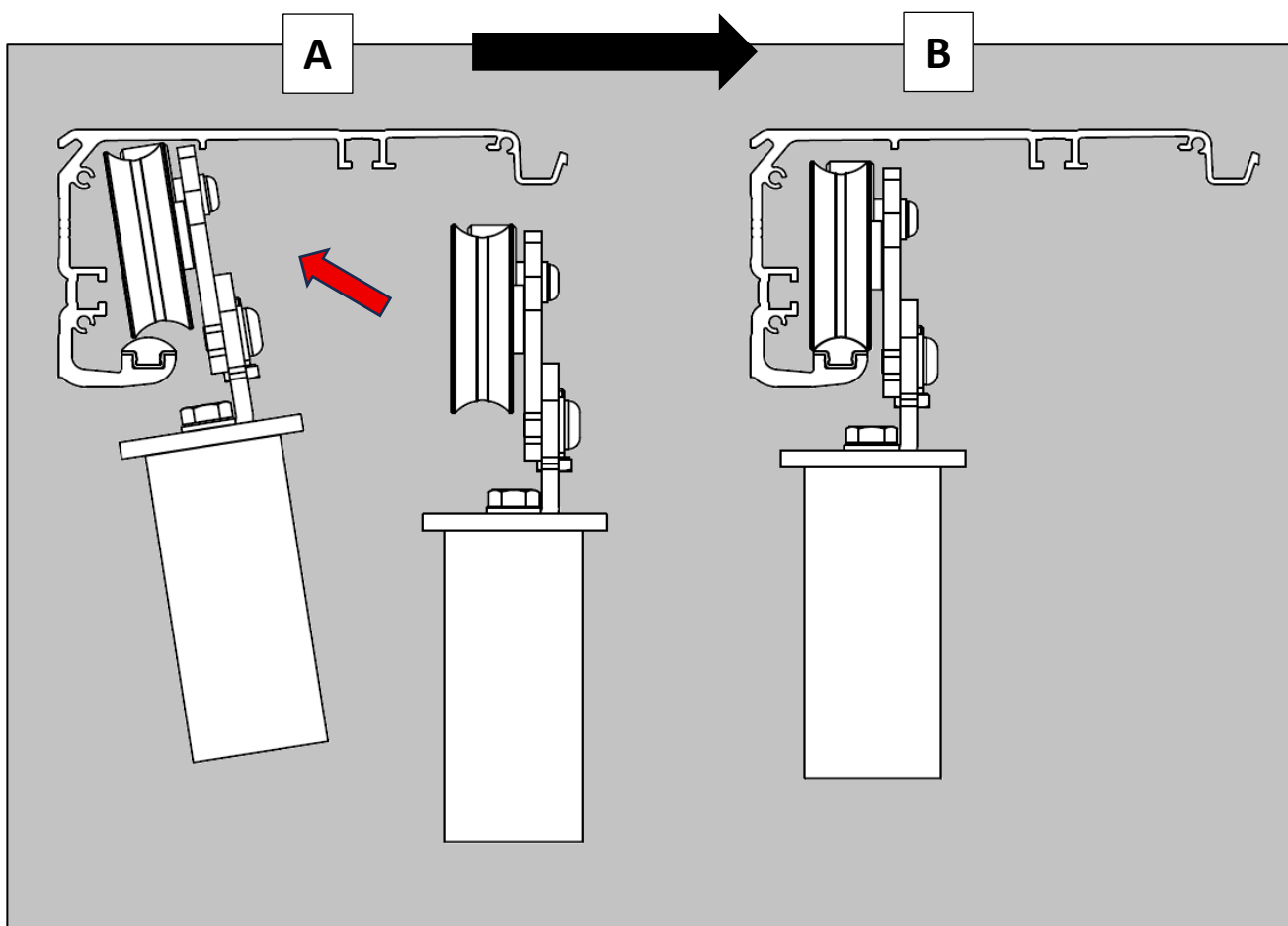

6.2.5.4 AJUSTE DE PUERTA

Los marcos pueden ajustarse por separado en los dos ejes (y, z) según los requisitos de instalación.

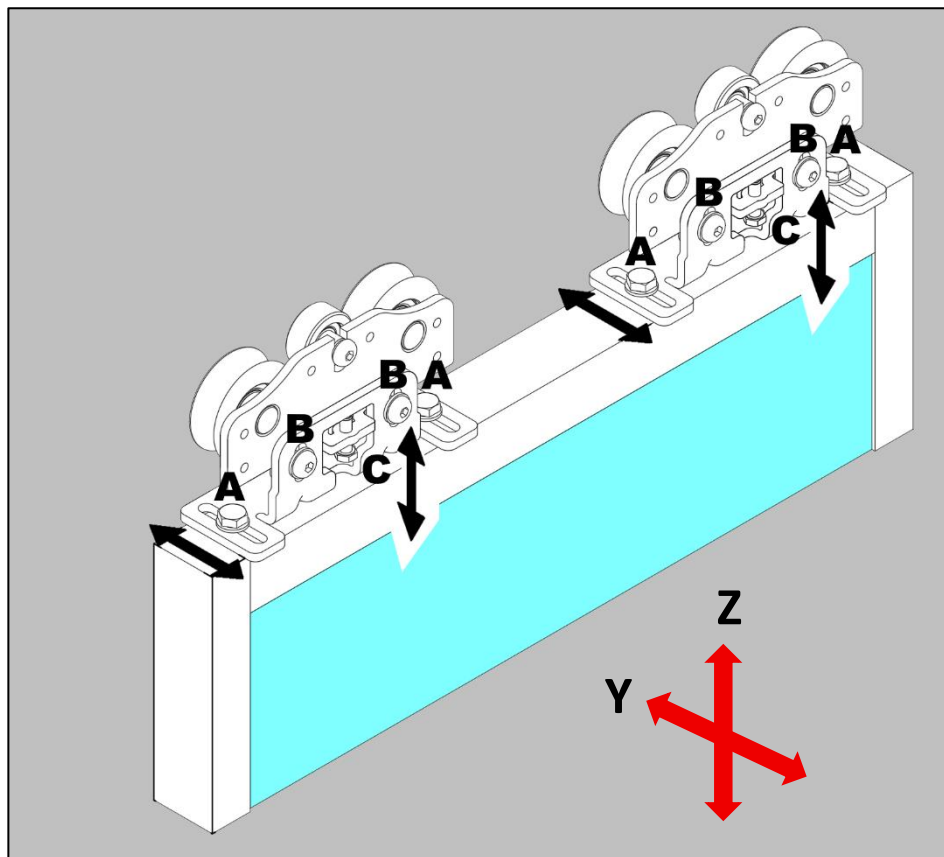

Ajuste transversal (Y): Afloja los tornillos de fijación A y mueve el marco en dirección Y hasta que alcance la posición necesaria para un funcionamiento correcto.

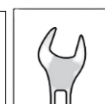
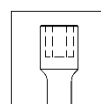
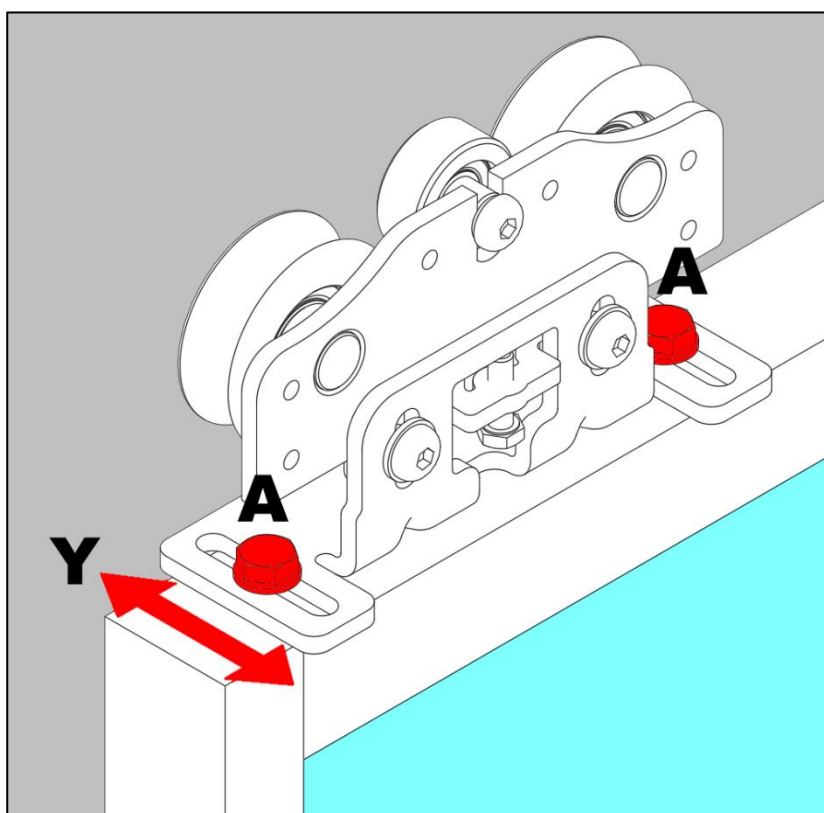

13 ÷ 20,41Nm

Presta atención a la alineación correcta de los carros y a su paralelismo respecto a la guía deslizante. Para comprobar la alineación correcta, simplemente asegúrate de que las dimensiones "E" medidas entre la hoja y el carro coincidan para todos los carros tanto del lado izquierdo como del derecho. Como prueba adicional de la correcta alineación, mueve las puertas manualmente: el deslizamiento debe realizarse con el mínimo esfuerzo, sin ningún tipo de impedimento ni fricción anormal. Con las hojas en la posición correcta, aprieta los tornillos A progresivamente y de forma alterna hasta que estén completamente apretados.

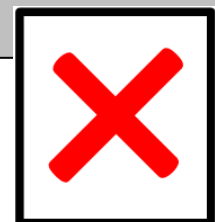
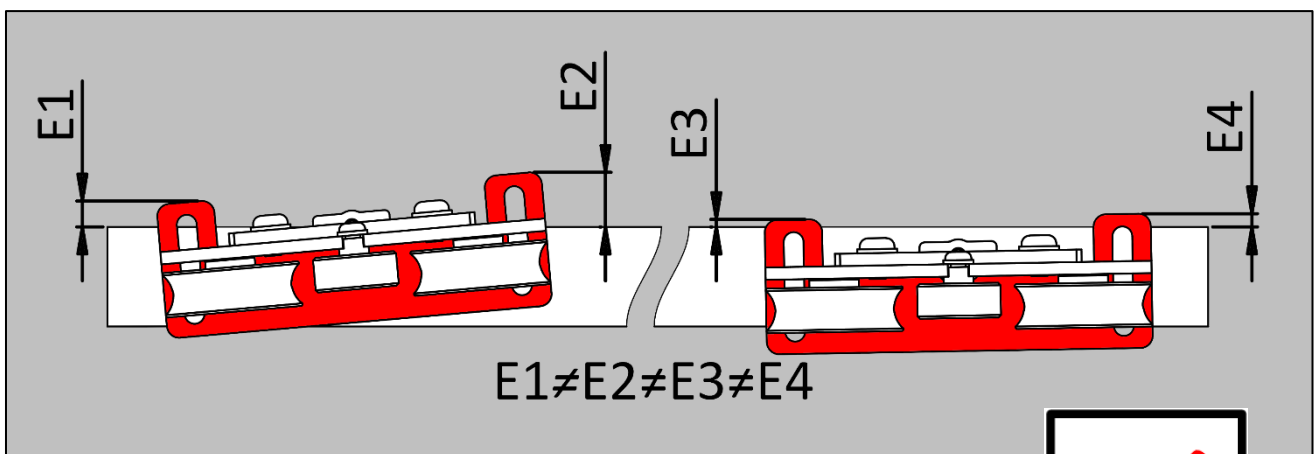
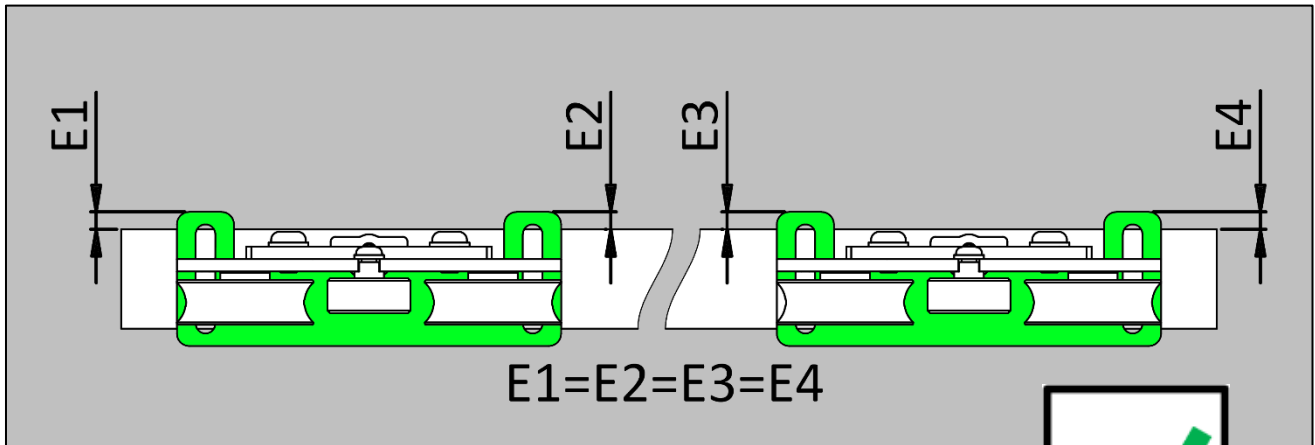

El tornillo giratorio A durante el apriete puede hacer que el carro se desalinee. Para evitar esta molestia, aprieta progresivamente los tornillos y alterna A. Las desalineaciones entre los vagones y la guía deslizante pueden causar desgaste, ruido excesivo y fallos en el operador.

Ajuste vertical (Z): Para ajustar la puerta, sigue estos pasos:

1. Afloja un poco los tornillos B.
2. Usa el tornillo de nivel C para ajustar la altura de las hojas.
3. Aprieta los tornillos bien en forma de G, teniendo especial cuidado de no alterar la alineación obtenida.

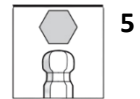
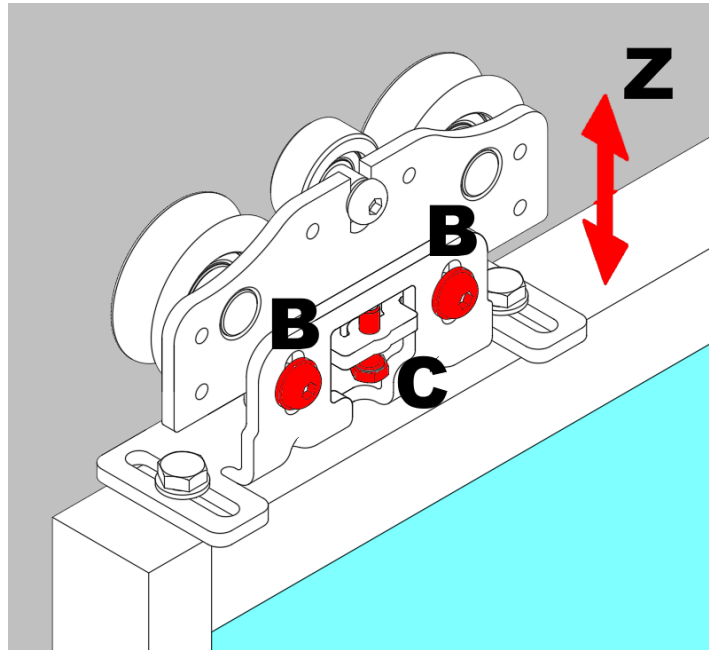

6.2.5.5 PUESTA EN SERVICIO DE LOS CARROS

Ajusta el anti descarrilamiento para que el rodillo no esté en contacto con el perfil de aluminio durante el deslizamiento, manteniendo una distancia libre de $0,5 \pm 1$ mm. Aprieta el tornillo sin alterar la configuración elegida.

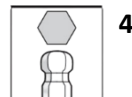
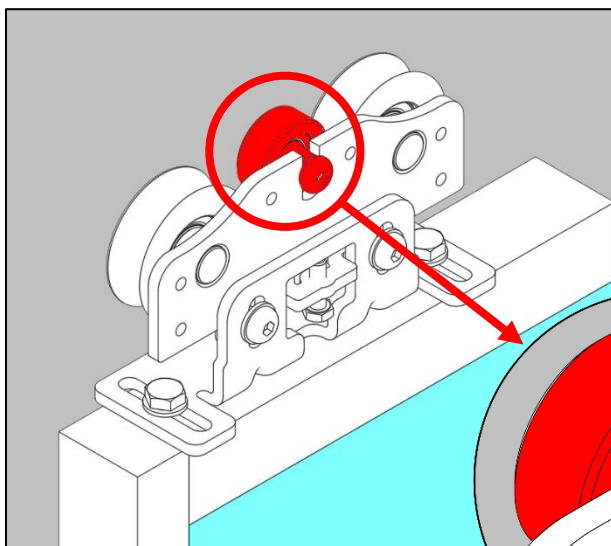

Un ajuste incorrecto del dispositivo de descarrilamiento que hace que la rueda entre en contacto con el perfil de aluminio provoca un desgaste y ruido excesivos durante la

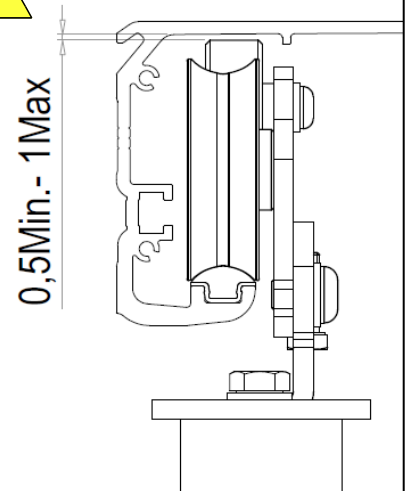

Una vez ajustado el anti descarrilamiento, compruebe cuidadosamente que todos los tornillos de los carros estén correctamente apretados.



Tornillos de afusta mal apretados pueden desenroscarse, provocando que se desprendan piezas, que las ventanas caigan o que la correa se desprenda, con la posibilidad de que la banda de cuartel esté fuera de control en movimiento y constituya una fuente seria de peligro.

6.2.6. ENSAMBLAJES FINALES

Una vez fijada la barra transversal y las hojas instaladas, se realizan las últimas operaciones de ensamblaje mecánico de la siguiente manera:

1. Remontar, **en las posiciones indicadas anteriormente**, los componentes se movieron durante la fijación del recinto a la pared.
2. Remontar y volver a tensar la correa (si ha sido desmontada):
3. Sujeta la abrazadera de cinturón a el/los carro(s) siguiendo las instrucciones siguientes:

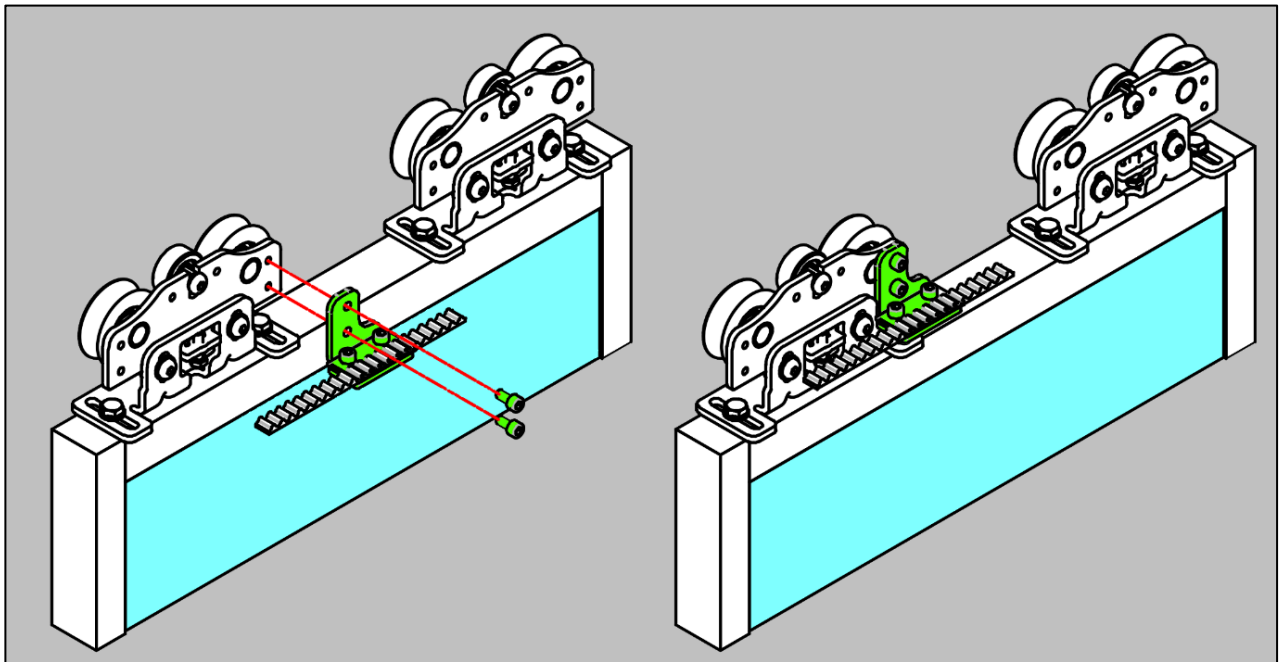

4 – 10,3 Nm - Tornillos TBEI

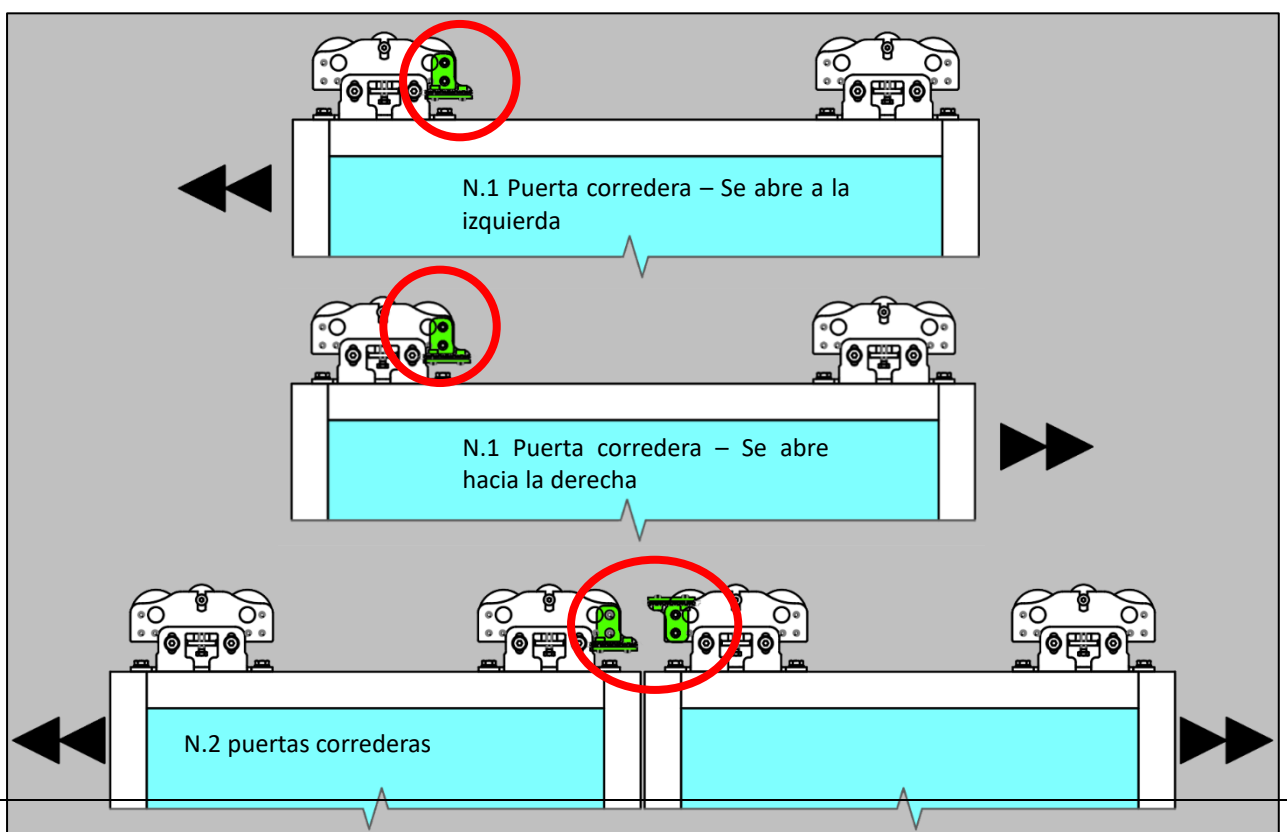

4. Ajusta los interruptores de límite de las puertas:

- **N.1 puerta corredera (izquierda-derecha):** afloja ligeramente los tornillos "A", cierra primero la puerta y mueve el interruptor de límite hasta que toque la almohadilla del carro, luego aprieta los tornillos "A". Repite la misma operación abriendo la puerta.
- **N.2 puertas correderas:** afloja ligeramente los tornillos "A", cierra primero las puertas y mueve el interruptor de límite hasta que la almohadilla del carro derecho toque, luego aprieta los tornillos "A". Repite la misma operación abriendo las puertas.



Antes de iniciar el operador, comprueba que los tornillos "A" de los interruptores de fin de curso estén bien apretados

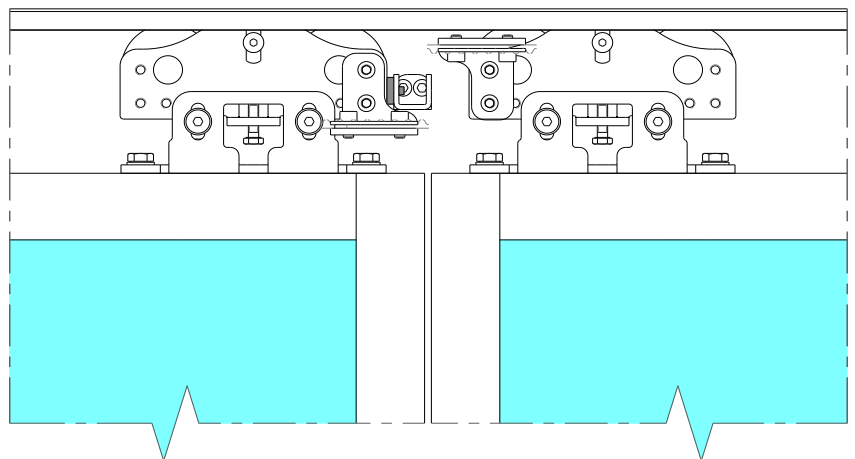
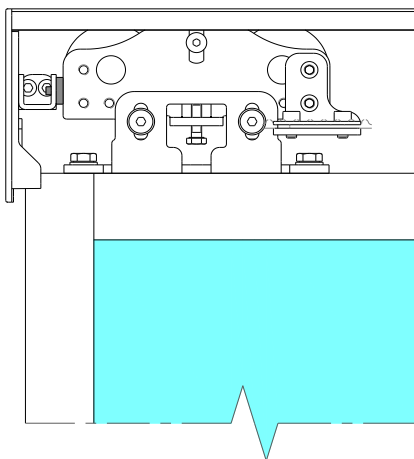
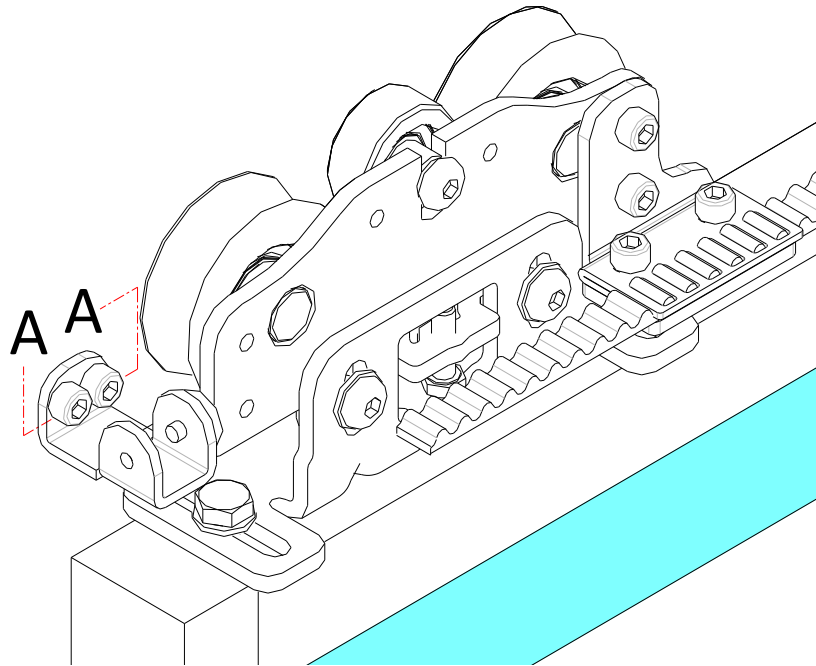

5. Cierra la tapa repitiendo los pasos de la página 16 pero al revés.

7. CONTROLES FINALES ENSAMBLAJE MECÁNICO

Antes de iniciar el operador, comprueba y realiza las siguientes operaciones:

- Eliminar cuidadosamente cualquier polvo o residuo de astillas de las ruedas de la pista y del carro
- comprobar el ajuste correcto de los tornillos de todos los componentes del operador
- comprobar la tensión correcta de la correa
- comprobar que los arneses de cableado estén fijos y que no haya cables cerca de la zona deslizante de los carros o de la cinta
- Comprueba que los interruptores de límite estén correctamente posicionados y que las abrazaderas de la correa no entren en contacto con las poleas dentadas
- Si es necesario, esparcir una película ligera de grasa común para rodamientos en la pista y en la correa de transmisión



La pista y la correa de transmisión pueden funcionar sin lubricación y sin fenómenos de desgaste. Sin embargo, una lubricación ligera evita que ocurra ruido si no hay una alineación perfecta entre las piezas.



Para un funcionamiento correcto, es muy importante que no existan impedimentos mecánicos ni fricciones que dificulten el movimiento en toda la zona corredera de las puertas: en caso de duda, realizar una prueba manual de manipulación con un dinamómetro para identificar puntos con fricción excesiva y eliminarlos.

7.1 CONEXIONES Y PUESTA EN SERVICIO



Para conexiones de red, todos los accesorios y puesta en marcha, utiliza el manual de POWERCORE.

8. MANUAL DE USUARIO

Destinatario y uso del manual:

Estas instrucciones están destinadas al operador o usuario de un sistema automático de puertas SESAMO POWERCORE SERIES.

Para obtener el mejor rendimiento del operador, Sesamo recomienda que leas y sigas cuidadosamente las instrucciones de uso de este manual. Este dispositivo está diseñado para la automatización de puertas correderas. Cualquier otro uso será considerado contrario al uso previsto por el fabricante, por lo tanto, no puede ser considerado responsable. No manipule ni altere el equipo interno del sistema de automatización ni todos los dispositivos de seguridad proporcionados en la unidad de control por ningún motivo. El fabricante declina toda responsabilidad si se alteran o manipulan partes internas del operador o se utilizan dispositivos de seguridad en el sistema distintos a los indicados por el propio fabricante.

Descripción de la operación:

La apertura de las hojas puede controlarse mediante sensores de detección, selectores (ver funcionalidad según el selector instalado) y botones para control manual;

La maniobra de apertura puede ir seguida de una parada o un cierre automático dependiendo de la lógica elegida.

El tope de las hojas en posición abierta facilita el paso de personas según las necesidades del cliente, y el tiempo de permanencia puede ajustarse en el momento de la instalación.

Las puertas se cierran automáticamente al final del tiempo de aparcamiento, pero a una velocidad más lenta que abrirse.

La seguridad de la automatización está confiada a los sensores de seguridad activa, que detectan la presencia de obstáculos en la zona deslizante y posiblemente impiden el cierre de las hojas.

Como medida de seguridad adicional, el operador está equipado con un sofisticado microprocesador que limita la fuerza de empuje de las hojas en caso de peligro, para no ser una fuente de peligro para las personas en tránsito.

Por razones de seguridad, el operador está diseñado para que siempre sea posible, incluso en ausencia de red eléctrica y batería, mover las hojas manualmente tras desbloquear el dispositivo de cierre de la puerta si se instala con la llave correspondiente.

Lógicas – Selección de lógica:

Para seleccionar las lógicas descritas, sigue las explicaciones de los siguientes párrafos basadas en el selector instalado (rotatorio, Icono, Digidor). El significado de las lógicas es el siguiente:

- **Automática:** La puerta funciona en modo de entrada y salida.
- **Solo salida:** El puerto funciona solo en modo de salida. Cualquier dispositivo cerrojo, si está instalado, bloquea el movimiento de las hojas en posición cerrada.
- **Tope cerrado:** las puertas permanecen permanentemente cerradas. Cualquier dispositivo cerrojo, si está instalado, bloquea el movimiento de las hojas en posición cerrada.
- **Stop open:** las puertas permanecen permanentemente abiertas.
- **Manual:** los controles automáticos de apertura están desactivados y la puerta puede moverse manualmente.
- **Salida solo parcialmente abierta:** La puerta funciona en modo solo salida con apertura reducida.
- **Apertura parcial automática:** la puerta funciona en modo de entrada y salida con apertura reducida.
- **Apertura parcial de apertura abierta:** La puerta funciona en modo de entrada y salida con apertura reducida.
- **Menú de ajustes:** para ajustes o ajustes en el calendario. [Ver manual de Digidor](#)
- **Menú de diagnóstico:** para ver los diagnósticos de entrada. [Ver manual de Digidor](#)



Para funciones específicas distintas a las básicas, consulte el manual del selector instalado.

Gama de selectores de lógicas de funcionamiento:

Rotary:

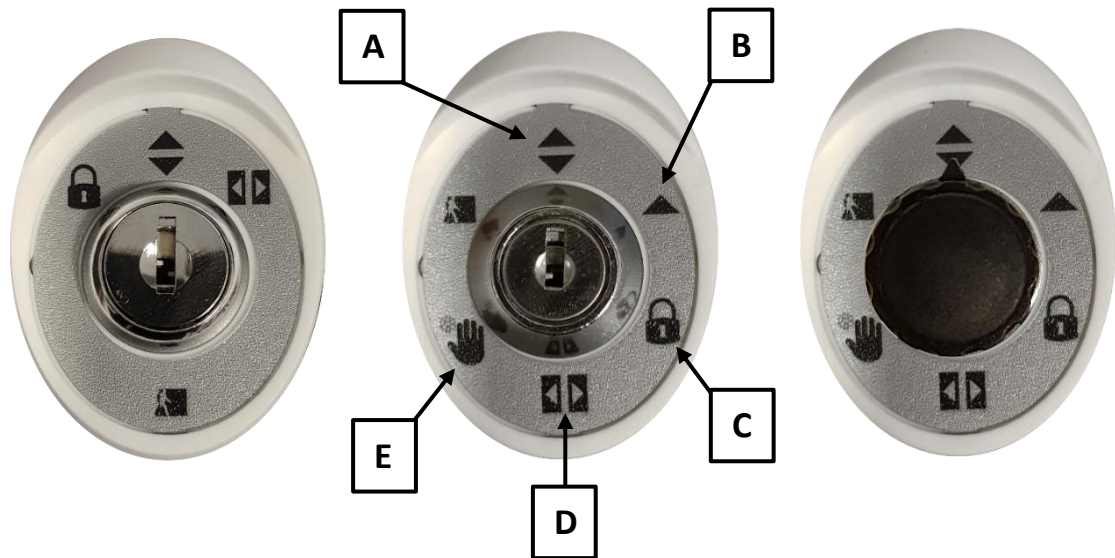

- A. Automático
- B. Solo salida
- C. Parada cerrada
- D. Alto abierto
- E. Manual

RESET

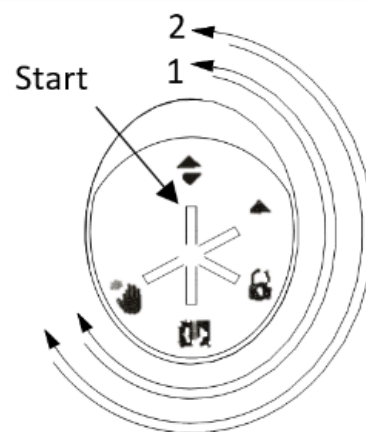
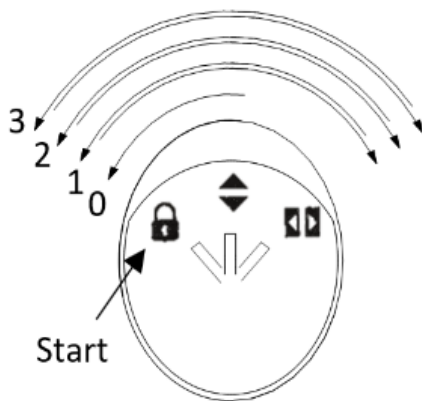

- 0. Automático
- 1. Solo salida
- 2. Parada cerrada
- 3. Stop abierto

Icon:

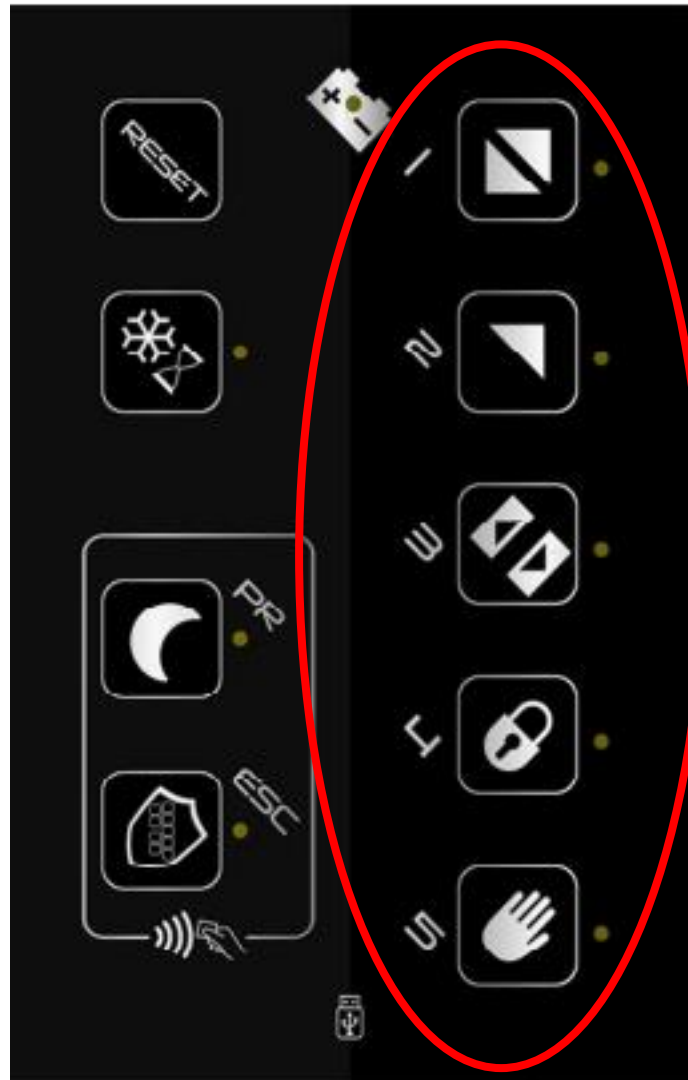

Lista lógica establecible:

1. Automático
2. Solo salida
3. Stop abierto
4. Parada cerrada
5. Manual



Acciones a realizar para establecer la lógica elegida:

1. Coloca el dedo en la zona de teclas deseada para 1".
2. Oirás un pitido.
3. El LED se encenderá de forma constante.
4. Establece lógica.

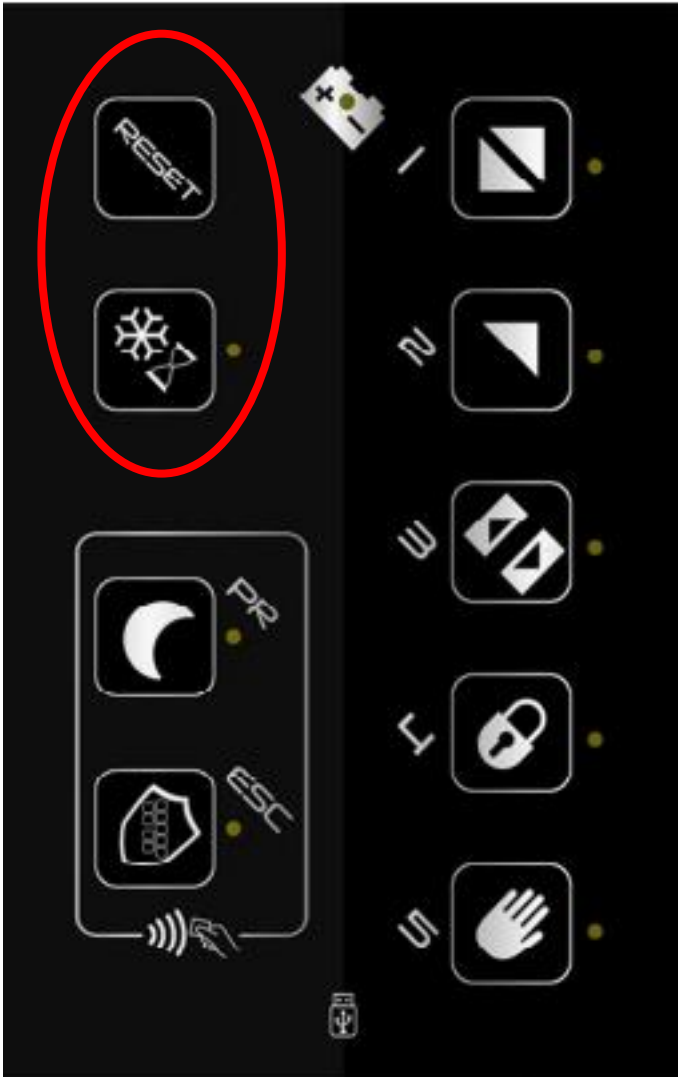
Funcionalidad de la clave de servicio:



Lee atentamente las advertencias!!

1. En caso de selección parcial de apertura con la lógica de Open Stop ya activa, será necesario que la automatización realice una maniobra completa para activar los ajustes de apertura parcial. 
2. En caso de Reset, la apertura parcial se desactiva, a menos que se establezca una lógica tras el reinicio (vía Digidor) que la requiera. 
3. La lógica del stop cerrado es la única lógica que no puede combinarse con la apertura parcial. 



RESET – al apoyar el dedo durante 3" envió un reinicio a la tarjeta

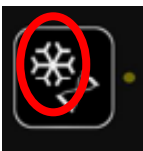

Para corredera: apoyando el dedo (1 pitido más LED fijo) combino la lógica de "apertura parcial" con la Antes preestablecido (en el selector encuentro dos LEDs encendidos, uno en la lógica y otro en el icono del copo de nieve)

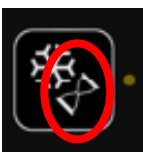





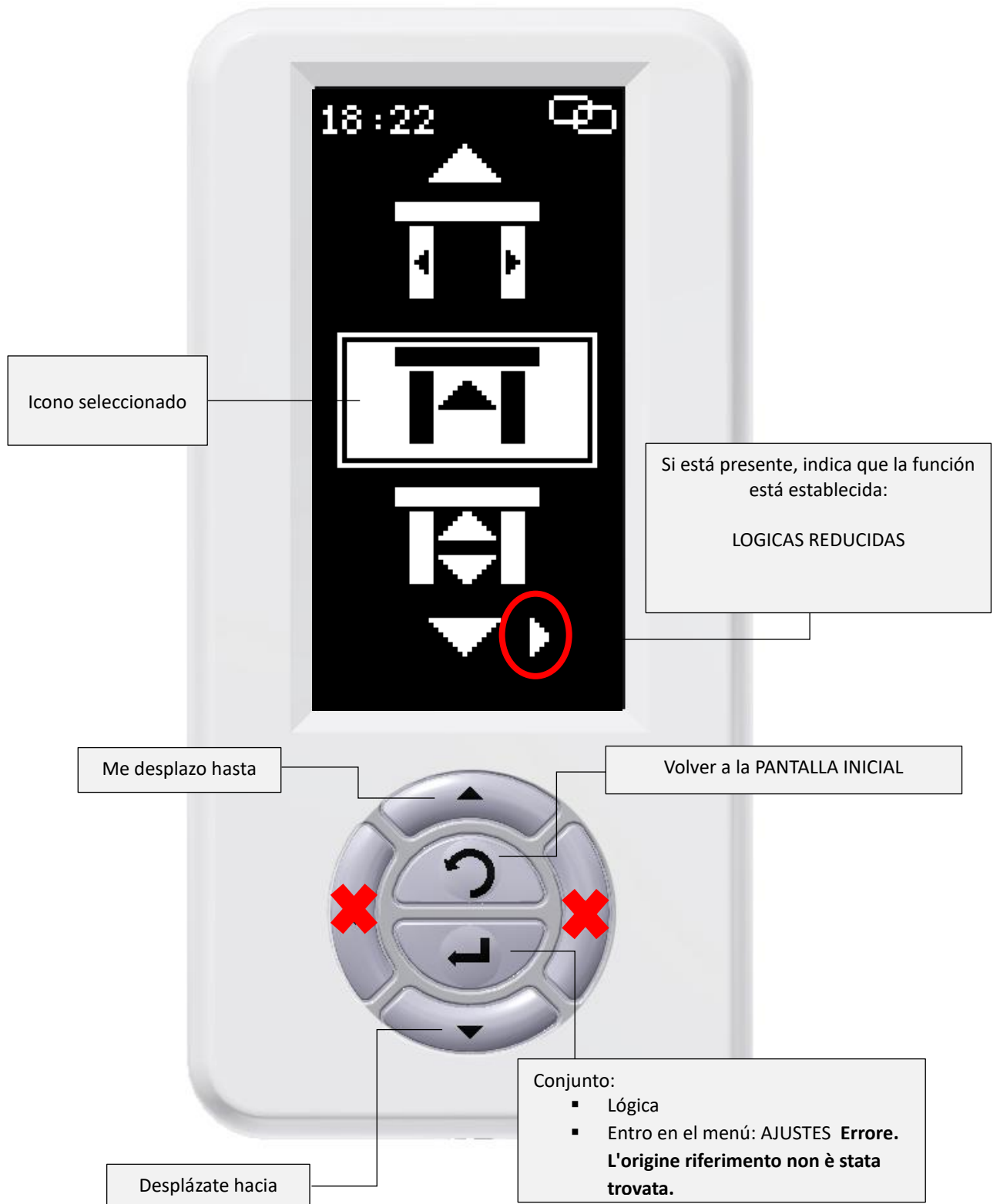

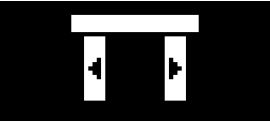

Para batiente: Función no gestionada

Digidor:

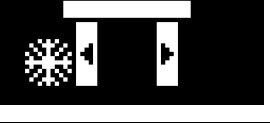

Lista de iconos de menú:

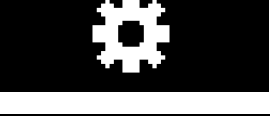
Puertas correderas:

ICONAS	DESCRIPCIÓN
	Parada cerrada
	Stop abierto
	Solo salida
	Automático
	Salida de apertura parcial solo
	Apertura parcial automática
	Apertura parcial de punto abierto
	Manual
	Apertura parcial manual
	Menu AJUSTES
	Menu DIAGNÓSTICO

Desbloqueo manual:

Por razones de seguridad, cualquier dispositivo cerrojo de las hojas está equipado con un control de liberación manual. Se proporciona en las dos versiones que se explican a continuación.

Lanzamiento manual (ya estándar en todos los cerrojos:

El desbloqueo se obtiene procediendo de la siguiente manera:

1. Introduce un destornillador en el orificio de liberación de la tapa (el agujero se identifica con una pegatina especial).
2. Empuja el destornillador hasta que llegue a la palanca interna preinstalada en el bloque.
3. Acciona la palanca ejerciendo presión hacia arriba
4. Al mismo tiempo, abre las puertas manualmente.

Imagen de referencia:

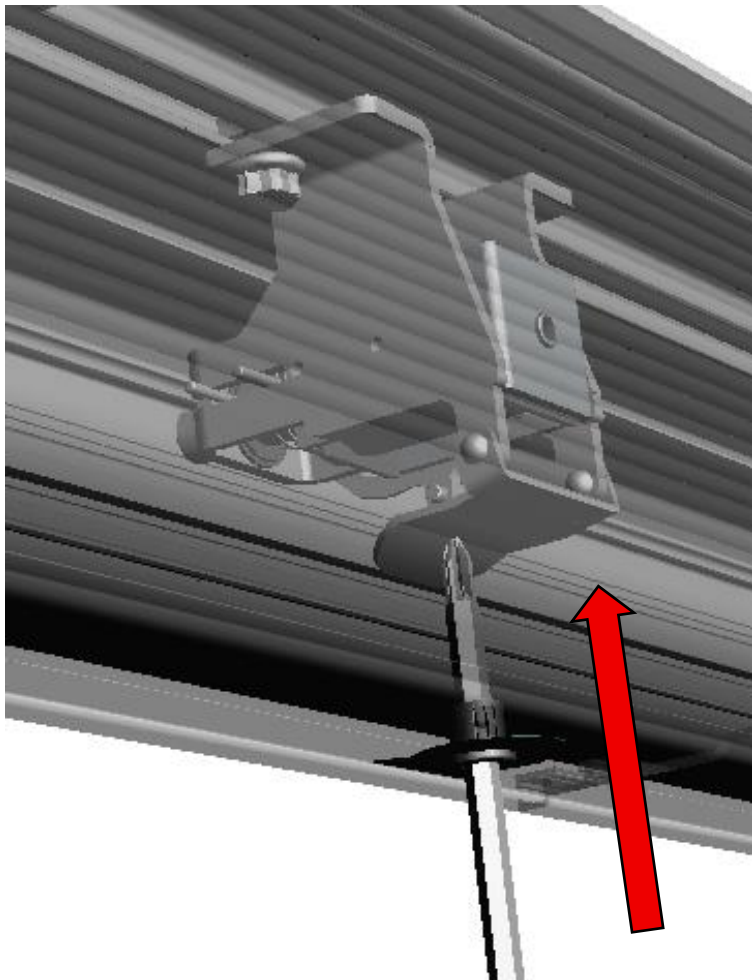

Liberación de palanca:

La liberación se obtiene actuando sobre la palanca especial instalada cerca del sistema o sobre una de las cabezas de la automatización; la operación de la palanca permite mover manualmente las hojas. Al recolocar la manilla en la posición inicial, el bloque eléctrico vuelve a bloquear las puertas.

El mecanismo de liberación debe revisarse periódicamente para evitar que la flojidad, la suciedad, el desgaste, la corrosión u otras causas imprevistas impidan que funcione correctamente.

Selector electrónico de teclas y teclas electrónicas:

A través de este accesorio, junto con el dispositivo cerrojo, es posible cerrar las puertas desde el exterior de la sala, independientemente de la lógica seleccionada en el selector básico o avanzado. Cualquier falta de red tras este cierre no abrirá las puertas

Cada vez que se inserta la llave electrónica, el automatismo cambia de una condición de funcionamiento normal a una de bloqueo y viceversa. Durante la transición de la condición de bloqueo a la normal, las hojas realizan una maniobra completa de apertura y cierre para permitir la entrada de una persona.

Limpieza:

Tema	Modo
Superficies pintadas	Limpieza con agua y jabón
Superficies anodizadas	Limpieza con agua y jabón no alcalino (pH 5,5/7)
Seleccionadores	Limpieza con un paño húmedo
Sensores	Limpieza con un paño húmedo

Intervalos de mantenimiento:**Mantenimiento:**

El intervalo de mantenimiento se determina según la intensidad de uso de la automatización y las condiciones de uso. El mantenimiento solo debe ser realizado por un técnico cualificado. Cada mantenimiento debe anotarse en un libro de registro. Véase el ejemplo de aplicación incluido en el Anexo A de este manual.

En instalaciones con mucho tráfico (entradas a aeropuertos, supermercados, centros comerciales, zonas de refresco en áreas de descanso de autopista, etc., con más de 200 ciclos al día) o operando en condiciones especialmente duras (exposición a agentes corrosivos, proximidad al mar, zonas muy ventosas, puertas sujetas a frecuentes colisiones con objetos en movimiento como tranvías de supermercado, etc.) El mantenimiento programado debe realizarse cada **seis meses** por un técnico especializado.

En instalaciones de bajo tráfico (pequeñas empresas, oficinas privadas, viviendas, quirófanos, etc., hasta un máximo de 200 ciclos al día) se recomienda realizar el mantenimiento programado a intervalos anuales por un técnico especializado.

9. MANUAL DE MANTENIMIENTO

Durante una intervención de mantenimiento programada, realizada por un técnico especializado, es necesario llevar a cabo cuidadosamente las siguientes comprobaciones y procedimientos:

- ❑ Corta el suministro eléctrico usando el interruptor bipolar aguas arriba del operador. Si el operador está equipado con baterías, las puertas pueden abrirse y permanecer abiertas.
- ❑ Asegúrate de que el interruptor bipolar instalado aguas arriba del sistema de automatización destinado a desconectar la fuente de alimentación sea visible desde el punto de funcionamiento de la puerta en la que trabajas. Si no es así, es necesario implementar un sistema de salvaguardia que asegure que el voltaje no se reactive accidentalmente
- ❑ Abre el mecanismo automático desmontando la tapa.
- ❑ Desconecta las baterías
- ❑ Comprueba la tenacidad de los tornillos de los carritos y de los componentes instalados dentro de la caja.
- ❑ Comprueba las conexiones de cableado entre los accesorios, sensores y la unidad de control.
- ❑ Limpia la pista con un trapo (sin productos de limpieza) y comprueba su integridad.
- ❑ Comprueba la suavidad de la ventana, su estado general (evalúa cualquier descuadrado causado por impactos) y, sobre todo, que haya un espacio mínimo de 5 mm entre el suelo y el ventanal. para asegurar un deslizamiento correcto incluso en caso de fuerte expansión térmica de la ventana.
- ❑ Limpia las ruedas de los carritos y comprueba que estén desgastadas, y cámbialas si es necesario.
- ❑ Si es necesario, engrasa la pista con una capa fina de grasa para rodamientos.
- ❑ Comprueba el estado de desgaste de la correa y engrasa si es necesario.
- ❑ Comprueba los interruptores de límite de fin de carrera y cámbialos y ajusta si es necesario.
- ❑ Consulta la guía del suelo para ver si se desgasta y funciona correctamente y, si es necesario, engrasa o cambia de lugar.
- ❑ Comprueba el correcto funcionamiento de la cerradura eléctrica, la liberación manual y el reajuste manual. Si es necesario, lubrica el cable de liberación.
- ❑ Reconecta las baterías, cierra la tapa del operador, vuelve a conectar la fuente de alimentación de red
- ❑ Comprueba los sensores de seguridad (funcionalidad y ajuste).
- ❑ Comprueba los sensores de detección (funcionalidad y ajuste).
- ❑ Comprueba el movimiento de las hojas al frenar y acercarse.
- ❑ Comprueba que la lógica de funcionamiento ha sido seleccionada correctamente.

C187720_00_MAN_PW100_ES_04_08_25



SESAMO Srl
Str. Gabannone, 8/1015030
Terruggia (AL) Italia Tel: +39 0142
403223 Fax: +39 0142
403256 www.sesamo.eue-mail:
info@sesamo.eu

Anexo A

REGISTRO DE MANTENIMIENTO

Descripción de la intervención

Instalación Inicio Ajustes Mantenimiento Reparación Cambios

Fecha: _____

Técnico: _____

Cliente: _____

Descripción de la intervención

Instalación Inicio Ajustes Mantenimiento Reparación Cambios

Fecha: _____

Técnico: _____

Cliente: _____

Descripción de la intervención

Instalación Inicio Ajustes Mantenimiento Reparación Cambios

Fecha: _____

Técnico: _____

Cliente: _____

Descripción de la intervención

Instalación Inicio Ajustes Mantenimiento Reparación Cambios

Fecha: _____

Técnico: _____

Cliente: _____

Anexo B

Declaración de Conformidad de la CE

Declaración de Conformidad de la CE

Nome del fabricante / Nombre de la empresa	Sesamo S.r.l.
Indirizzo postale / Dirección postal:	Strada Gabannone, 8/10
Código postal y ciudad:	I – 15030 - Terruggia (AL)
Teléfono / Teléfono:	+39 0142 403223
Dirección de correo electrónico:	info@sesamo.eu
Sitio web / Sitio web	www.sesamo.eu

Esta Declaración de Conformidad² se emite bajo la exclusiva responsabilidad del fabricante y se refiere al siguiente equipo:

Esta Declaración de Conformidad se emite bajo la exclusiva responsabilidad del fabricante y pertenece al siguiente equipo:

Dispositivo e modelo / Equipamiento y modelo	Puerta corredera - 1 o 2 - hojas Modelo POWERCORE
Tipo de producto:	PW100³
Número de serie :	Para ser detectado por la matrícula identificativa del coche

Objeto de la declaración:

Objeto de la declaración:

Puertas peatonales con modificación de funcionamiento. TIPO PW 100 DUALCORE
Puertas peatonales para conductor. TIPO PW 100 POWERCORE



El objeto de esta Declaración de Conformidad está conforme a los Requisitos Esenciales de Salud y Seguridad [RESS] aplicables, que se encuentran en el Anexo I de la siguiente legislación de la Unión Europea /

El objeto de esta Declaración de Conformidad cumple con los Requisitos Esenciales de Salud y Seguridad [EHRSR] aplicables incluidos en el Anexo I de la legislación pertinente de la Unión Europea:

² Esta declaración de conformidad es válida solo si los productos a los que se refiere se instalan y utilizan siguiendo las instrucciones de uso y mantenimiento entregadas por Sesamo Srl como fabricante del equipo

³ Puerta completa, marco y hojas(es) para formar la puerta corredera de paso completa

Directiva 2006/42/CE (Directiva de Máquinas)

Directiva 2006/42/CE (Directiva de maquinaria)

Referencia a las partes aplicables de las principales normas armonizadas relevantes /

Se han utilizado los requisitos aplicables de las siguientes normas armonizadas y especificaciones técnicas:

Título / Título :	Fecha / Fechas
EN ISO 12100 Seguridad de la maquinaria – Principios generales de diseño - Evaluación de riesgos y reducción de riesgos	2010
EN 16005 Puertas peatonales motorizadas Seguridad en el uso – Requisitos y métodos de ensayo	2012 +A1:2015
EN 60335-1 Electrodomésticos domésticos y similares. Requisitos generales de seguridad	2019
EN 60335-2-103 Electrodomésticos y aparatos electrónicos similares. Requisitos de seguridad específicos para entradas de puertas, puertas y ventanas	2015
EN 61000-6-2 Compatibilidad electromagnética (EMC) Parte 6-2: Normas genéricas - Norma de inmunidad para entornos industriales	2016
EN 61000-6-3 Compatibilidad electromagnética (EMC) Parte 6-3: Normas genéricas - Norma de emisiones para equipos en entornos residenciales	2020
EN 13849-1 Seguridad de la maquinaria – Partes relacionadas con la seguridad de los sistemas de control - Parte 1: Principios generales para el diseño	2015
EN 13849-2 Seguridad de la maquinaria – Partes relacionadas con la seguridad de los sistemas de control - Parte 2: Validación	2012

Otras especificaciones técnicas utilizadas /

Otras especificaciones técnicas aplicadas:

Título / Título :	Fecha / Fechas
==	==
==	==

Organismo notificado (si procede) /

*Organismo notificado (cuando procede):
aplicable*

No aplicable

No

Información adicional : Ninguno

Información adicional: Ninguno

En respuesta a una solicitud fundamentada de las autoridades nacionales competentes, el fabricante se compromete a poner a disposición toda la información relevante —sobre la maquinaria— sin perjuicio de sus derechos de propiedad intelectual.



En respuesta a una solicitud fundamentada de las autoridades nacionales competentes, el fabricante de la maquinaria se compromete a poner a disposición toda la información relevante —sobre la maquinaria— salvo que se trate de sus derechos de propiedad intelectual

La maquinaria cubierta por esta declaración también cumple con las disposiciones de las siguientes directivas europeas

El mecanismo objeto de esta declaración también se ajusta a las disposiciones de la siguiente directiva europea

Directiva 2014/30/UE (compatibilidad electromagnética)

Directiva 2014/30/UE (Compatibilidad electromagnética)

Nombre y dirección de la persona autorizada para preparar el expediente técnico <i>Nombre y dirección de la persona autorizada para compilar el archivo técnico,</i>	
	SESAMO S.r.l. Strada Gabannone, 8/10 I – 15030 Terruggia (AL)
Firmado a nombre y en nombre de / <i>Firmado en nombre de:</i>	Identificación y firma de la persona autorizada para redactar la declaración en nombre del fabricante <i>Identidad y firma de la persona facultada para redactar la declaración en nombre del fabricante</i>
	Persona autorizada por la empresa Sesamo S.r.l. Strada Gabannone, 8/10 I – 15030 Terruggia (AL)

Terruggia (AL) / Italia : **DD/MM/YY**