



PWT80

Traduction à partir des instructions
originales.
Réal 00 - 26/02



Management
System
ISO 9001:2015



www.tuv.com
ID 9105038848

Declaration of Compliance

Voluntary Certification



TUV IT 26 MAC 516

Manufacturer	
Name	Sesamo s.r.l.
Address	str. Gabannone, 8/10
ZIP Code	15030
City	Teruggia (AL)
Country	Italy
Object	
Typology	Partly completed machinery
Designation	Power operated pedestrian doorsets
Model/type	Powercore: PL55, PW100, PW140, PW250, PWT80 <input type="checkbox"/> Single sample <input checked="" type="checkbox"/> Group of samples
Serial number	/
Year	2025
Legislative Reference	
2006/42/EC - Annex I and Annex II part 1B	
Applicable Standard	
A Type Standard	
EN ISO 12100:2010	
B Type Standard	
EN ISO 13849-1:2023	
C Type Standard	
EN 60335-2-103:2015	EN 16005:2023+A1:2024
Other Standard	
/	/
Reference to the Technical Report	
PCMTRoC-MAC-722385096	

The product is not referred to Annex IV of the Directive 2006/42/EC

Issue date: 02/02/2026

Expiry date: 01/02/2029

Industrie Service Division Manager

Alberto Carelli
Signature

First issue date: 02/02/2026

Expiration date of the last certification cycle: -



TUV Italia S.r.l. - TÜV SÜD Group
Viale Fulvio testì 280/6 - Milano - Italy
Web: www.tuvsud.com - @-mail: tuv.is@tuvsud.com

TUV®

© TUV - Riproduzione vietata, tutti i diritti sono riservati. - Reproduction prohibited, all rights reserved.

Declaration of Compliance

DC Ref.:	TUV IT 26 MAC 516	
Manufacturer:	Sesamo s.r.l.	
Object:	Power operated pedestrian doorsets, Powercore PL55, PW100, PW140, PW250, PWT80	
Doc. Ref.:	Directive 2006/42/EC	

Group of samples

The models that are part of the POWERCORE family, subject to this certification, are as follows:
PL55, PW100, PW140, PW250, PWT80.

Main technical data

//

Reliability data

The control circuits with safety function for the models in question reach PL c, according to EN ISO 13849-1:2023.

Validity Conditions

	<p>This technical document is only valid for the referenced company and its facilities stated on the document.</p> <p>The right to use the mark shown on the document only covers the products mentioned in this document.</p> <p>Each product must be accompanied by the necessary operating and assembly instructions. All products must clearly state the name of the manufacturer.</p> <p>In addition to the above conditions, this document of TÜV Italia shall apply the actual condition of the overall contract.</p> <p>The document is valid for all the time in which it can be considered applicable requirements of the state of art according to which the validation has been performed.</p> <p>The product take in exam in this technical document is not covered by Annex IV of 2006/42/EC Directive.</p>
---	---

TABLE DES MATIÈRES

0. DÉCLARATIONS DE CONSTITUTION	5
1. INTRODUCTION	6
1.1. INSTRUCTIONS POUR L'INSTALLATEUR (OBLIGATIONS DE SÉCURITÉ) ET RISQUES RÉSIDUELS.....	6
1.2. AVERTISSEMENTS POUR L'UTILISATEUR	7
1.3. DÉMONTAGE, RECYCLAGE ET ÉLIMINATION	8
1.4. SIGNIFICATION DE SOMOMBOLI.....	9
2. PWT80 – UTILISATION PRÉVUE / CONFIGURATION D'INSTALLATION	10
2.1. LIMITES D'UTILISATION	10
2.2. USAGE INTERDIT	10
2.3. CONFIGURATION D'INSTALLATION	11
3. PLAQUE D'IDENTIFICATION	12
4. CARACTÉRISTIQUES TECHNIQUES	13
5. COMPOSITION AUTOMATIQUE ET CONFIGURATION D'ENTRÉE.....	14
6. INSTALLATION D'AUTOMATISATION	17
6.1. PORTÉE DE L'AUTOMATISATION	17
6.2. FIXATION AUTOMATISÉE	18
6.2.1. DÉPART.....	18
6.2.2. TYPES DE SUPPORTS ET FIXATIONS.....	19
6.2.3. DIMENSIONS DE FIXATION AUTOMATIQUE	19
6.2.1. TABLEAU DES OPÉRATIONS À EFFECTUER POUR L'ASSEMBLAGE	28
6.2.2. TRUQUE DE DOSSIERS.....	29
6.2.3. ASSEMBLAGE ET RÉGLAGE DES CHÂSSIS/CHÂSSIS – ASSEMBLAGE ET RÉGLAGE DES TRAMWAYS.....	34
6.2.4. FIXATION DU SUPPORT DE LA CEINTURE / PORTE LENTE	34
6.2.5. INSTALLATION DU GUIDE COULISSANT POUR CHÂSSIS À HAUTE VITESSE.....	36
6.2.6. ASSEMBLAGE RAPIDE DE LA CHÂSSISE/CHÂSSIS ET AJUSTEMENT – ASSEMBLAGE ET RÉGLAGE DU CHARIOT.....	39
6.2.7. INSTALLATION DU TRAMWAY.....	41
6.2.8. FIXATION DU SUPPORT DE LA CEINTURE DE PRESSE POUR LA PORTE/PORTE FASTE	47
6.2.9. REPOSITIONNEMENT DES COMPOSANTS ET TENSION DE LA COURROIE.....	48
6.2.10. ASSEMBLÉES FINALES	54
7. CONTRÔLES FINAUX ASSEMBLAGE MÉCANIQUE.....	55
7.1 CONNEXIONS ET MISE EN SERVICE	55
8. MANUEL D'UTILISATION	56
9. MANUEL DE MAINTENANCE	64

0. DÉCLARATIONS DE CONSTITUTION

DIRECTIVE SUR LES MACHINES

L'installateur qui entraîne une porte devient le fabricant de la machine automatique conformément à la directive 2006/42/CE et doit :

- Préparez le dossier technique avec les documents indiqués à l'annexe VII de la directive sur les machines et conservez-le pendant au moins 10 ans.
- Rédigez la déclaration de conformité de la CE conformément à l'annexe II-A de la directive sur les machines et fournissez une copie à l'utilisateur.
- Apposez le marquage CE sur la porte motorisée conformément à l'article 1.7.3 de l'annexe I de la directive sur les machines.

Déclaration d'incorporation de machines partiellement terminées

Directive sur les machines 2006/42/CE, Annexe II, Partie B

Fabricant : SESAMO S.R.L.

Adresse : Str. Gabannone 8/10 - 15030 Terruggia – AL – ITALIE

Déclare que :

Le produit : entraînement redondant pour portes coulissantes piétonnes modèle **POWERCORE type PWT80 télescopique** fourni avec le numéro de série XXXX¹

- conforme aux exigences de sécurité essentielles énoncées à l'annexe I de la directive sur les machines 2006/42/CE, à l'exception des points suivants : 1.2.4.3, 1.3.4, 1.3.7, 1.3.8.2, 1.5.14, 1.5.15, 1.6.3
- conforme aux exigences des autres directives européennes suivantes : 2014/30/Compatibilité électromagnétique de l'UE

Et que

- Les parties (parties/clauses) des normes harmonisées suivantes ont été appliquées :
EN 60335-1, EN 60335-2-103, EN 61000-6-2, EN 61000 -6-3, EN 12100, EN 16005, EN 13849-1, EN 13849-2
et déclare en outre que :

- la documentation technique pertinente a été compilée conformément à la Partie B de l'Annexe VII ; Cette documentation, ou une partie de celle-ci, sera transmise par la poste ou par voie électronique, en réponse à une demande motivée des autorités nationales compétentes
- la personne chargée de la préparation de la documentation technique pertinente est : SESAMO SRL, Strada Gabannone, 8/10 - 15030 Terruggia (AL) - Italie
- il n'est pas permis de mettre le produit en service tant que la machinerie dans laquelle il sera incorporé ou dont il deviendra un composant n'a pas été identifiée et que sa conformité aux conditions de la directive 2006/42/CE et à la législation nationale le transposant, c'est-à-dire jusqu'à ce que la machinerie mentionnée dans cette déclaration forme une unité unique avec la machinerie.

SESAMO S.R.L.
Juillet 2025



Daniele Amerio
(Administrateur)

¹ Référez-vous au numéro de série figurant sur la plaque nominative de la quasi-machine

1. INTRODUCTION

Merci pour votre préférence pour ce produit. Pour obtenir les meilleures performances de l'automatisation, Sesamo recommande de lire attentivement et de suivre les instructions d'installation et d'utilisation dans ce manuel. L'installation de cet opérateur ne doit être effectuée que par des professionnels compétents à qui ce manuel est adressé. Les matériaux d'emballage (bois, plastique, carton, etc.) ne doivent pas être dispersés dans l'environnement ni laissés à portée des enfants en tant que source potentielle de danger. Avant de commencer l'installation, assurez-vous que le produit est intact et n'a pas subi de dommages dus au transport ou au mauvais stockage.

Avant d'effectuer toute opération, il est nécessaire de lire attentivement ce manuel et de suivre toutes ses instructions, en portant une attention particulière à celles indiquées par les références suivantes :

	DANGER	Des indications qui, si elles ne sont pas suivies à la rigueur, peuvent générer des sources de danger ou de mort
	ATTENTION	des indications qui, si elles ne sont pas suivies scrupuleusement, pourraient entraîner des dysfonctionnements

1.1. INSTRUCTIONS POUR L'INSTALLATEUR (OBLIGATIONS DE SÉCURITÉ) ET RISQUES RÉSIDUELS



1A) L'opérateur reçoit un seul paquet, qui peut être manipulé à la main. Pour la manipulation, il faut se référer au poids indiqué sur l'emballage, en considérant que pour chaque personne, le poids maximal pouvant être manipulé ne doit pas dépasser 20 kg.

1B) Les portes sont fournies sur des palettes dont le poids est indiqué sur l'emballage. La manipulation de la palette entière doit être effectuée par un chariot à palette, ou en ouvrant l'emballage et en effectuant la manipulation manuelle des pièces individuelles comme décrit au point 1 ci-dessus. Dans cette opération, l'utilisation d'un équipement de protection individuelle approprié est requise, au moins des chaussures de sécurité et des gants.

1) Il est important pour la sécurité des personnes d'installer l'opérateur conformément aux instructions. Une mauvaise installation ou une mauvaise utilisation du produit peuvent causer de graves blessures aux personnes. L'installation doit être réalisée uniquement par du personnel qualifié et expérimenté, et en pleine conformité avec la réglementation en vigueur.

2) Lire attentivement les instructions avant de commencer l'installation du produit.

3) Conserver les instructions pour référence future.

4) Ce produit a été conçu et construit uniquement pour l'usage indiqué dans cette documentation. Toute autre utilisation non explicitement indiquée pourrait compromettre l'intégrité du produit et/ou représenter une source de danger. Chaque phase de l'installation doit être réalisée conformément aux règlements en vigueur et, dans tous les cas, selon les exigences de la bonne technique.

5) SESAMO décline toute responsabilité découlant d'une utilisation ou d'une utilisation inappropriée autre que celle pour laquelle l'opérateur est destiné et indiqué dans cette documentation.

6) Ne pas installer l'appareil dans une atmosphère explosive : la présence de gaz ou de vapeurs inflammables constitue un danger sérieux pour la sécurité.

7) SESAMO n'est pas responsable du non-respect de la bonne technique lors de la construction des fermetures à motoriser, ni des déformations pouvant survenir lors de l'utilisation.

8) Avant d'installer le produit, assurez-vous que chaque élément architectural et structurel de l'entrée (surface de fixation automatique, installations, etc.) est adéquat et suffisamment robuste pour être automatisé.

9) Avant d'effectuer tout travail sur le système, déconnectez l'alimentation électrique. Vérifiez qu'il existe un disjoncteur résiduel avec un seuil ne dépassant pas 0,03 A et une protection adéquate contre les surcourants en amont du système. Vérifiez que le système de mise à la terre est conçu de manière professionnelle. Assurez-vous également qu'il n'est pas possible de restaurer l'alimentation électrique involontairement ou involontairement (par exemple, interrupteur de cadenas ou combinaison prise/prise sous la vue du technicien qui utilise la machine).

10) Débranchez également toutes les piles de secours si elles sont présentes.

11) Avant de connecter l'alimentation, assurez-vous que les données sur la plaque de classification correspondent à celles du réseau de distribution électrique.

12) Avant d'installer le produit, effectuer une analyse des risques minutieuse et effectuer toutes les modifications structurelles relatives à la construction des dégagements de sécurité et à la protection ou séparation de toutes les zones de concassage, de cisaillement, de transport et de dangers en général, conformément aux dispositions de la norme EN

16005 ou de toute réglementation locale d'installation. Vérifiez que la structure existante dispose des exigences nécessaires en matière de résistance et de stabilité

13) Ajuster des dispositifs de sécurité du type conformément à la norme EN 12978 permettant de protéger toute zone dangereuse contre les risques mécaniques liés aux mouvements liés à l'analyse des risques effectuée, tels que l'écrasement, le transport, le cisaillement. Sesamo décline toute responsabilité quant à la sécurité et au bon fonctionnement de l'opérateur si des composants d'autres fabricants sont utilisés.

14) Pour l'entretien, utilisez uniquement les pièces SESAMO d'origine. Demandez à SESAMO des pièces détachées en indiquant le numéro de série indiqué sur la plaque d'identification.

15) Ne modifiez aucun élément des composants faisant partie du système d'automatisation.

16) L'installateur doit fournir toutes les informations concernant le fonctionnement manuel du système en cas d'urgence.

17) Les portes à automatiser doivent avoir un mouvement d'ouverture et de fermeture uniforme et sans friction

18) Tout ce qui n'est pas expressément prévu dans ces instructions n'est pas autorisé.

19) Ce manuel est destiné uniquement aux installateurs professionnels ou aux personnes compétentes.

20) À la fin de l'installation, remettez à l'utilisateur ce manuel, en particulier la section AVERTISSEMENTS POUR L'UTILISATEUR ainsi que toute information supplémentaire pour l'utilisation correcte du système.

21) Une fois l'installation terminée, appliquez une plaque d'identification de porte

22) À la fin de l'installation, évaluer la présence possible de dangers dont l'élimination ou l'atténuation n'est pas possible, par exemple le risque de glissade, de trébuchement, de chute due à des surfaces glissantes dues à la pluie, à la neige, à la glace, et signalez leur présence à l'utilisateur comme des risques résiduels.

23) Le présent manuel est une traduction de la version originale en langue italienne ; en cas de doute, se référer aux instructions originales en italien.

1.2. AVERTISSEMENTS POUR L'UTILISATEUR

 **AVERTISSEMENT** Lisez et suivez attentivement les Avertissements et Instructions accompagnant le produit, car une utilisation inappropriée peut causer des dommages aux personnes, aux animaux ou aux biens. Conservez les instructions pour référence future et transmettez-les à tout successeur dans l'utilisation du système.

Le présent manuel est une traduction de la version originale en langue italienne ; en cas de doute, se référer aux instructions originales en italien.

Ce produit est destiné uniquement à l'usage pour lequel il a été expressément conçu. Tout autre usage est considéré comme inapproprié et donc potentiellement dangereux. Le fabricant ne peut être tenu responsable des dommages causés par une utilisation inappropriée, erronée ou déraisonnable.

SÉCURITÉ GÉNÉRALE

Merci pour votre préférence pour ce produit. Pour obtenir les meilleures performances de l'opérateur, Sesamo recommande de lire attentivement et de suivre les instructions d'utilisation de ce manuel

Ce produit est conforme aux normes techniques reconnues et aux réglementations de sécurité lorsqu'il est correctement installé par du personnel qualifié et expérimenté (installateurs professionnels).

L'opérateur, s'il est installé et utilisé correctement, respecte les normes de sécurité en vigueur. Cependant, il est conseillé de respecter certaines règles de conduite pour éviter les désagréments accidentels :

- Tenez les enfants hors de portée de l'automatisation, en particulier lors des mouvements.
- N'autorisez pas les enfants à jouer ou à se tenir à portée de l'automatisation. Les enfants ne doivent pas jouer avec l'appareil.
- Ne courez pas à travers la porte alors qu'elle se referme
- Le nettoyage et l'entretien destinés à être effectués par l'utilisateur ne doivent pas être effectués par des enfants sans supervision.
- Évitez de travailler près des charnières ou de déplacer des pièces mécaniques.
- Ne pas s'opposer au mouvement de la lame et n'essayez pas d'ouvrir la porte manuellement si l'actionneur n'a pas été déverrouillé avec le déverrouillage approprié.
- La casse ou l'usure des pièces mécaniques de la porte (parties guidées de la porte), telles que les câbles, ressorts, supports, charnières, guides... Pourrait engendrer des dangers. Faites vérifier le système périodiquement par du personnel qualifié et expérimenté (installateur professionnel) selon l'indication de l'installateur ou du fabricant de la porte.
- Gardez les optiques des capteurs propres. Vérifiez que des objets tels que rideaux, branches ou autres objets ne dérangent pas les dispositifs de sécurité.
- N'utilisez pas l'opérateur si cela nécessite des réparations. En cas de panne ou de dysfonctionnement de l'automatisation, débranchez l'alimentation du réseau électrique à l'automatisation, évitez toute tentative de

réparation ou d'intervention directe, et ne référez que du personnel qualifié et expérimenté (installateurs professionnels) pour les réparations ou l'entretien nécessaires. Pour permettre la sortie, activez le bouton de libération d'urgence (si équipé).

- Faites vérifier l'intégrité et le bon fonctionnement de l'automatisation par du personnel qualifié et expérimenté (installateurs professionnels), en particulier tous les dispositifs de sécurité, avec la fréquence indiquée dans le manuel d'utilisation.
- Les travaux d'installation, de maintenance et de réparation doivent être documentés et la documentation pertinente doit être mise à disposition de l'utilisateur.
- Le non-respect de ce qui précède peut créer des situations dangereuses.

1.3. DÉMONTAGE, RECYCLAGE ET ÉLIMINATION

ATTENTION ! Ce produit relève du champ d'application de la directive 2012/19/UE relative à la gestion des déchets d'équipements électriques et électroniques (DEEE). L'appareil ne doit pas être jeté avec des déchets ménagers car il est fabriqué à partir de divers matériaux pouvant être recyclés dans les installations appropriées. Renseignez-vous auprès de l'autorité municipale sur la localisation des plateformes écologiques adaptées à la réception du produit pour élimination et son recyclage correct. Il convient également de noter qu'en cas d'achat d'un appareil équivalent, le distributeur est tenu de récupérer gratuitement le produit à éliminer. Le produit n'est pas potentiellement dangereux pour la santé humaine et l'environnement, car il ne contient pas de substances nocives conformément à la directive 2011/65/UE (RoHS), mais s'il est abandonné dans l'environnement, il a un impact négatif sur l'écosystème.



Les opérations de démantèlement doivent être gérées par du personnel qualifié et expérimenté et en pleine conformité avec les réglementations en vigueur. Ces opérations doivent inclure :

- Débranchez l'alimentation et les piles si elles sont présentes.
- Débranchez tous les câbles électriques connectés aux appareils externes
- démontage des châssis coulissants et fixes en prenant soin pour éviter la chute des châssis eux-mêmes ou de composants tels que les chariots coulissants.
- Démantèlement de l'opérateur















Le symbole de la poubelle barrée à roulettes indique que ce produit respecte les réglementations relatives aux déchets d'équipements électriques et électroniques. Laisser l'équipement dans l'environnement ou s'en débarrasser illégalement est puni par la loi.

1.4. SIGNIFICATION DE SOMOMBOLI

	DANGER	Des indications qui, si elles ne sont pas suivies à la rigueur, peuvent générer des sources de danger ou de mort
	ATTENTION	des indications qui, si elles ne sont pas suivies scrupuleusement, pourraient entraîner des dysfonctionnements
	AVERTISSEMENT : RISQUE D'ÉLECTROCUTION	Indique un risque d'électrocution. L'opération doit être réalisée conformément aux réglementations de sécurité

	Obligation en cas de protection.
	Les chaussures de sécurité sont obligatoires.
	Masque/lunettes obligatoires adaptés à la protection oculaire.
	Les gants de travail sont obligatoires.
	Les cache-oreilles sont obligatoires.
	Salopette obligatoire.

	Clé hexagonale + Taille		Scie circulaire
	Clé Allen + taille		Mèche à perceuse métallique
	Clé à douille		Mèche de perceuse en maçonnerie
	Tournevis plat		Thread Tap M...
	Tournevis Phillips		Bulle / Niveau
	Outil à couple ajustable  Nm		Pincettes à décapage de fil

2. PWT80 – UTILISATION PRÉVUE / CONFIGURATION D'INSTALLATION

L'opérateur télescopique PWT80 doit être utilisé uniquement pour manipuler des portes coulissantes pour piétons.

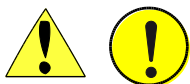

Toute autre utilisation, autre que celle mentionnée dans le chapitre, N'EST PAS AUTORISÉE par l'installateur. Sesamo refuse toute responsabilité découlant d'une utilisation inappropriée ou d'une utilisation différente de celle pour laquelle l'automatisation est destinée.

2.1. LIMITES D'UTILISATION

L'opérateur PWT80 ne doit pas être utilisé dans les conditions suivantes :

- Exposition directe aux éléments
- Exposition directe à des jets d'eau de toute taille ou débit
- En dehors des limites techniques prescrites
- Liens avec des sources d'énergie autres que celles prescrites

2.2. USAGE INTERDIT

Il est interdit :

- Utilisez l'automatisation DIFFÉREMMENT DE SON USAGE PRÉVU.
- Utilisez l'automatisation pour créer des entrées de protection contre le feu et la fumée.
- Utiliser l'automatisation sur les voies d'évacuation sauf si la fenêtre est équipée d'un système de panique à démontage ; inversement, il est nécessaire d'utiliser l'automatisation équipée d'un système de sécurité adapté conformément à la norme produit
- Utilisez l'automatisation dans les endroits où il y a un risque d'incendie ou d'explosion (présence de gaz, d'inflammables, etc.). le produit n'est pas certifié selon la directive ATEX).
- Intégrer des pièces commerciales imprévues
- Intégrer des pièces commerciales pour des usages non autorisés par leurs fabricants respectifs.
- Utilisez des appareils commerciaux pour un usage autre que celui prévu par leurs fabricants.

2.3. CONFIGURATION D'INSTALLATION

L'opérateur est conçu pour travailler avec différentes configurations d'accessoires et de périphériques. L'image montre un exemple d'installation complète où les points d'accès possibles dans la boîte de l'opérateur pour la connexion des périphériques suivants sont mis en évidence.

Fig.1

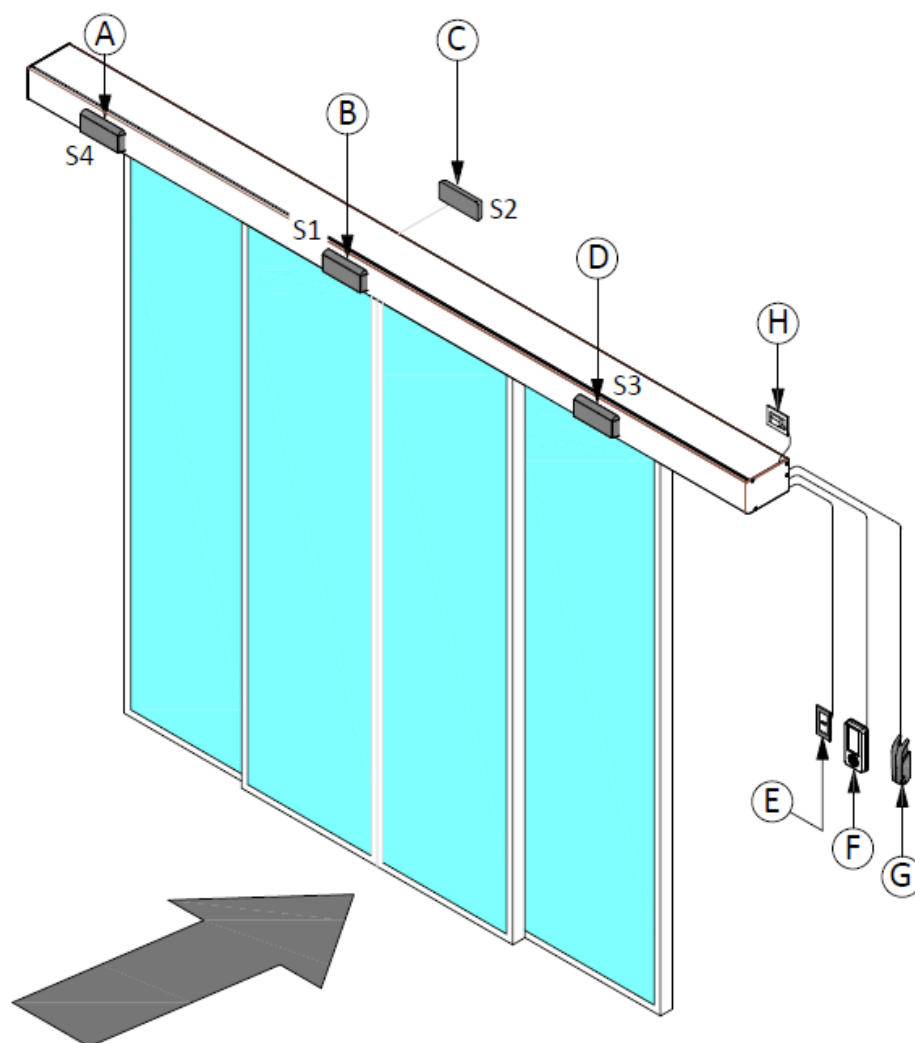

A	Capteur de sécurité à l'ouverture côté gauche.	Et	Disjoncteur à courant résiduel (alimentation 230Ca sur le secteur). NON FOURNI
B	Capteur de sécurité interne lors du contrôle de fermeture et d'ouverture.	F	Sélecteur logique de fonctionnement Icon/Digidor/RotoK3/RotoK5
C	Capteur de sécurité externe lors du contrôle de fermeture et d'ouverture.	G	Levier pour déverrouillage manuel à blocage électrique (Optionnel, avec serrure électrique).
D	Capteur de sécurité sur le côté droit	H	Alimentation 230Vac.

Préparez les points d'accès à l'intérieur de l'automatisation pour permettre leur connexion avec des périphériques externes. Pour faire passer le câble d'alimentation secteur, utilisez l'encoche prévue sur la tête ou faites-en une fixée au profil du boîtier en aluminium. Protégez le câble avec le caoutchouc fourni.

AVERTISSEMENT : Ne pas endommager le câble lors des tâches de fixation des.



3. PLAQUE D'IDENTIFICATION



SESAMO s.r.l.
 Strada Gabannone 8/10 15030 TERRUGGIA (ITALY)
 Tel +39 0142 403223 Fax +39 0142 403256
 www.sesamo.eu E-MAIL info@sesamo.eu

PEDESTRIAN SLIDING DRIVE

Series POWERCORE Type PWT80

Serial Nr AC1H42-FC40653

CE

Year of manufacturing 2025
 Power supply 230 V ~ 50 / 60 Hz 200 W

AH2H42-FC406530

Modèle d'automatisme (type) :
 AH = PWT80

Nombre de portes :
 2 = 2 portes

Mois de production :
 A = janvier
 B = février
 C = mars

 N = décembre

Année de production :
 42 = 2025
 43 = 2026
 44 = 2027

de
 Code généré par le système qui rend la poutre transversale UNIQUE.

L'étiquette sera appliquée comme montré sur l'image à droite ou à gauche selon la disposition des composants :

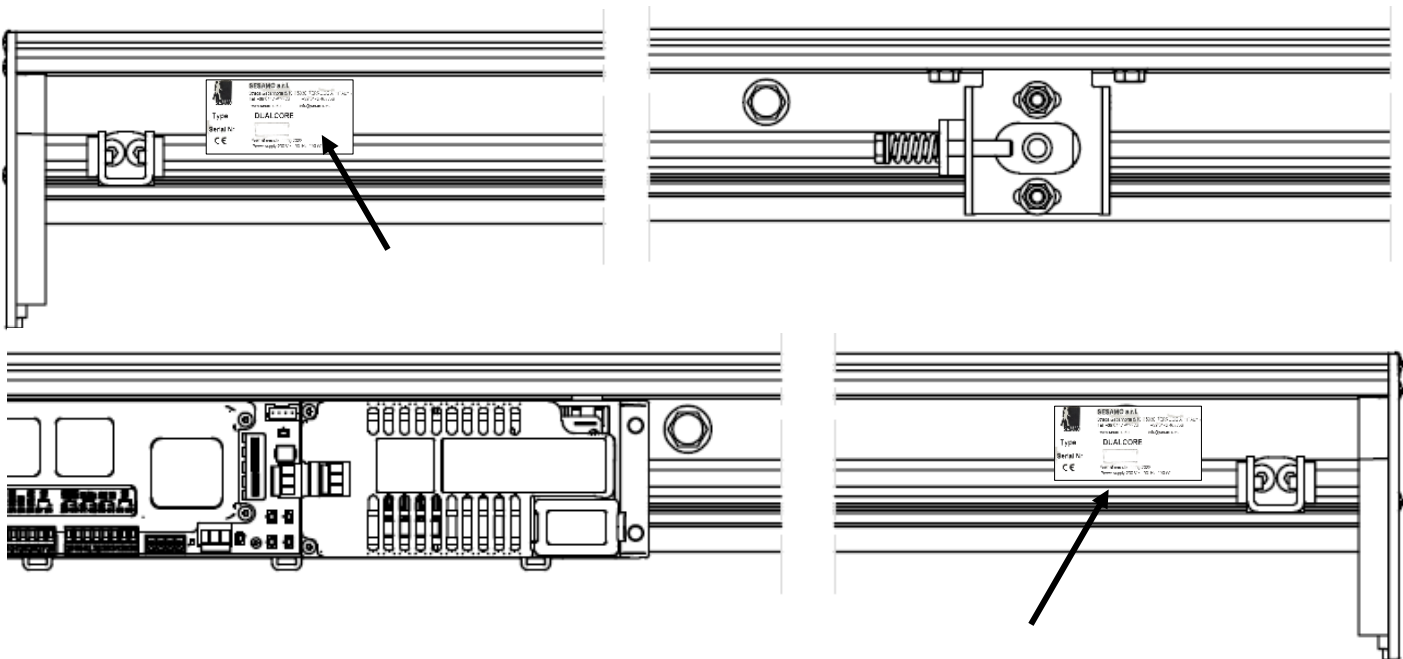

4. CARACTÉRISTIQUES TECHNIQUES

Dimensions	
Dimensions autorisées mm	2 portes PWT80 = compartiment de passage 800 minimum ÷ 3000 hauteur maximale – hauteur maximale 3000 4 portes PWT80 = compartiment de passage 2000 minimum ÷ 3000 hauteur maximale 3000
Poids de l'automatisation	14,5 kg/m environ.
Débit	2 portes PWT80 = 100 kg 4 portes PWT80 = 80+80 kg
Alimentation électrique	230V ±10 % AC 50/60Hz
Puissance nominale	200 W
Service	Continu
Moteur principal	Propulsé par 40Vdc
Dispositifs externes	Alimenté 12Vdc - 12W MAX
Système d'alimentation auxiliaire	Piles – 24Vdc
Traction	Au moyen d'une ceinture dentée
Vitesse d'ouverture	2 portes = 70cm/s 4 portes = 140 cm/s
Anti-écrasement	Limitation automatique de la force en présence d'obstacles
Température de fonctionnement	-10°C + 55°C
Protection	IP20
Bruit émis	< 70 dB(A)

5. COMPOSITION AUTOMATIQUE ET CONFIGURATION D'ENTRÉE

À	Boîte en aluminium extrudé
B	Piste à Ceinture Rapide
C	Rail de culasse en aluminium extrudé
D	Caoutchouc antivibration pour rail de culasse
Et	Couvercle en aluminium extrudé
F	Joint pour couvercle extrudé
G	Brosse à dents (optionnelle, disponible en 3 tailles)
H	Profil d'aluminium extrudé (optionnel)
Je	Module de contrôle POWERCORE
L	Moteur à engrenages avec encodeur - boîte de vitesses type 63x55 SG80
M	Dispositif à double poulie pour le support et la tension de la courroie à lames rapide
N	Dispositif unique pour la poulie de soutien et la tension lente de la ceinture de châssis
O	Gamme d'électroblocs (optionnel)
P	Interrupteur de fin de course de porte
Q	Tramways réglables avec roues et roue anti-déraillement
R	Attache de ceinture avec courroie de traction dentée - lame rapide
S	Presse à ceinture rapide
T	Attache de courroie avec courroie de traction dentée - lame lente
U	Presses à ceinture à châssis lentes
V	Électroblock Striker (optionnel)
Z	Courroie d'entraînement
W	Module batterie – alimentation auxiliaire (optionnelle)
K	Gamme de sélecteurs et programmeurs logiques Digidor

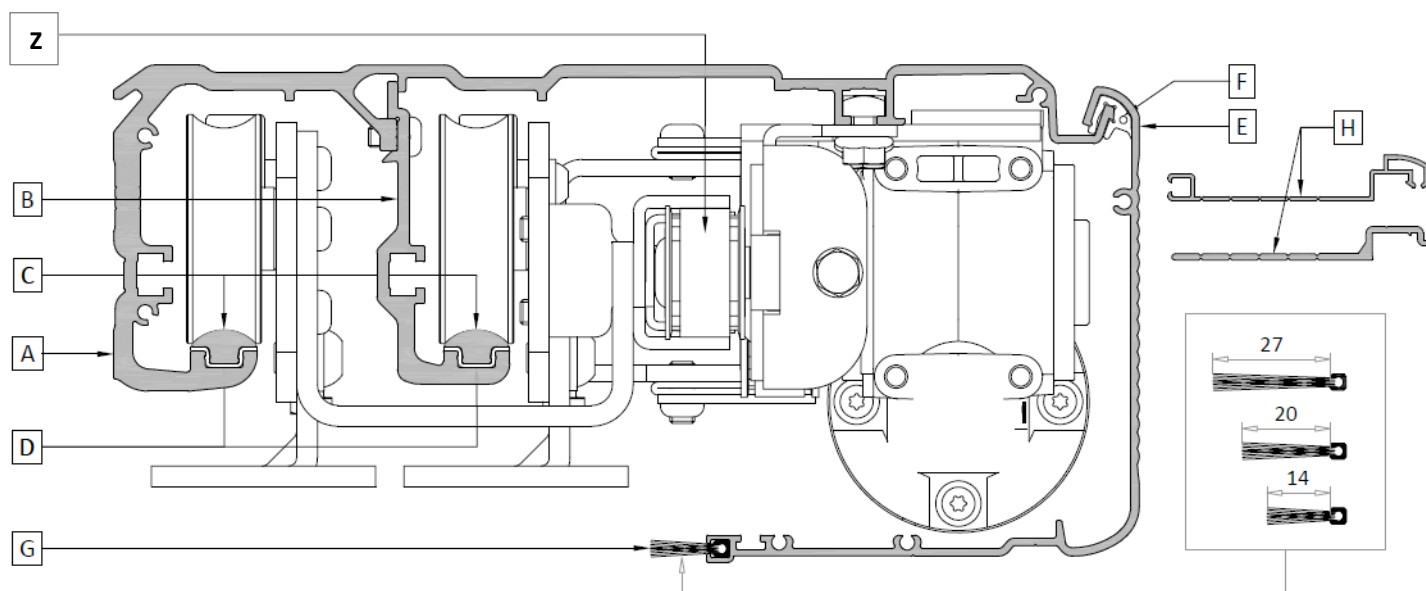

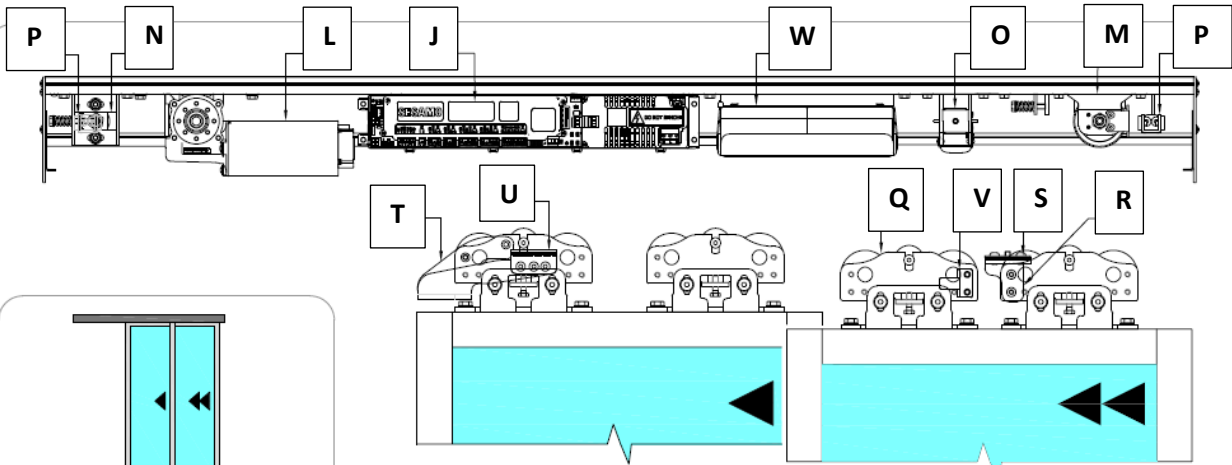

Configuration de l'entrée à 2 feuilles s'ouvre à gauche

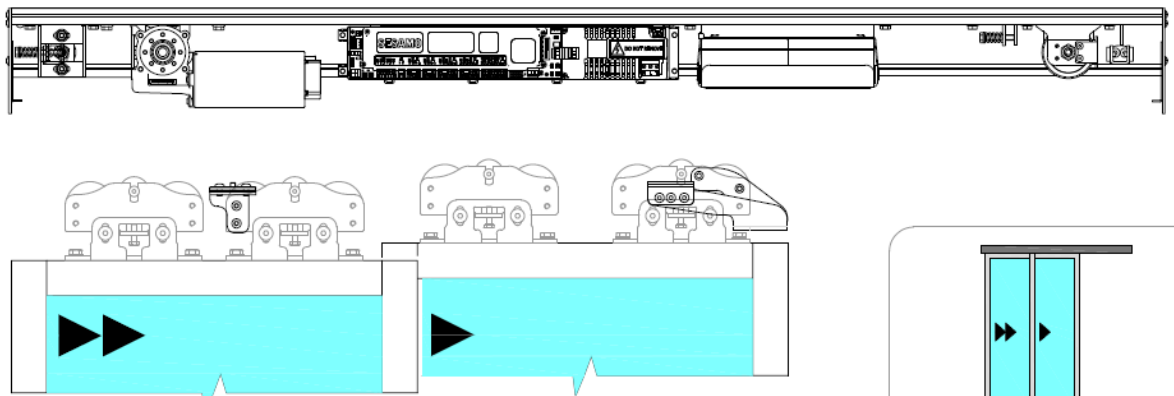

Configuration de l'entrée à deux lames s'ouvre à droite – **sans électroblocs**

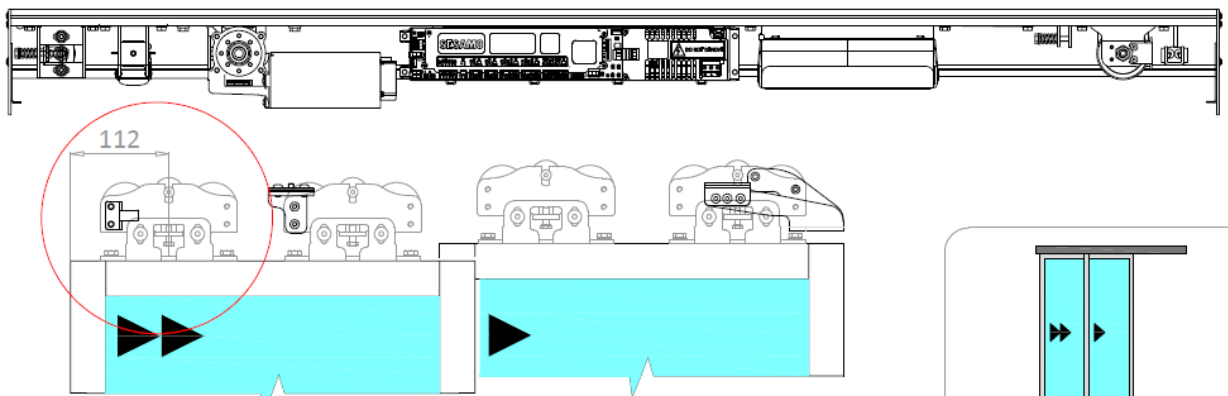

Configuration de l'entrée à deux lames s'ouvre à droite – **avec électroblocs**

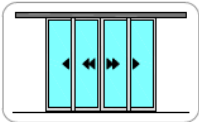
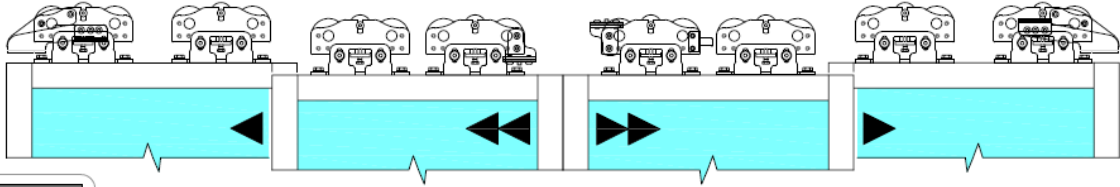

Configuration d'entrée à 4 feuilles

K











6. INSTALLATION D'AUTOMATISATION

Dispositifs individuels pour toutes les phases de fonctionnement :



Liste des équipements nécessaires :

	Mesures : 8-10-13		Tailles : 3-5
	Mesures : 8-10-13		Mesures : $\varnothing 6$
	Taille : 0,8		Tailles : $\varnothing 6,5 - \varnothing 10$
	Type : Ph n.2		-

6.1. PORTÉE DE L'AUTOMATISATION

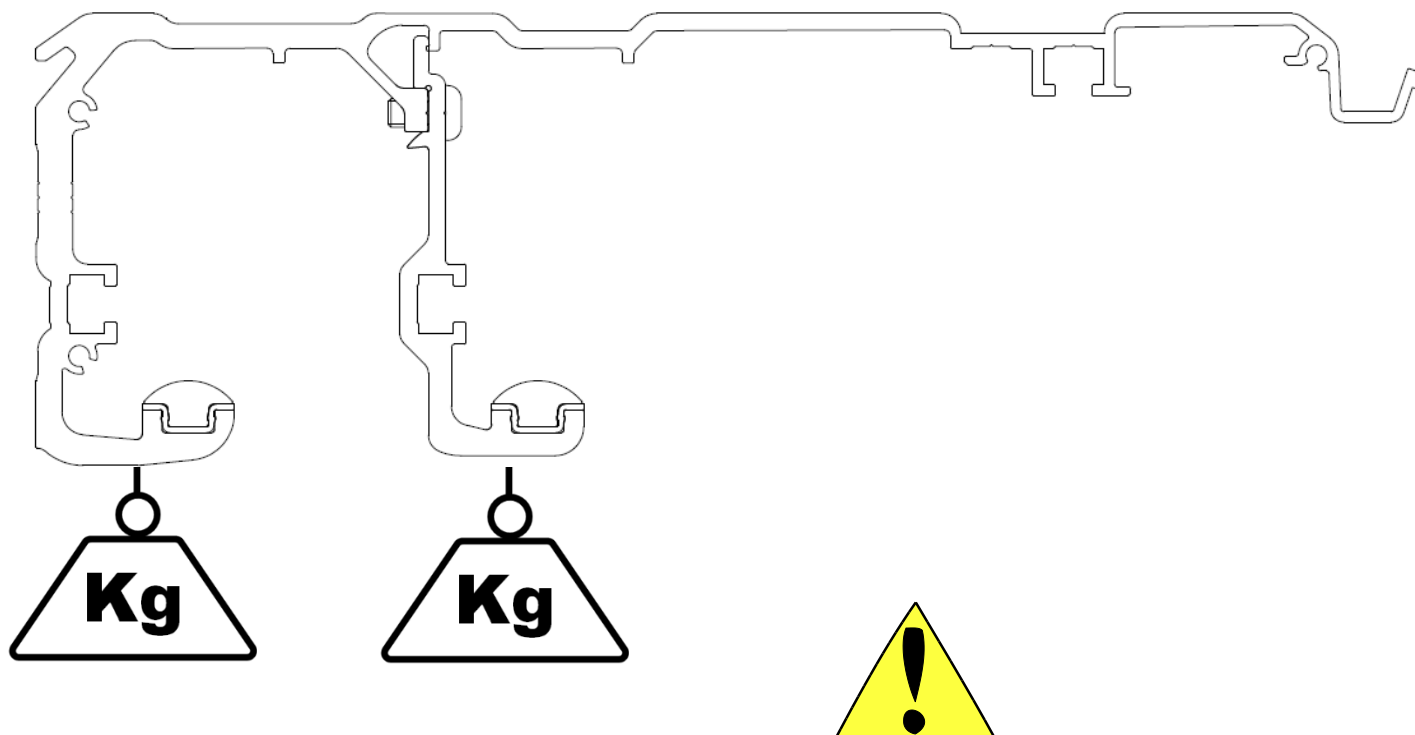

DÉBIT		
Automatisme	Double Porte	Quatre portes
PWT80	100 kg	80 kg + 80 kg

6.2. FIXATION AUTOMATISÉE

6.2.1. DÉPART



Les phases d'installation et de fixation de l'opérateur nécessitent la manipulation de pièces lourdes et d'outils à une hauteur supérieure à 2 ou 3 mètres. La chute accidentelle de pièces lourdes et d'outils constitue une source sérieuse de risque pour les personnes ou les biens à proximité. Pour réduire ce risque, avant toute installation ou maintenance, il est nécessaire de clôturer une zone suffisamment grande autour de la zone de travail et d'empêcher l'accès à toutes les personnes non impliquées, ainsi que d'enlever tout objet susceptible d'être endommagé. Pour réduire les risques pour les travailleurs, il est nécessaire de porter un équipement de protection individuelle, en particulier un casque de tête, des chaussures de sécurité et des gants résistants aux coupures.

Retirez les vis de fixation et ouvrez le couvercle comme montré sur les photos :



Type : Ph n.2 - Vis à tête demi-ronde avec encoche transversale + auto-taraudage 4,2x16

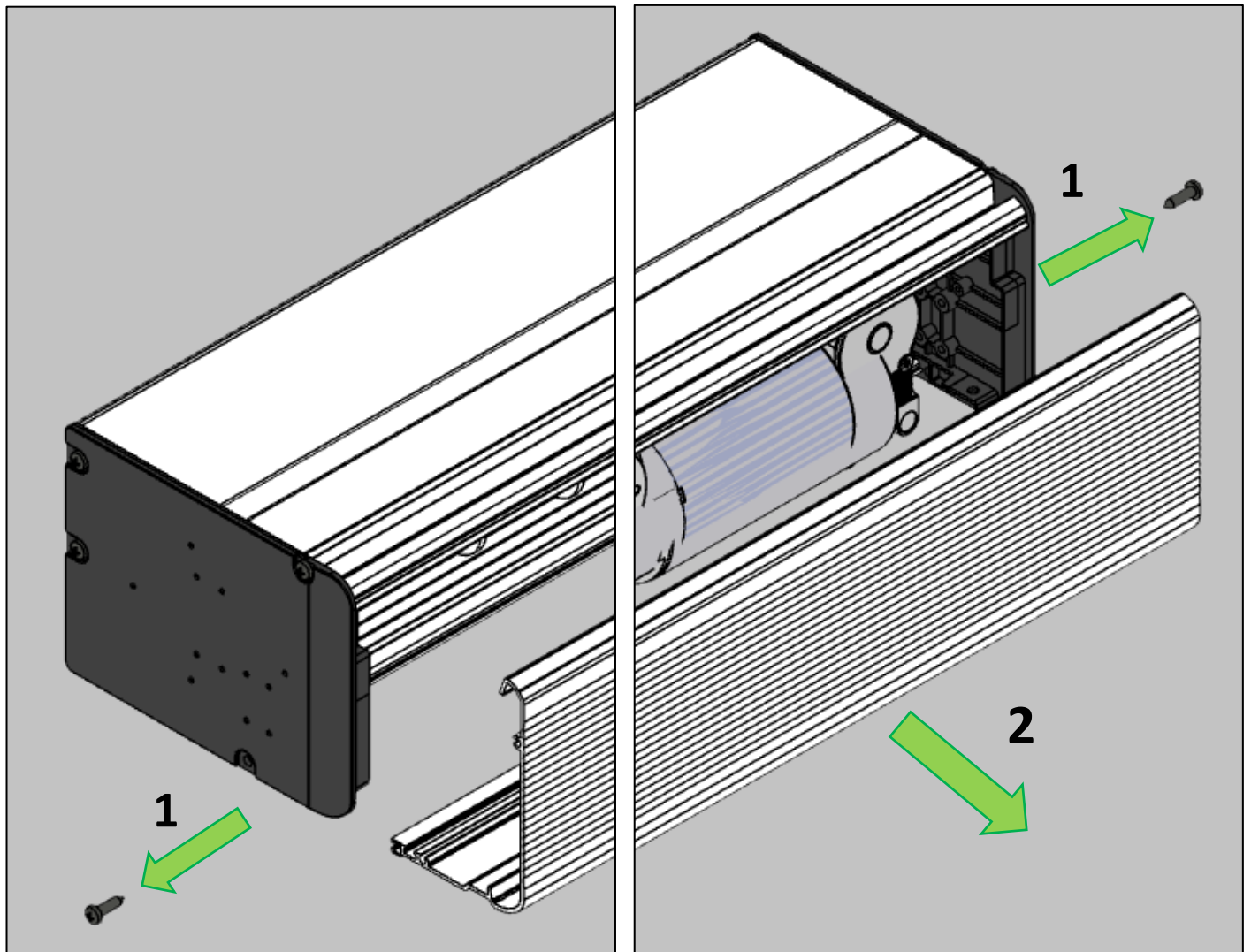

Pour faciliter la fixation murale de la boîte, il est possible de déplacer (A) ou de retirer les composants internes simplement en agissant sur les vis qui la fixent (B).

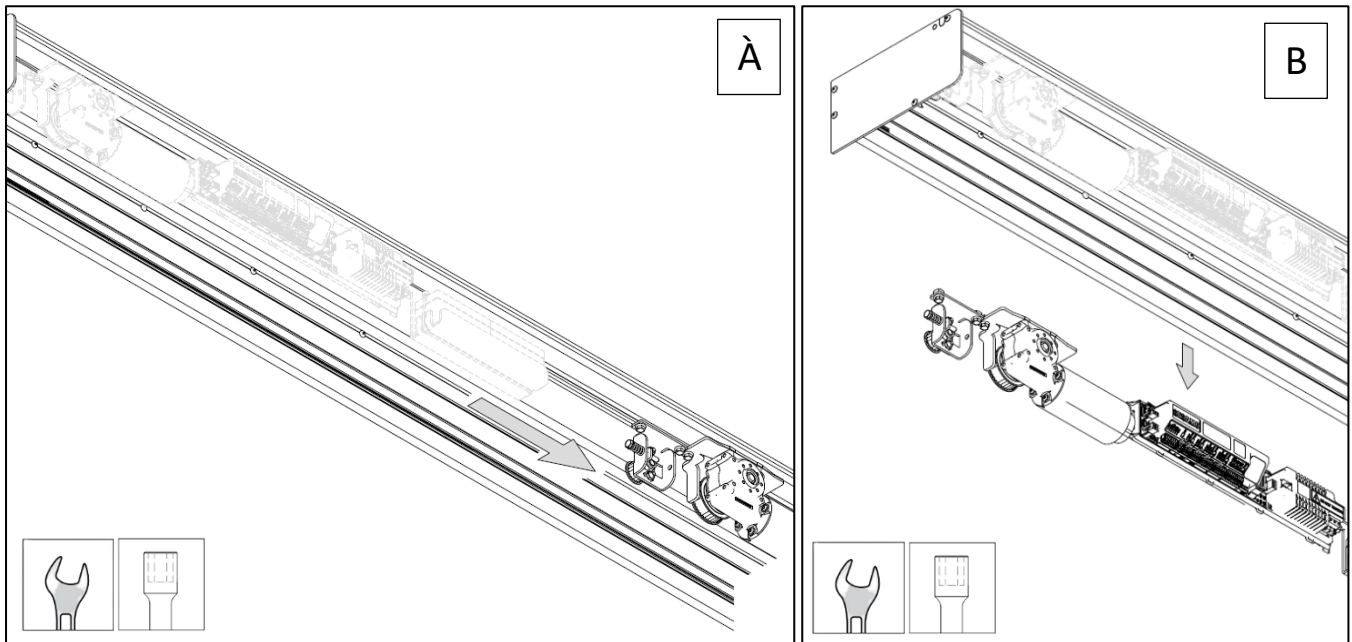

Avant de déplacer ou retirer les composants internes, notez leur position ou dessinez des marques de référence sur la boîte afin qu'elles puissent être correctement positionnées.

6.2.2. TYPES DE SUPPORTS ET FIXATIONS

Support de fixation murale :

Inspectez l'avion sur lequel l'opérateur sera fixé. Si la surface n'est pas assez lisse, nivelez-la en interposant des cales. Si l'opérateur est fixé sur un plan trop inégal, il peut être déformé. Assurez-vous que la maçonnerie à laquelle la boîte et ensuite les portes coulissantes seront fixées soit suffisamment solide et bien ancrée au bâtiment.

Support pour fixation sur des structures en aluminium :

Il est possible d'utiliser l'une des structures de fixation fabriquées avec les profils Sesamo Twenty, S30 ou Magnum avec les indications données dans le manuel approprié. N'utilisez aucun autre type de fixation.

Types de fixations :

Fixez la boîte en utilisant toutes les fentes et trous réalisés sur le profil du boîtier avec des vis du type suivant. S'il n'y a pas de trous ni de fentes sur le profil, percez tous les 300 mm.

Fixation sur vis autotaraudante en aluminium : tête hexagonale avec bride C15 DIN 6928 UNI 6950 mesure 6,3 x 22.
Fixation des murs : tiges M8 de type approprié par rapport à la maçonnerie.

6.2.3. DIMENSIONS DE FIXATION AUTOMATIQUE

6.2.3.1 RÉPARATION DE PORTES



Vérifiez soigneusement le poids des feuilles afin qu'elles respectent les capacités maximales permises par l'automatisme ; En cas de doute, ne poursuivez pas les phases d'installation ; Si des lames sont installées avec un poids à la limite de la capacité du système, des intervalles d'entretien plus courts et des contrôles périodiques doivent être prévus pour évaluer l'état d'usure des parties du système ; Remplacez toujours les pièces qui montrent des signes d'usure, même légères.



Un mauvais fixage peut affecter le bon fonctionnement de l'opérateur et constituer une source de danger.

6.2.3.2 POSITION HORIZONTALE

N.2 portes s'ouvrent à gauche

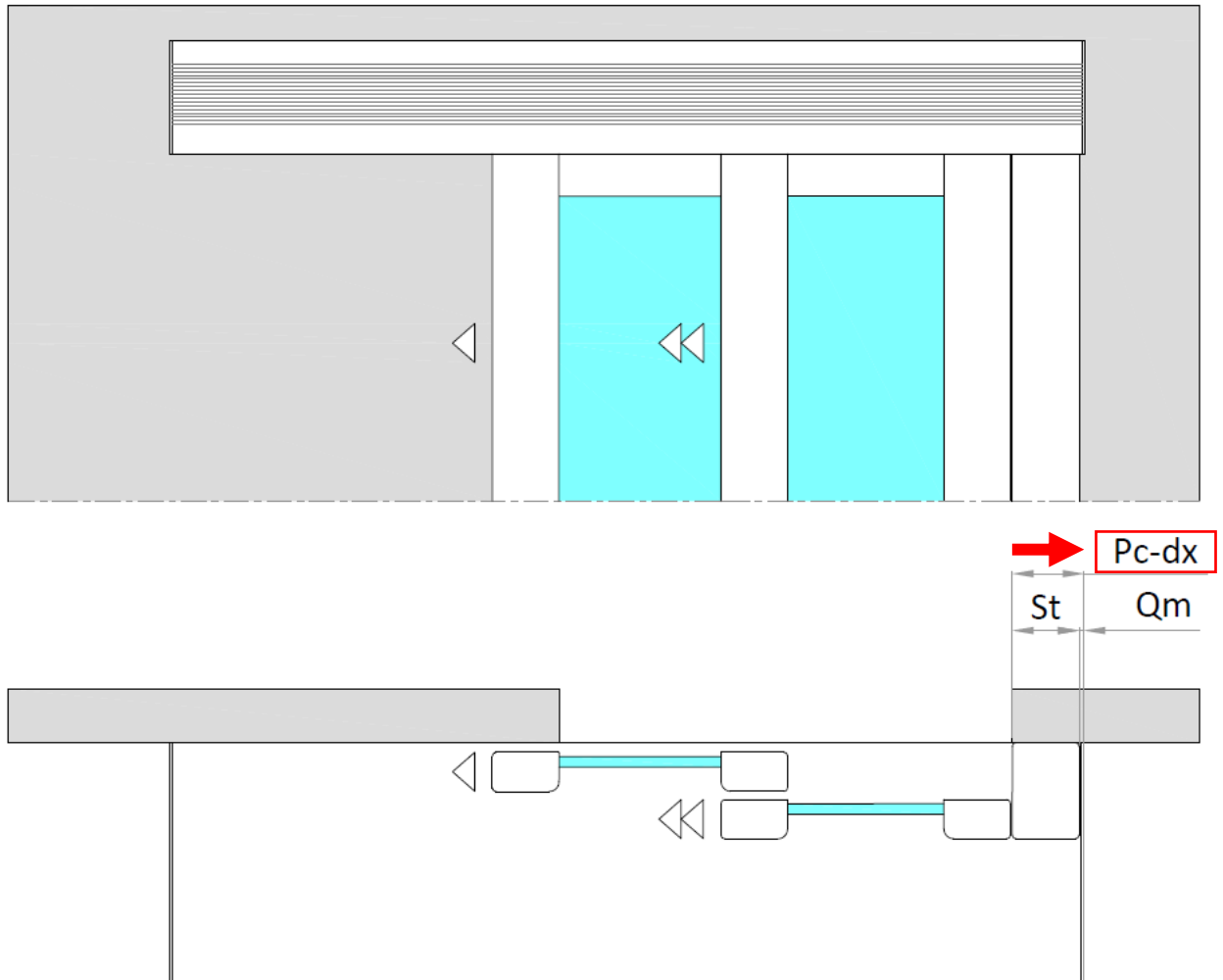

LÉGENDE	DESCRIPTION	FORMULE
Pc_Dx	Position de trésorerie directe	$St + Qm$
QM	Machine Quotient	Dépendant de l'entrée Min. 5 mm
St	Chevauchement	Dépend de l'entrée

N.2 portes s'ouvrent à droite

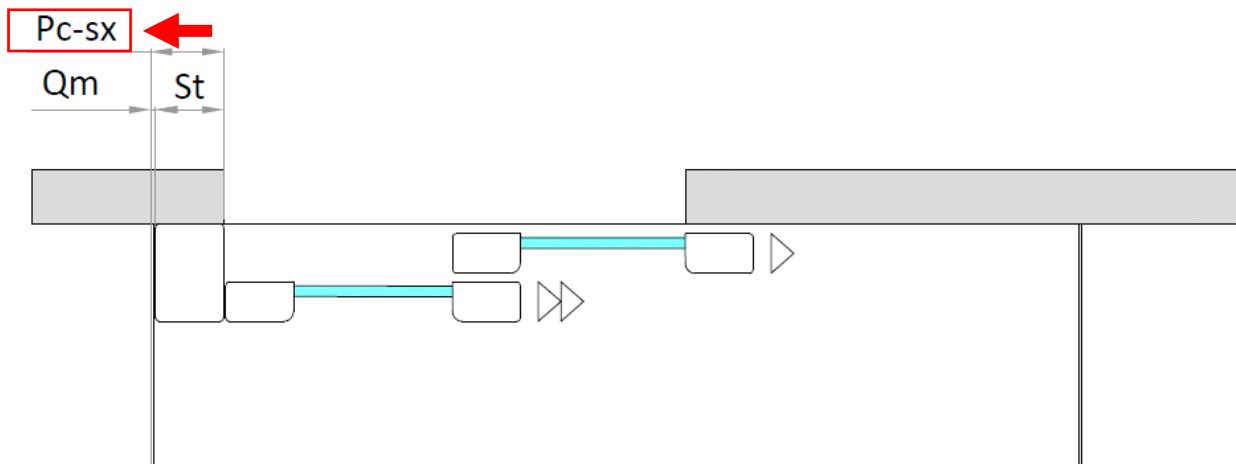
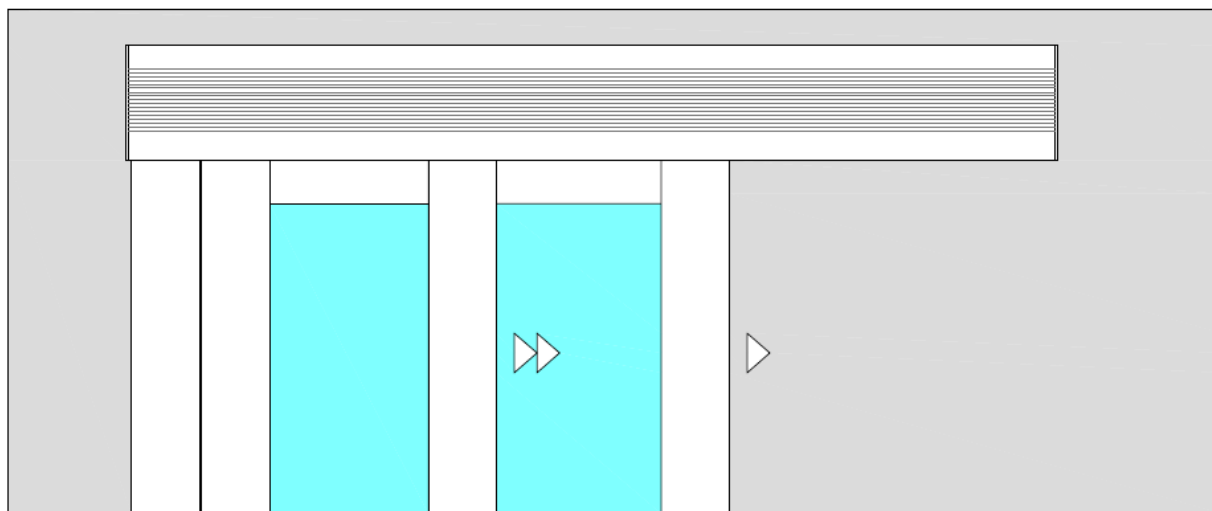

LÉGENDE	DESCRIPTION	FORMULE
Pc_Sx	Position de Cash à gauche	$St + Qm$
QM	Machine Quotient	Dépendant de l'entrée Min. 5 mm
St	Chevauchement	Dépend de l'entrée



Attention !!!!!

**En cas d'électroblocage, le Qm (coefficient machine) varie.
La valeur minimale à considérer est de 50 mm.**

N.4 portes

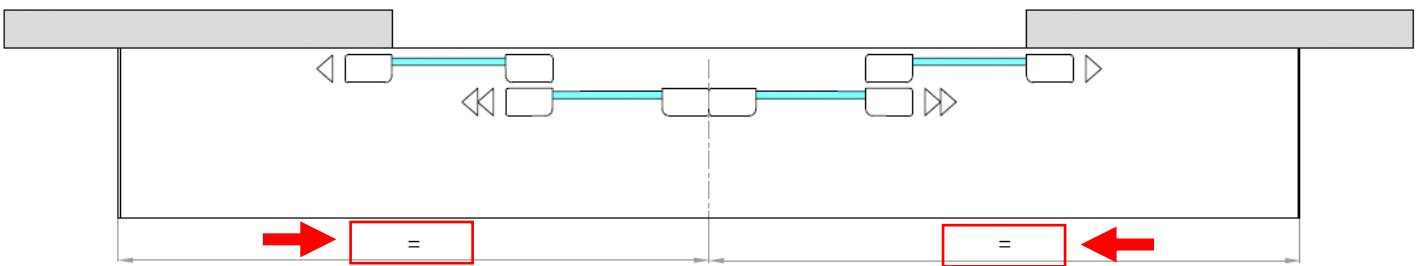
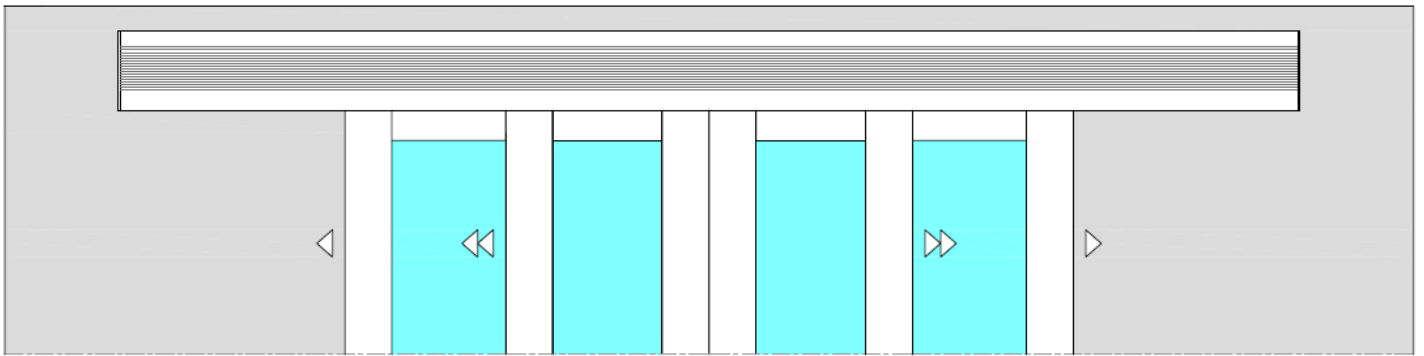

LÉGENDE	DESCRIPTION	FORMULE
=	Poste de relève	Centré dans le compartiment
QM	Machine Quotient	Dépendant de l'entrée Min. 5 mm

6.2.3.3 POSITION VERTICALE

La position verticale varie selon le type de fenêtre installée et le type d'assemblage ; ci-dessous, le tableau avec toutes les formules au cas par cas. À partir de la table, il sera possible d'obtenir la hauteur de la porte coulissante.



Pour retirer le couvercle pour inspection, l'automatisation doit disposer d'un espace d'au moins 10 mm au-dessus du boîtier.

LÉGENDE	DESCRIPTION
H	Hauteur de l'arbre
HUP	Hauteur utile de passage
HCA	Hauteur du boîtier
HF	Fixation de la hauteur du trou

FENÊTRE	FIG.	H	HUP	HCA	HF
Commercial	1	Par relief	H=HUP	HUP+46	HCA+46,5
Vingt sur le mur	2	Par relief	H=HUP	HUP+46	HCA+46,5
Vingt sur le mur avec porte fixe	3	Par relief	H=HUP	HUP+46	HCA+46,5
Vingt avec bande et porte fixe	4	Par relief	H-140	HUP+46	HCA+46,5
S30 avec feuilles fixes	5	Par relief	H-40	H+17	HCA+46,5
S30 uniquement en glissement	6	Par relief	H-40	H+17	HCA+46,5
Glissement magnum uniquement	7	Par relief	H-26	HUP+19	HCA+46,5
Magnum avec bande et porte fixe	8	Par relief	H-26	HUP+19	HCA+46,5

Fig.1 – Fenêtre et porte commerciales

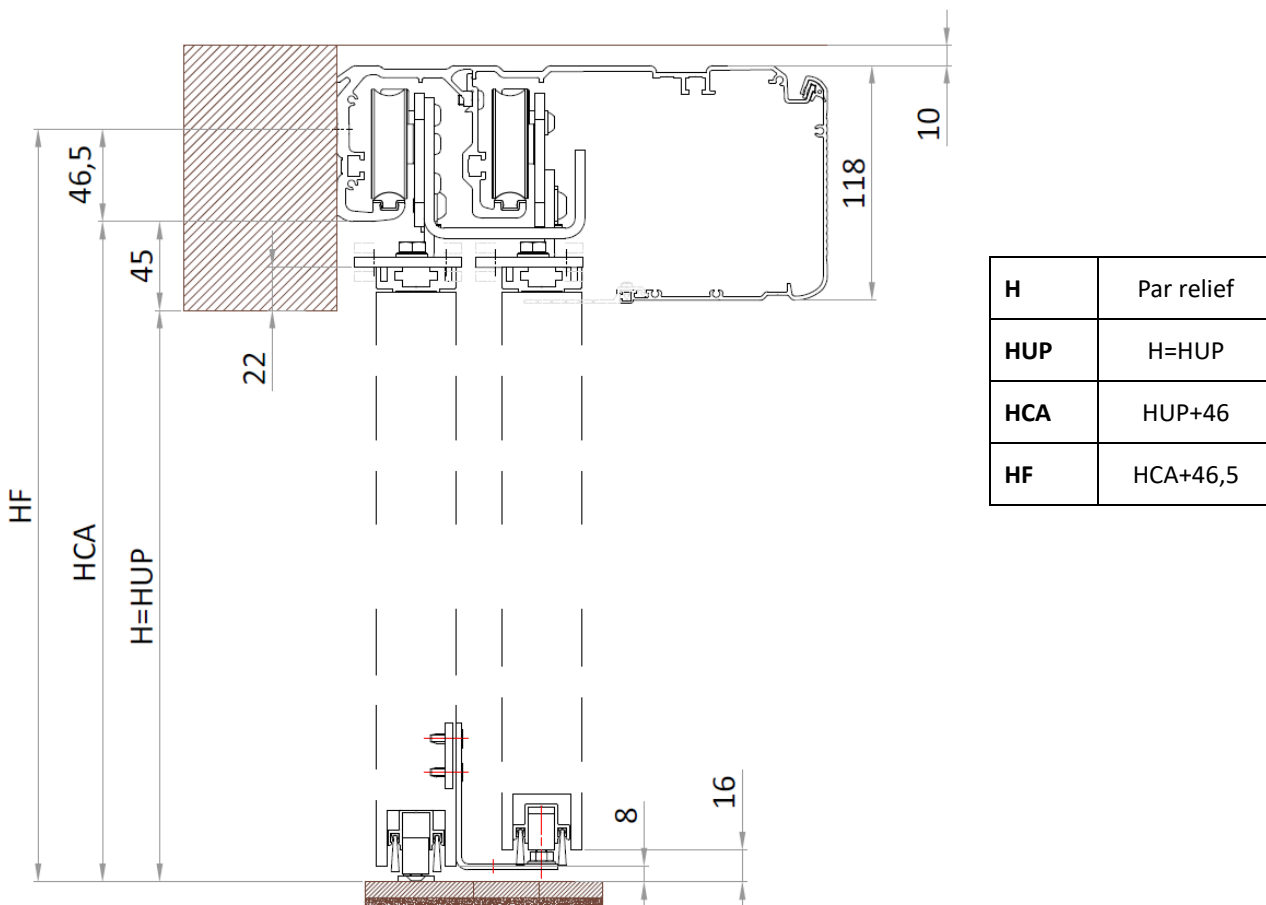
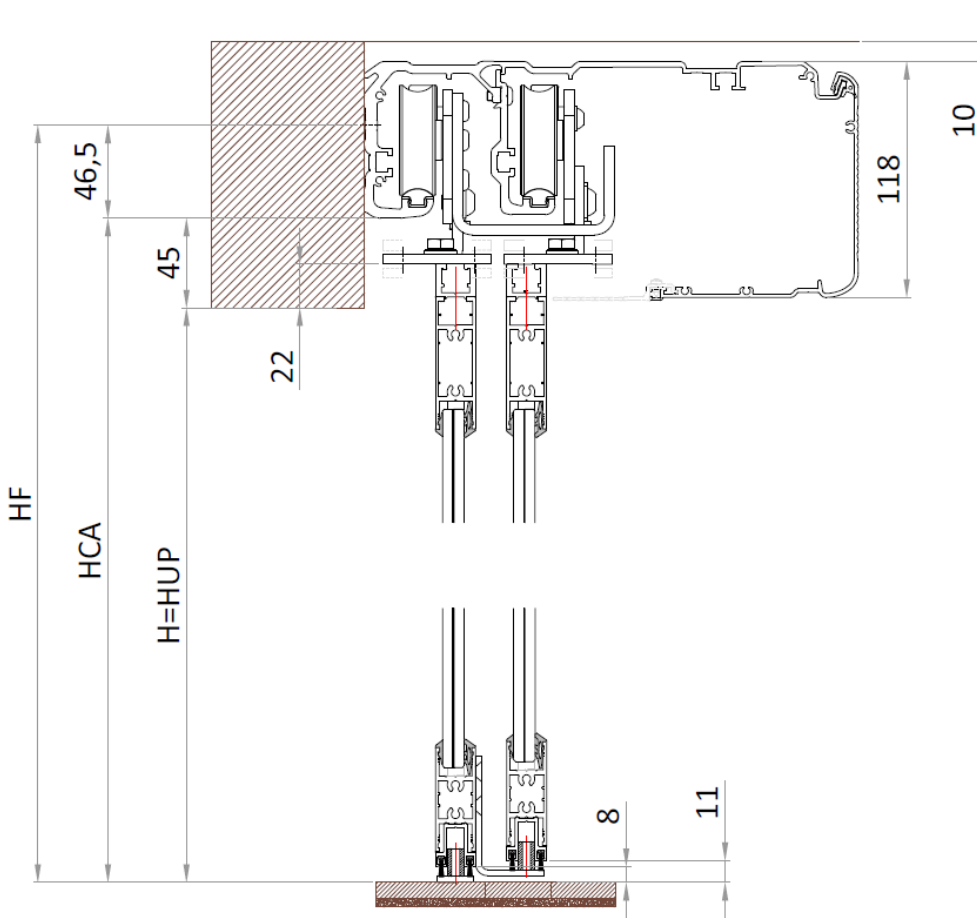
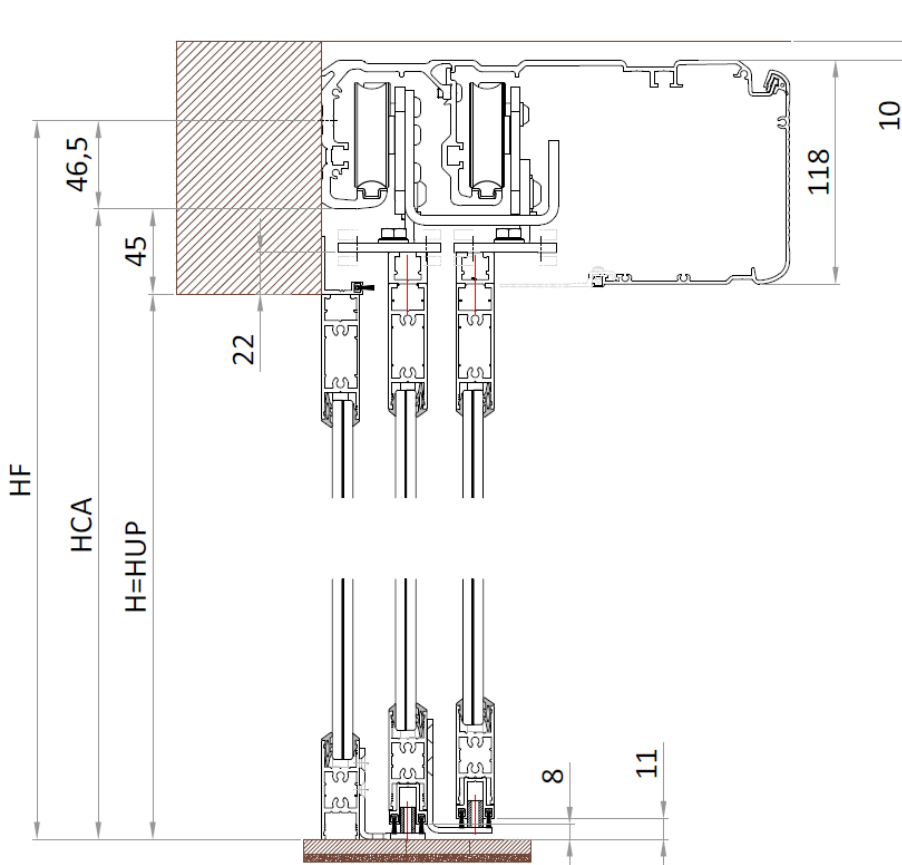

Fig.2 - Vingt sur le mur



H	Par relief
HUP	H=HUP
HCA	HUP+46
HF	HCA+46,5

Fig.3 – Vingt sur le mur avec feuilles fixes



H	Par relief
HUP	H=HUP
HCA	H+46
HF	HCA+46,5

Fig.4 – Vingt avec bande et porte fixe

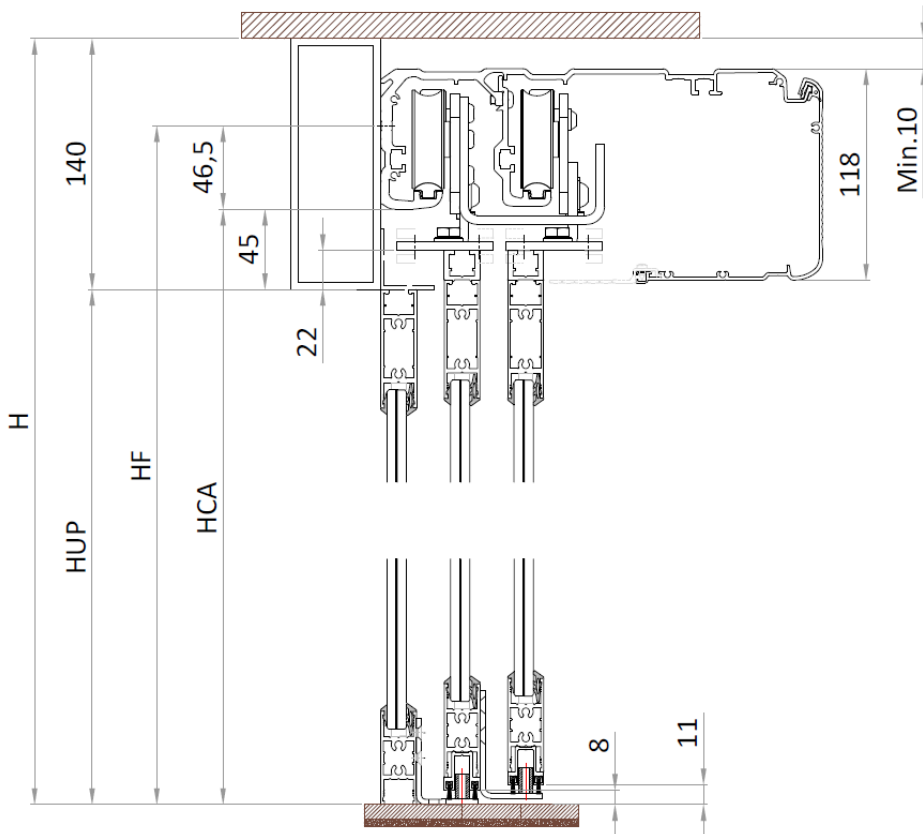

H	Par relief
HUP	H-140
HCA	HUP+46
HF	HCA+46,5

Fig.5 – S30 avec feuilles fixes

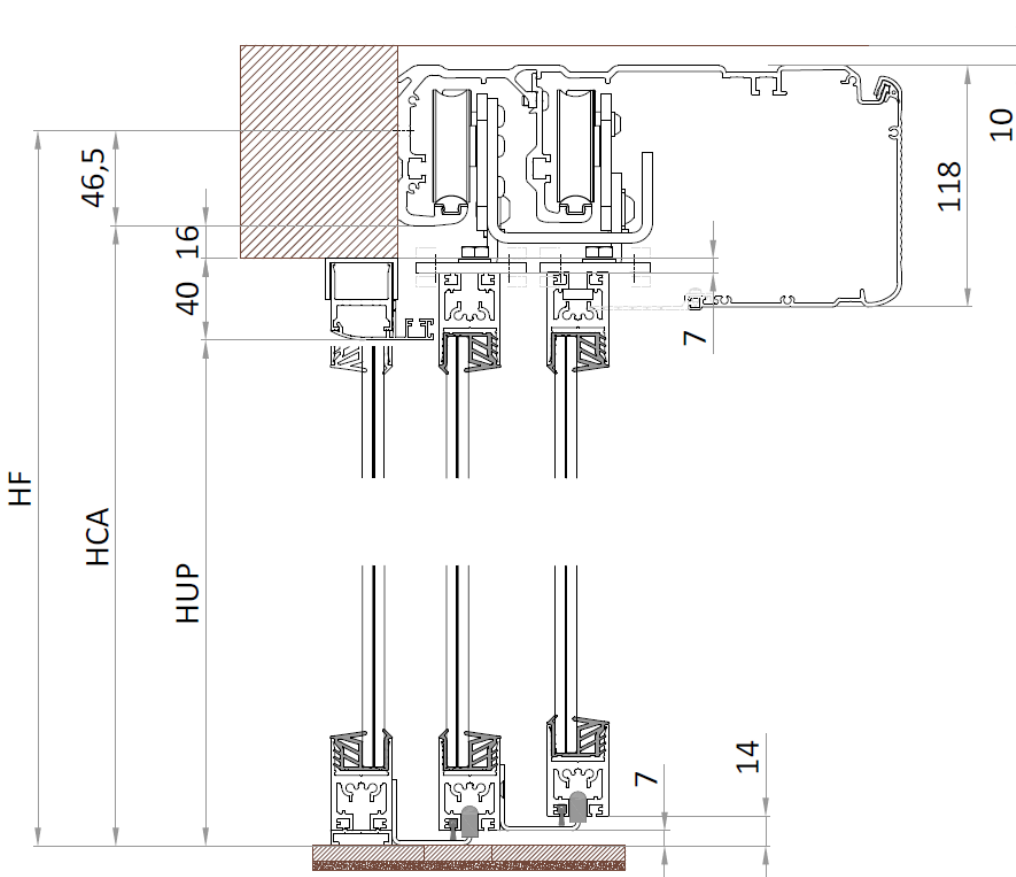

H	Par relief
HUP	H-40
HCA	H+17
HF	HCA+46,5

Fig.6 – S30 uniquement en glissement

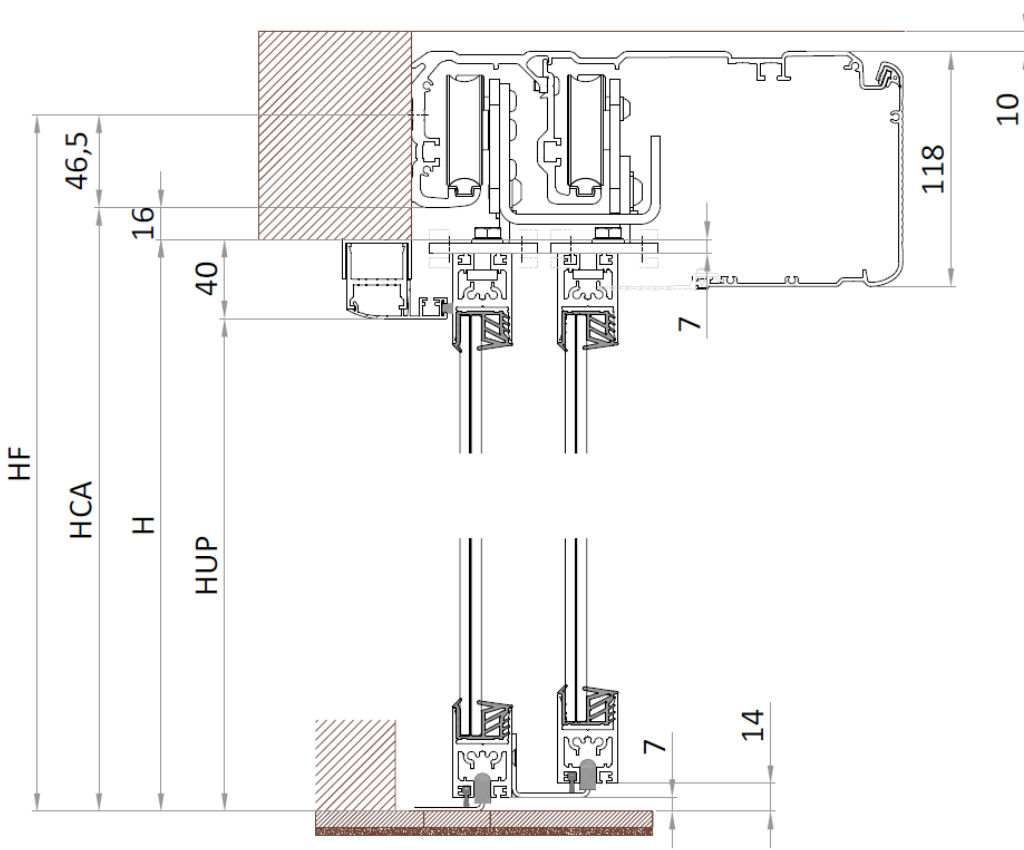

H	Par relief
HUP	H-40
HCA	H+17
HF	HCA+46,5

Fig.7 – Glissement Magnum uniquement

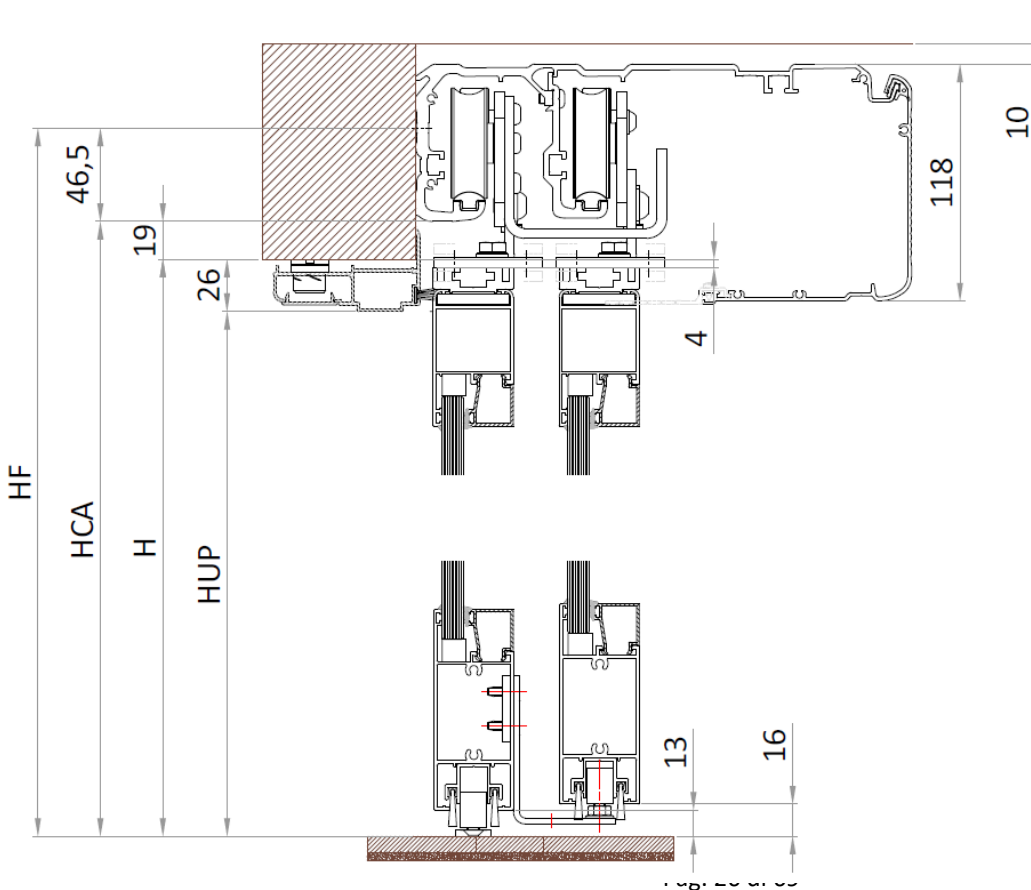

H	Par relief
HUP	H-26
HCA	H+19
HF	HCA+46,5

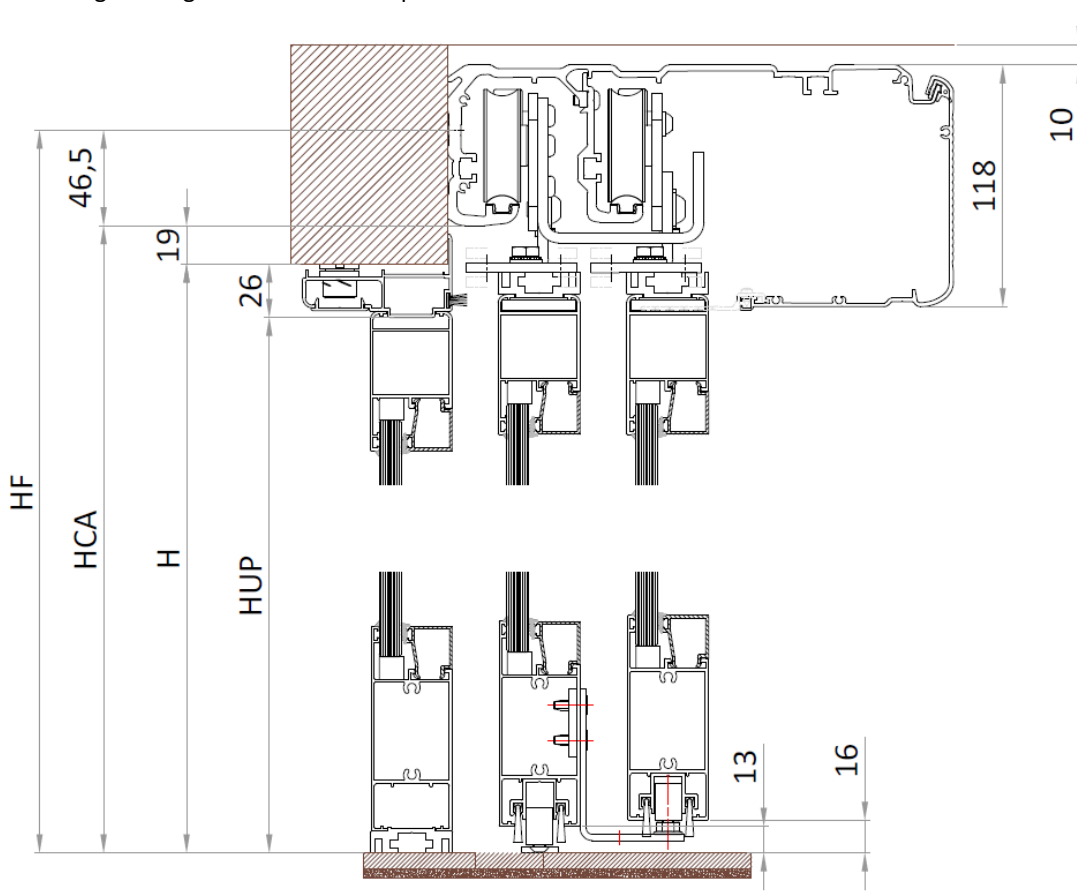
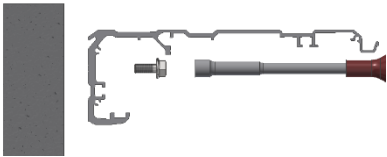
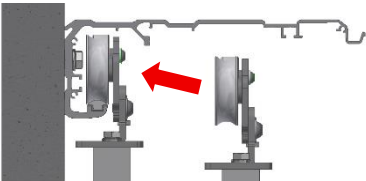
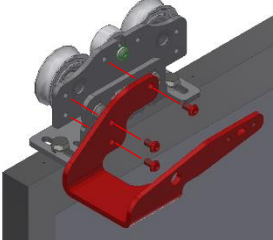
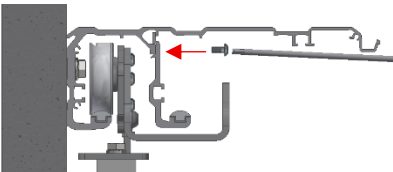
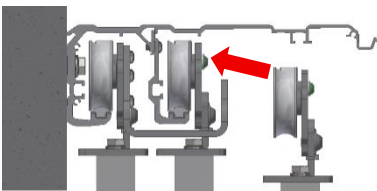
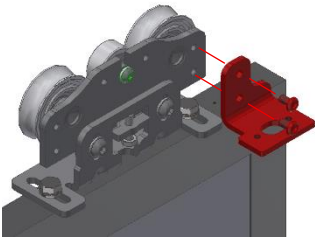

Fig.8 - Magnum avec fascia et porte fixe



H	Par relief
HUP	H-26
HCA	H+19
HF	HCA+46,5

6.2.1. TABLEAU DES OPÉRATIONS À EFFECTUER POUR L'ASSEMBLAGE

Après avoir retiré les composants de la barre transversale et le profil de guide coulissant du châssis à haute vitesse, procédez à l'installation en suivant les étapes indiquées dans les tableaux dans l'ordre :

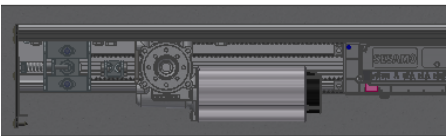
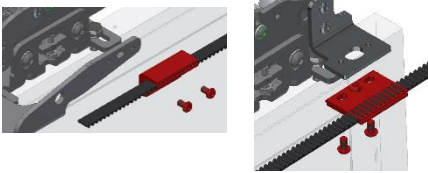
N.	DESCRIPTION	IMAGE	CHAPITRE
1	Réparation de boîtes		6.2.2
2	Installation et réglage de la châssis (6.2.3) Assemblage et réglage du chariot (6.2.7)		6.2.3 – 6.2.7
3	Fixation du support de la ceinture de la porte lente		6.2.4
4	Montage du rail coulissant pour châssis à grande vitesse		6.2.5
5	Installation et réglage de la châssis / châssis à grande vitesse (6.2.6) Assemblage et réglage du chariot (6.2.7)		6.2.6 – 6.2.7
6	Fixation du support de la ceinture de la porte rapide		6.2.8
7	Repositionnement des composants et tension de la courroie + fixation rapide et lente des portes/portes de la presse à courroie.  <u>Suivez attentivement les instructions pour positionner les presses à courroie</u>	 	6.2.9

6.2.2. TRUQUE DE DOSSIERS



Le non-respect des instructions relatives à la fixation de la boîte peut compromettre la stabilité de la fixation elle-même, entraînant un détachement et la chute des pièces par conséquent. Il est nécessaire de vérifier soigneusement la structure de soutien, l'étanche des vis de fixation ou des tigillons et, en cas de doute, d'arrêter l'installation et de mener des enquêtes plus approfondies.

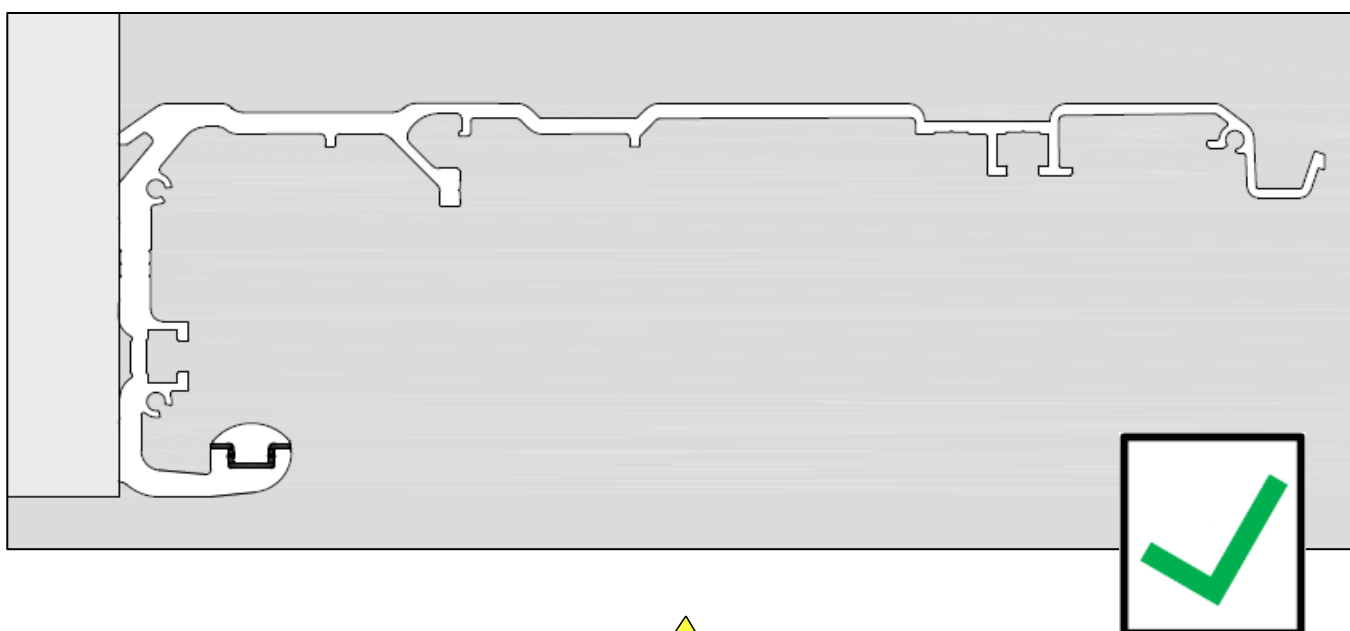
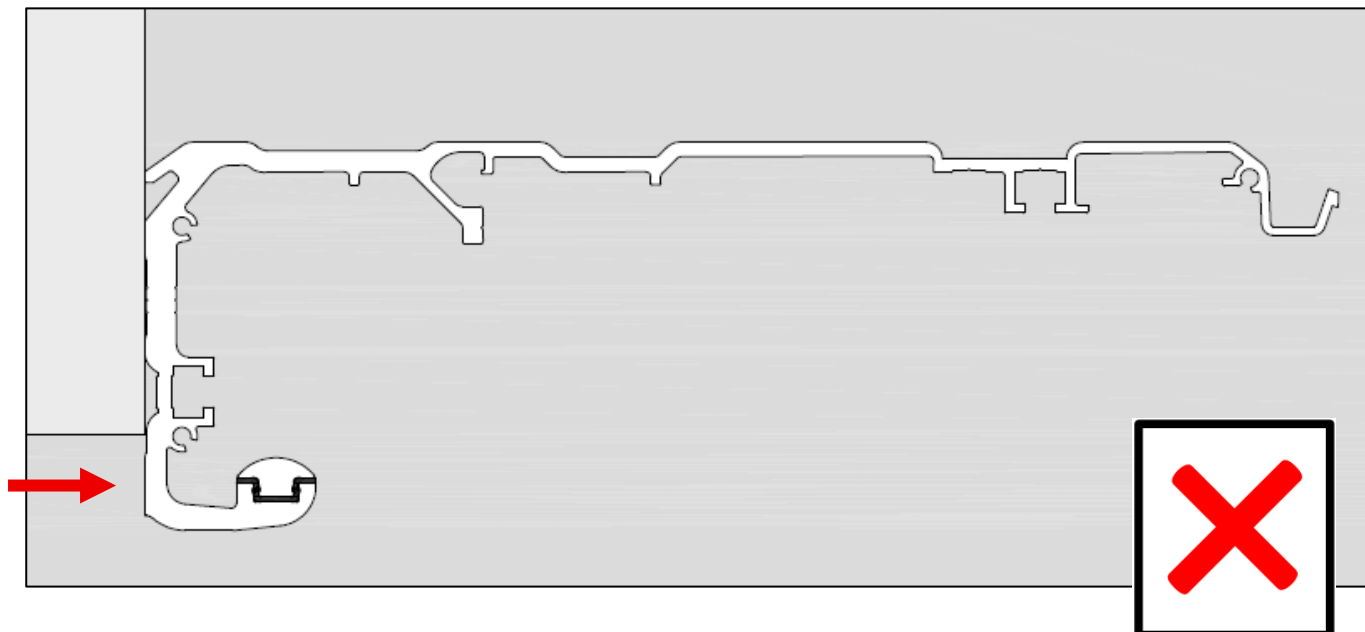

Avant de serrer les vis de fixation de la boîte, assurez-vous que la poutre est « de niveau » dans la direction de la longueur et de la profondeur comme montré sur la figure. Des erreurs de positionnement pourraient compromettre le bon fonctionnement de l'opérateur et constituer une source de danger.

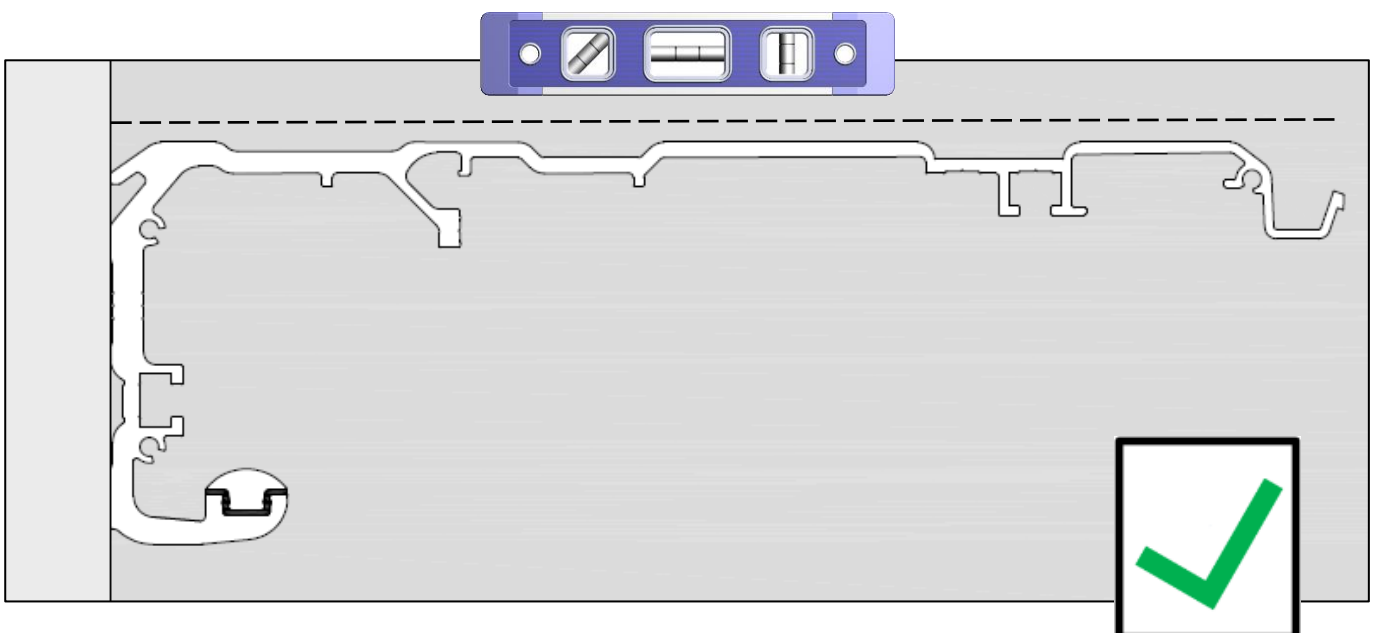
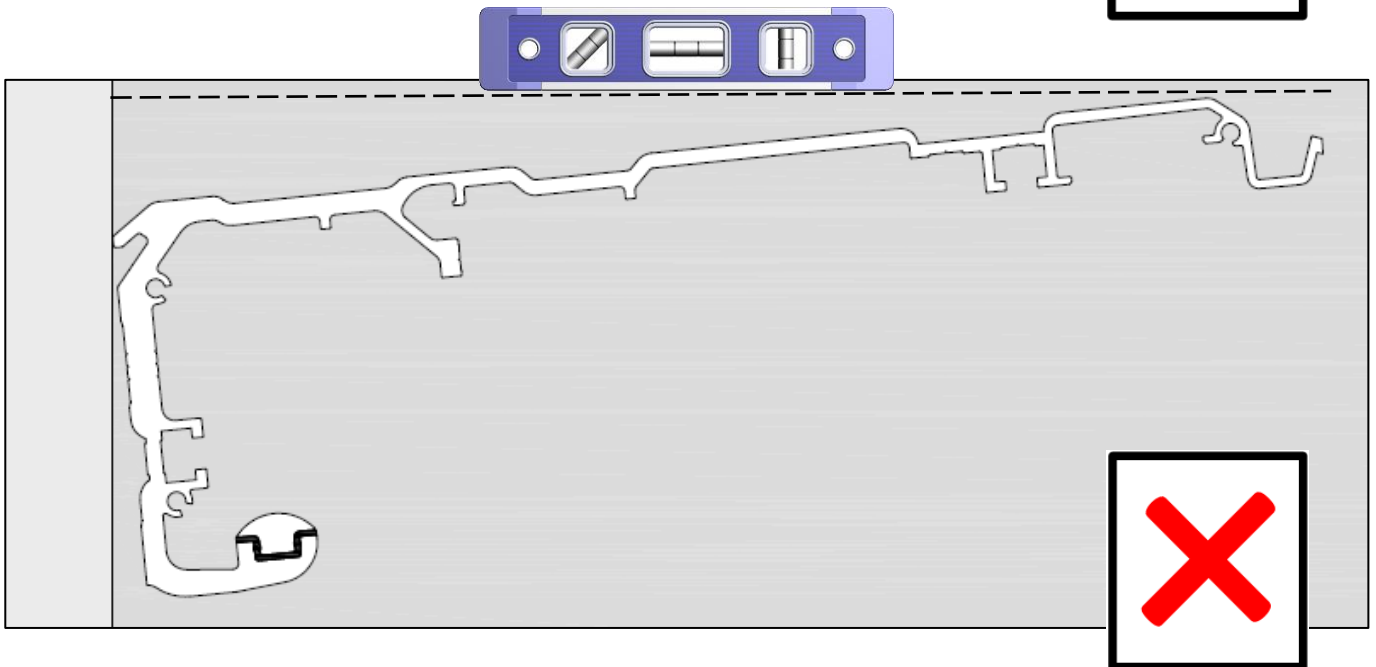
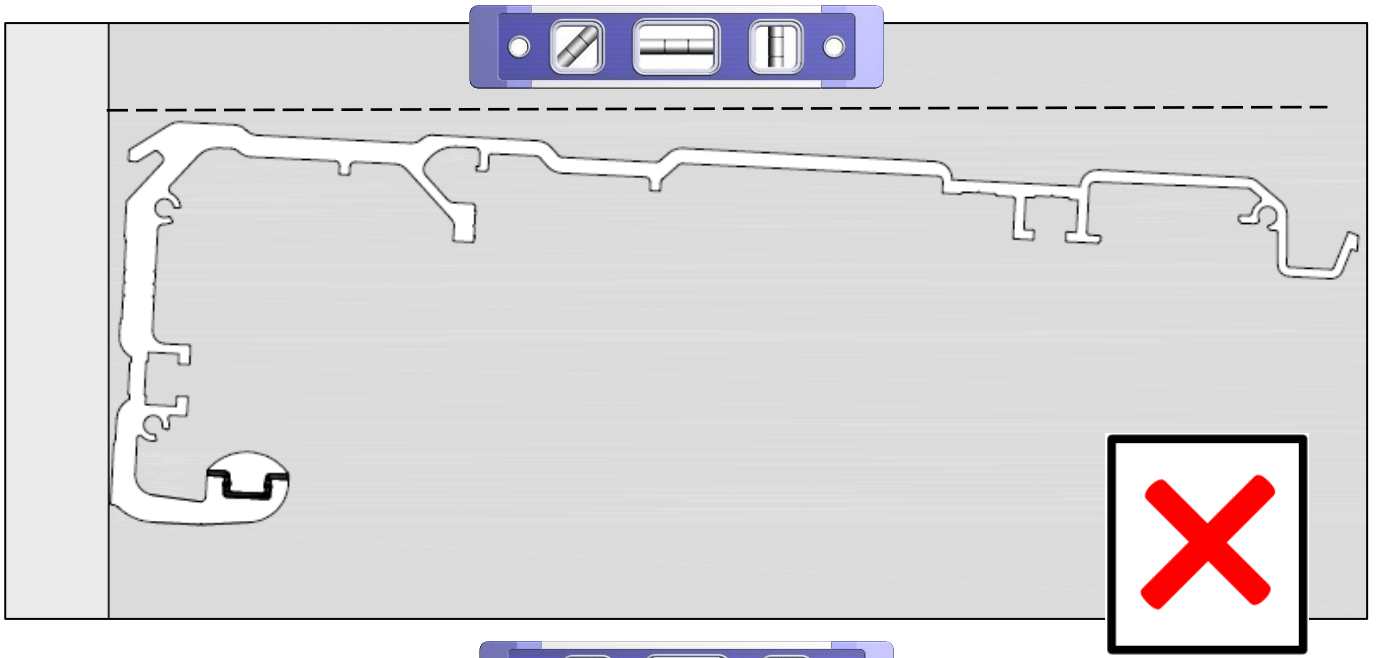

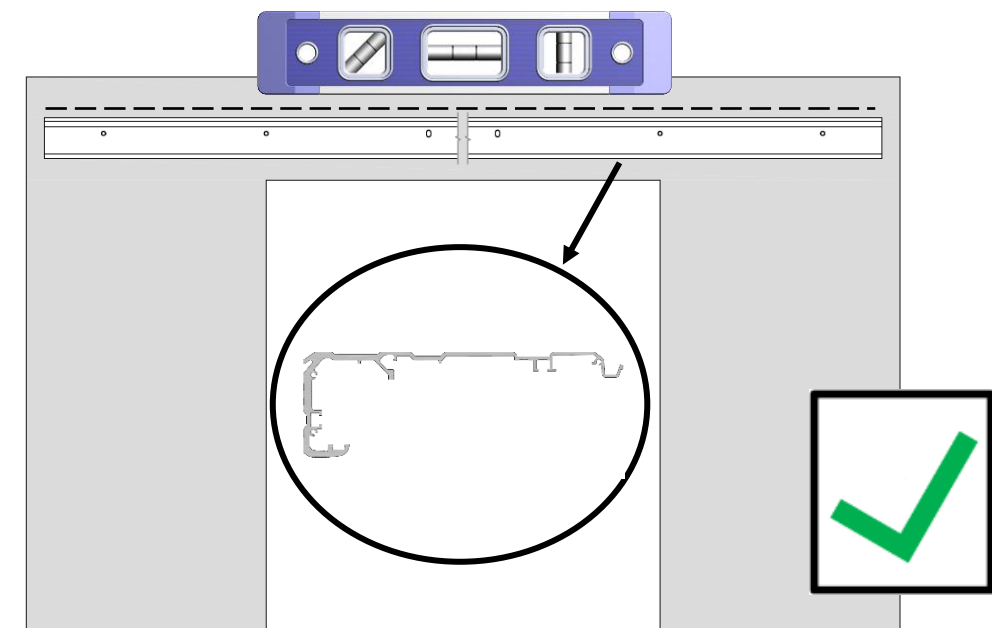
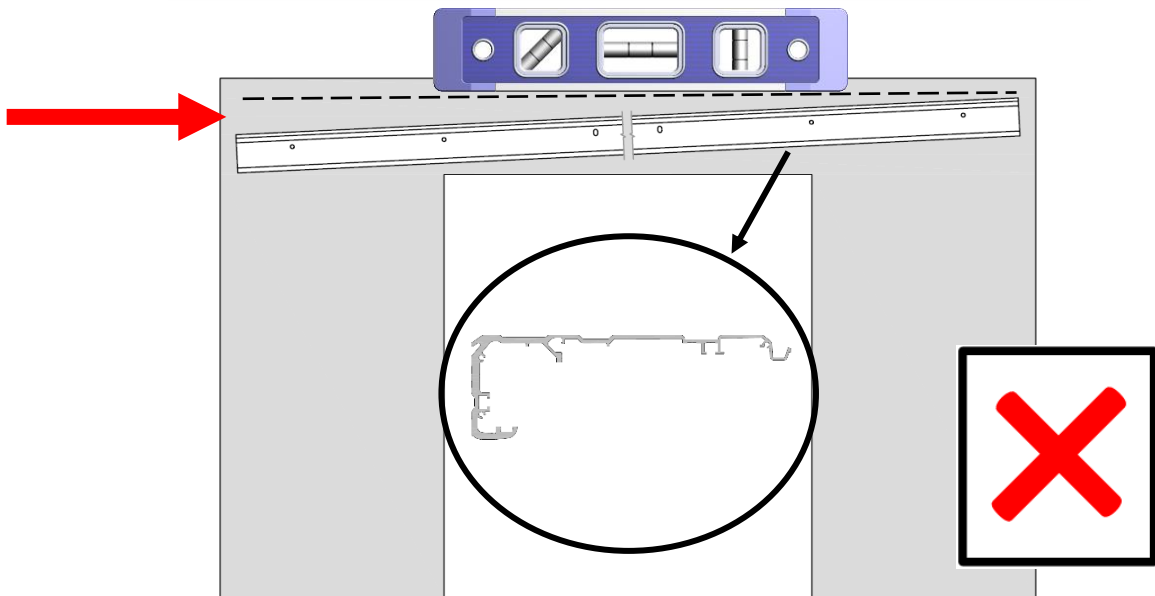
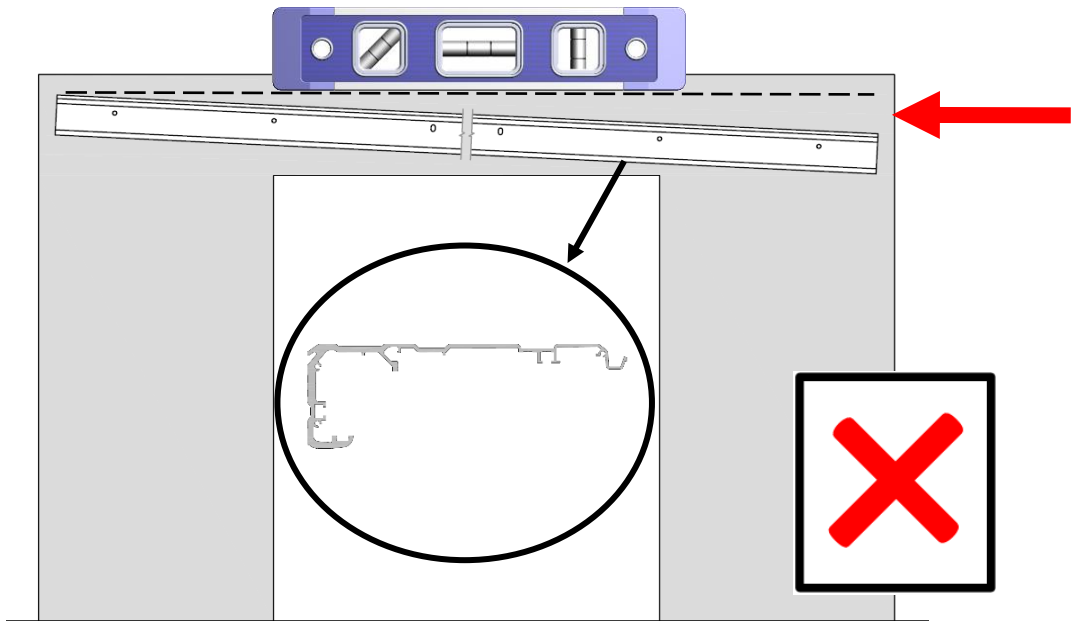



La boîte ne doit pas suivre les déformations du mur, insérez des cales dans les points de fixation pour maintenir la droiture

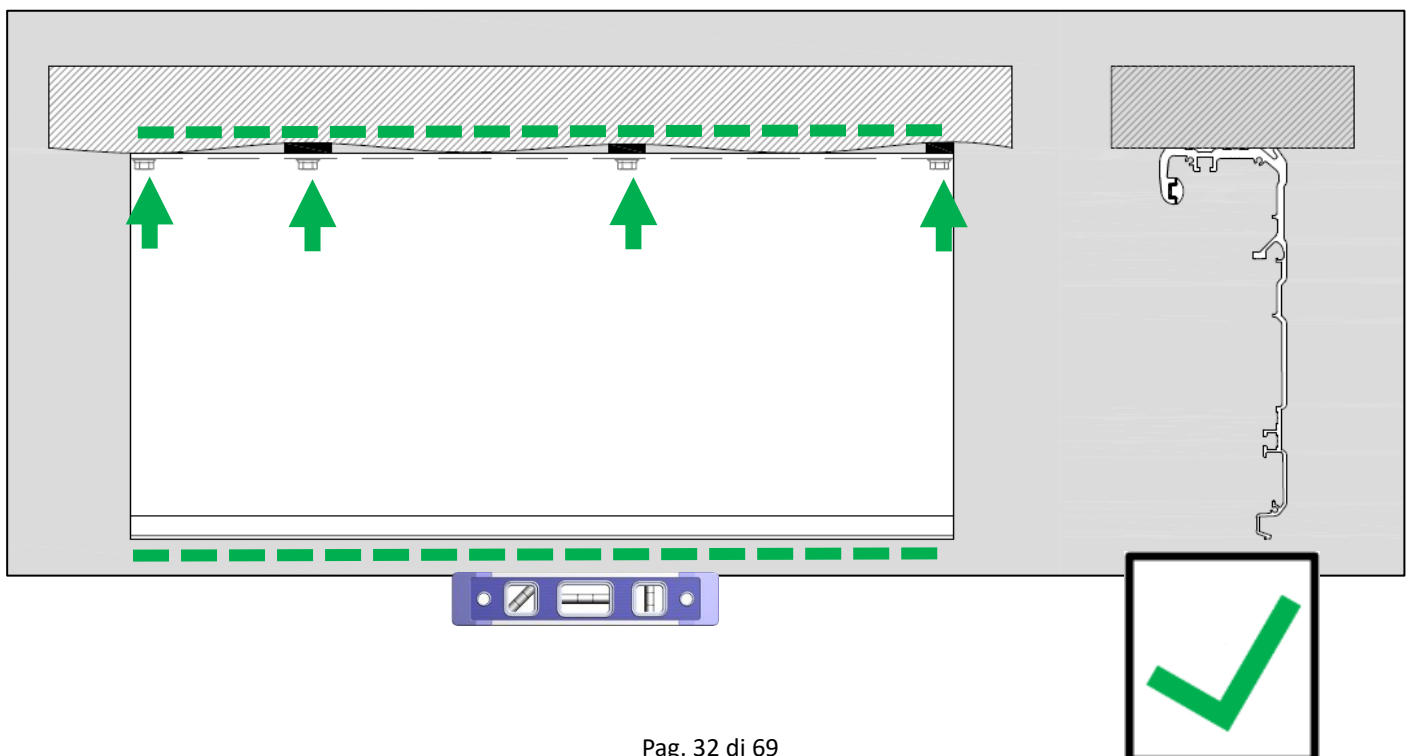
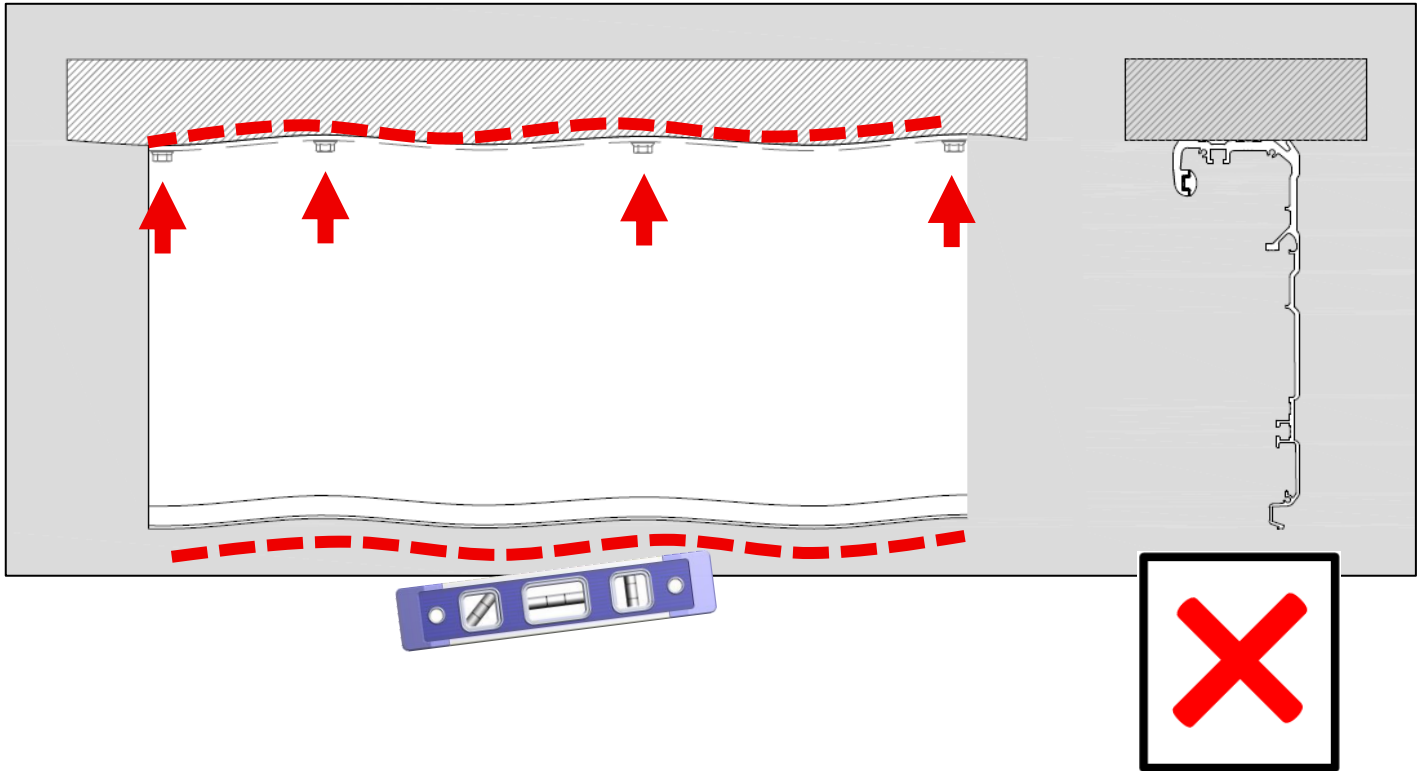



La boîte doit être fixée en utilisant toutes les fentes/trous prévus dans l'aluminium.

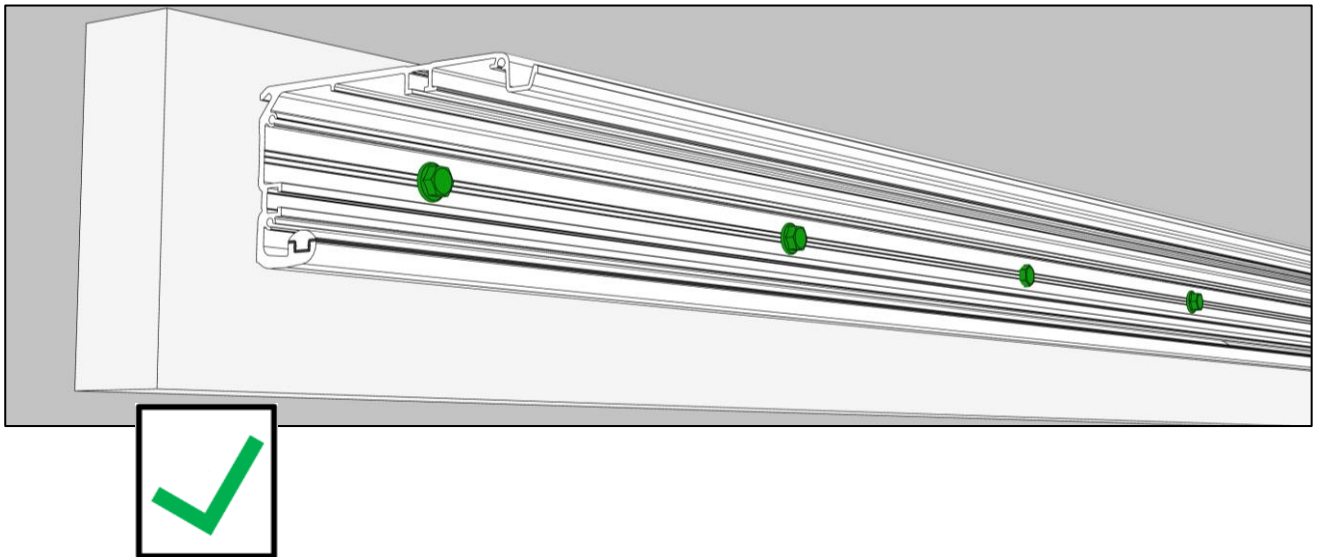
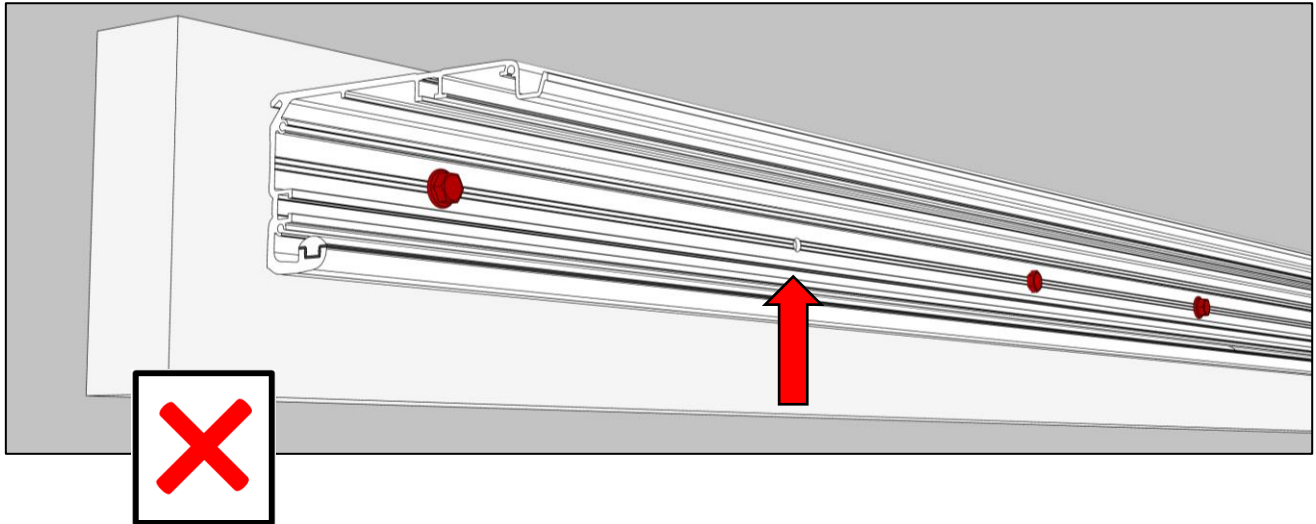

Après avoir réparé la boîte, accroche les portes/porte lente

6.2.3. ASSEMBLAGE ET RÉGLAGE DES CHÂSSIS/CHÂSSIS – ASSEMBLAGE ET RÉGLAGE DES TRAMWAYS

Soulevez la porte et positionnez doucement les roues des chariots sur le guide coulissant, en veillant à ne pas endommager les pièces lors d'impacts violents.

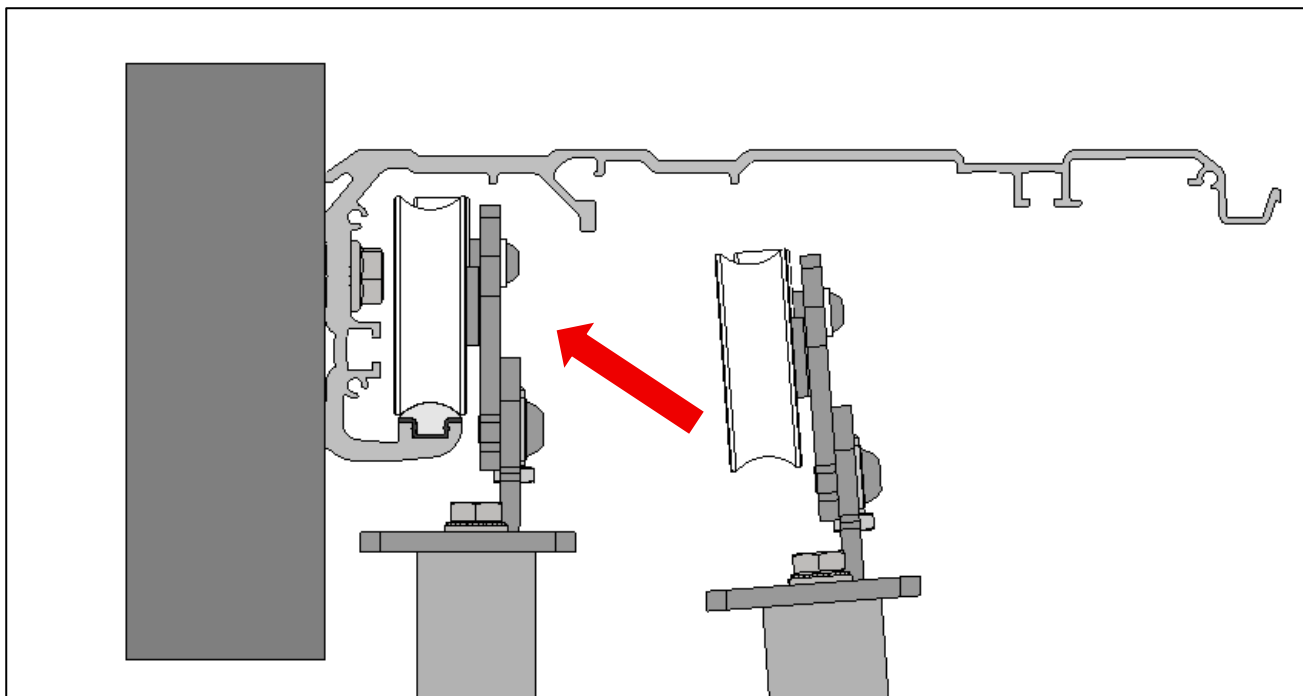

La feuille lente doit être réglée DÉFINITIVEMENT : hauteur, glissade, patins, tramways, anti-déraillement, etc.



Les tramways doivent être assemblés et réglés conformément au paragraphe dédié : 6.2.7 INSTALLATION CHARIOT

6.2.4. FIXATION DU SUPPORT DE LA CEINTURE / PORTE LENTE

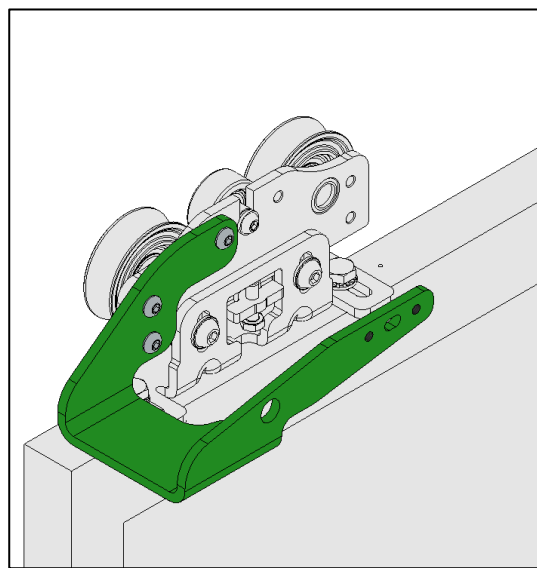
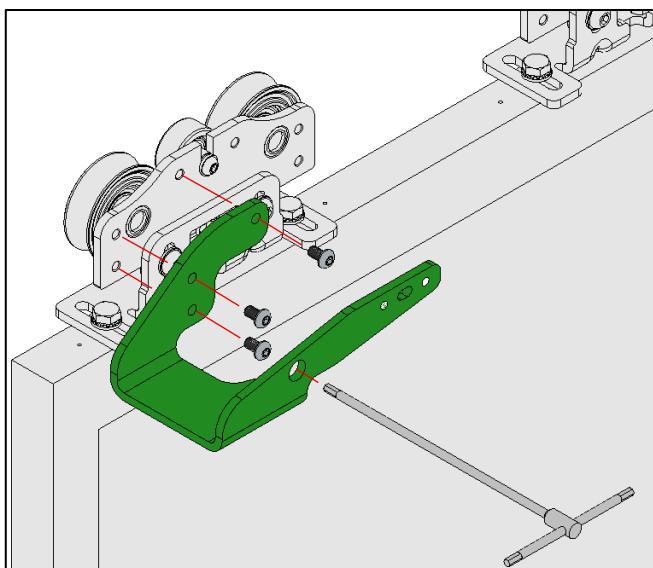

4 – 10,3 Nm - Vis TBEI M6x10

Configuration coulissante du PWT80 2 SX :
Une ceinture lente s'ouvre vers la gauche

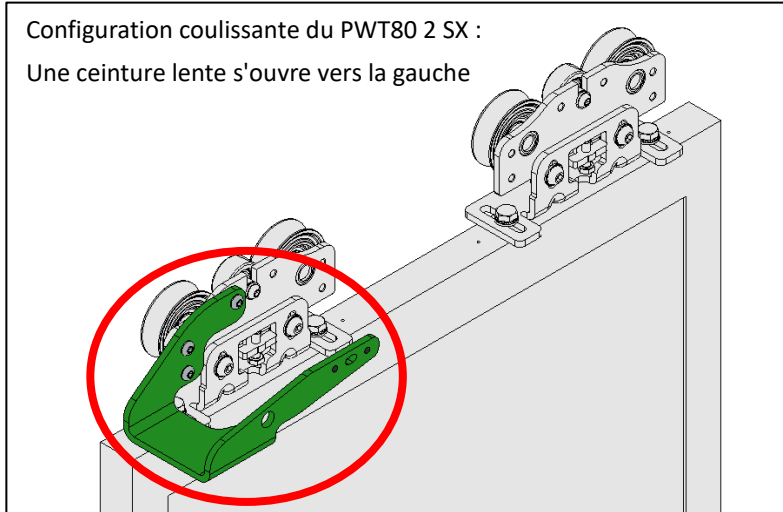

Configuration DX coulissante PWT80 2 :
Une ceinture lente s'ouvre sur la droite

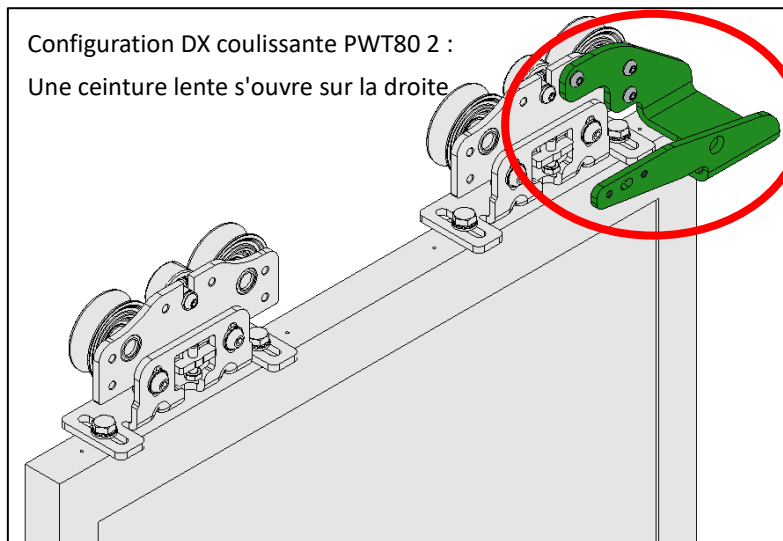

Configuration coulissante du PWT80 4 :
Portes à lentille

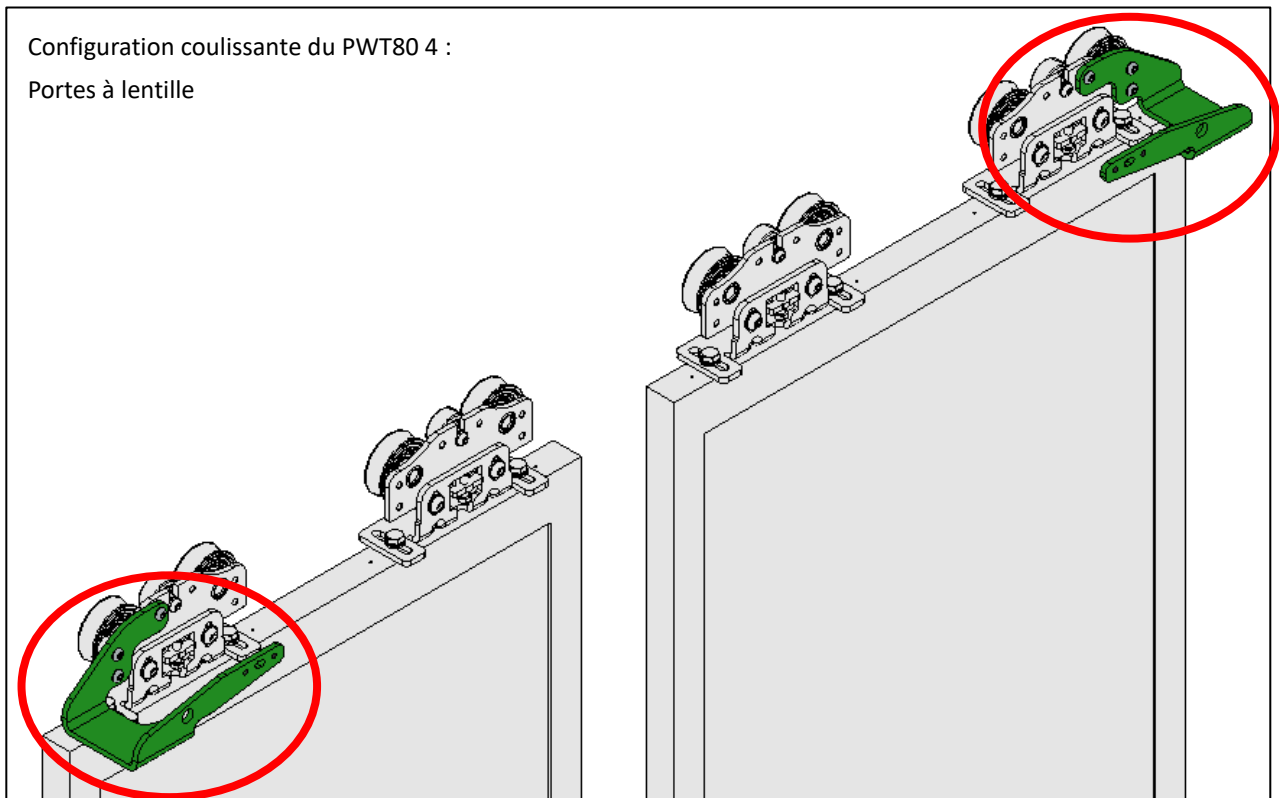

6.2.5. INSTALLATION DU GUIDE COULISSANT POUR CHÂSSIS À HAUTE VITESSE

Pour insérer le guide dans le siège dédié, placez la ou les portes de l'objectif au fond du boîtier, faites passer le guide à l'intérieur du support de presse à ceinture et insérez-le dans le siège comme montré sur les images.

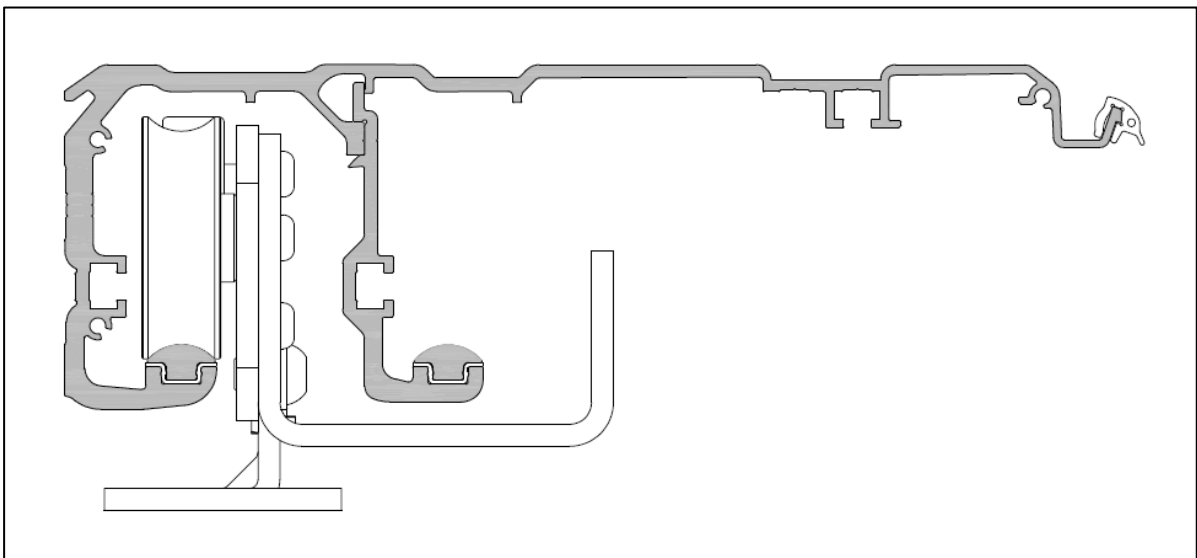
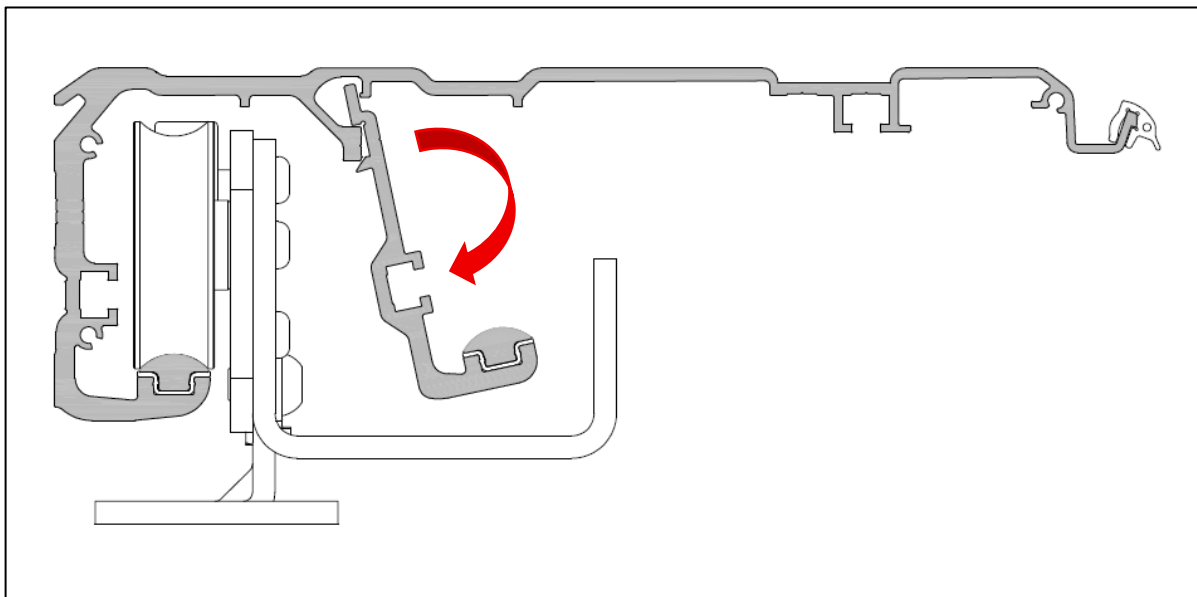
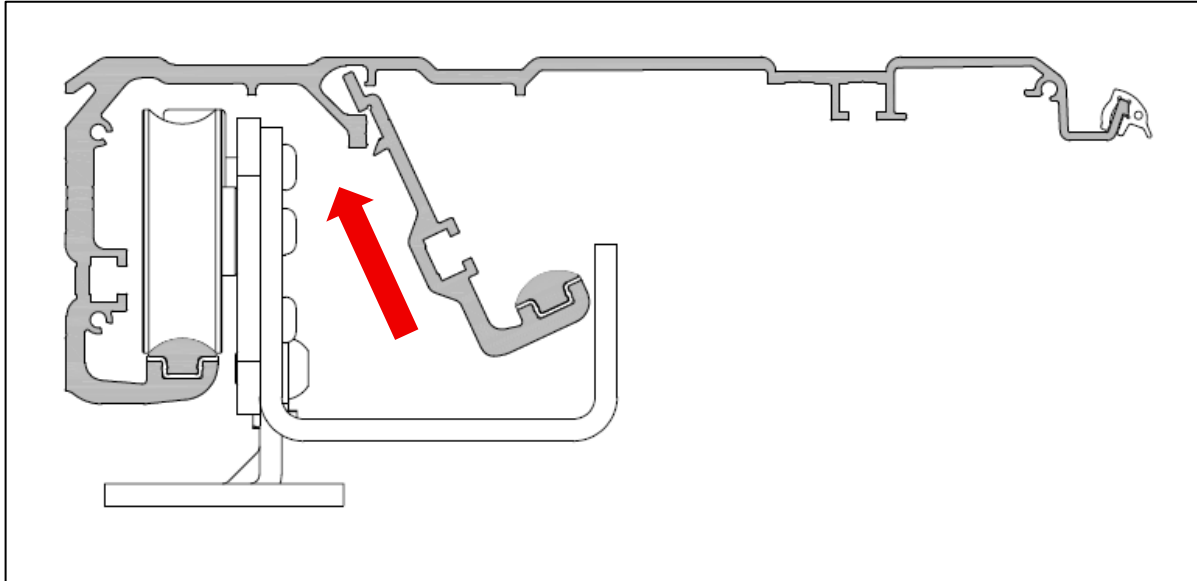



ATTENTION !! Vérifiez toujours que l'hameçon repose correctement dans les points indiqués sur l'image verte

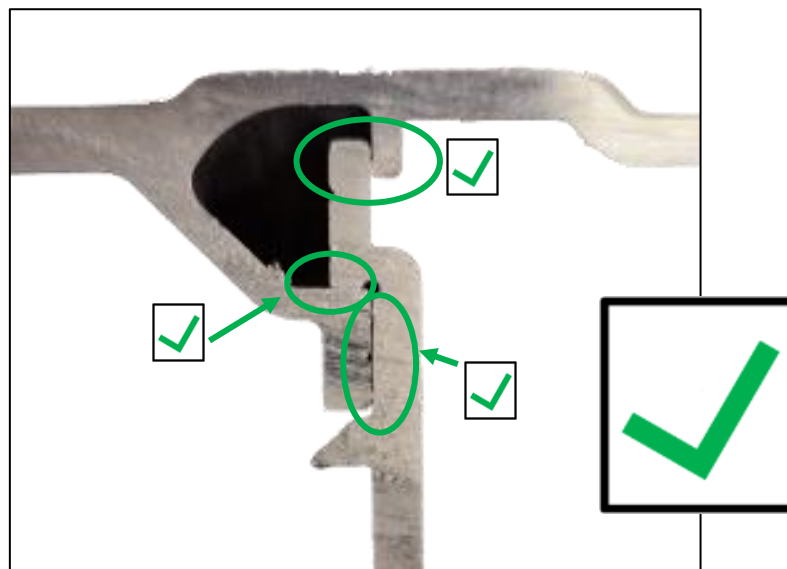
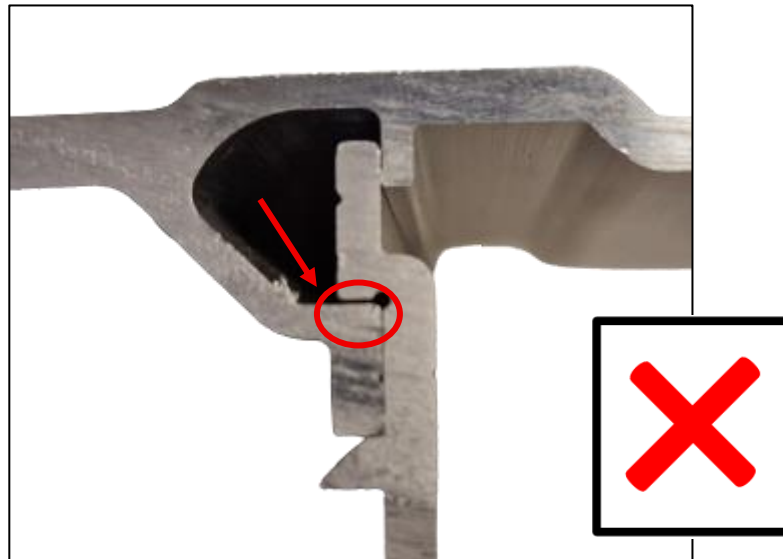
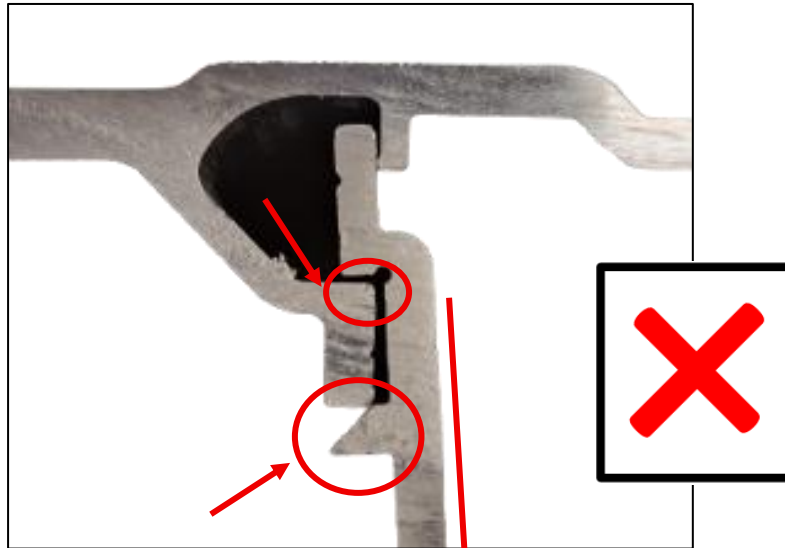



Fixez le guide avec les vis appropriées. Le guide doit être fixé en utilisant tous les trous prévus dans l'aluminium.

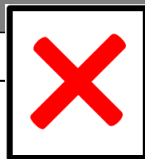
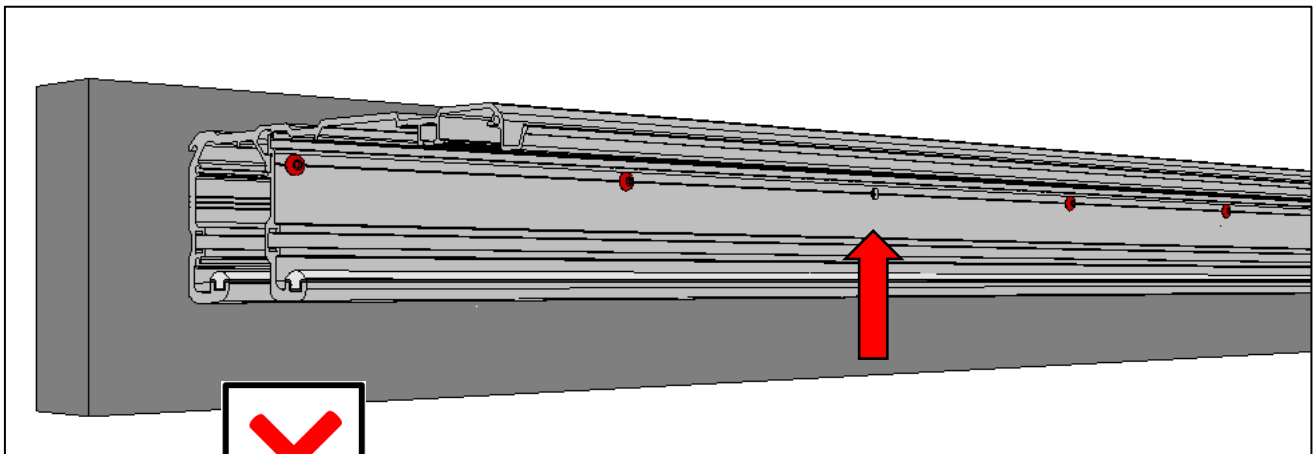
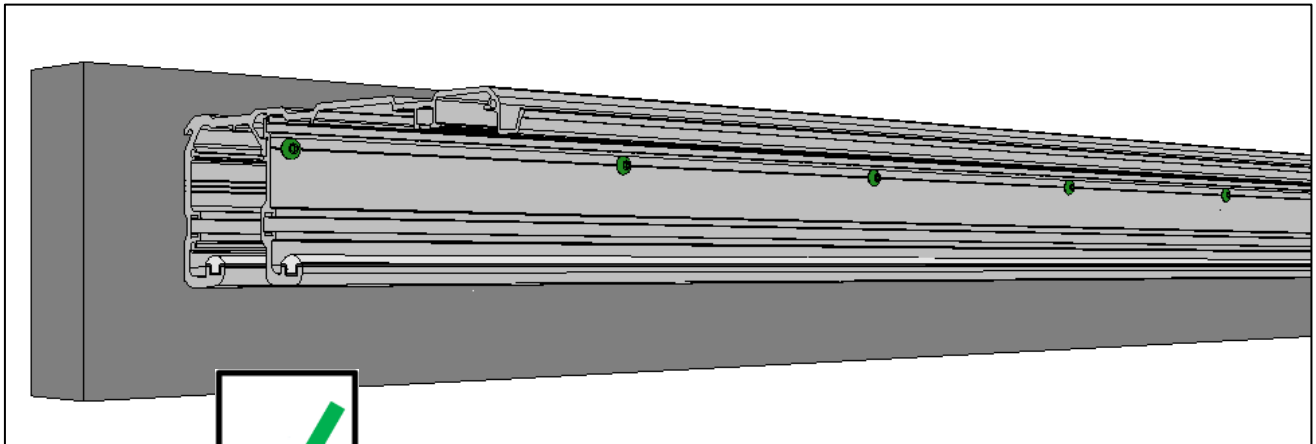

3 – 6 Nm - Vis TBEI M5x10



Observez le couple de serrage pour éviter de défilier le filetage de l'aluminium
Utilisez une clé Allen avec une tête à bille comme montré sur la photo



6.2.6. ASSEMBLAGE RAPIDE DE LA CHÂSSISE/CHÂSSIS ET AJUSTEMENT – ASSEMBLAGE ET RÉGLAGE DU CHARIOT

Soulevez la porte et positionnez doucement les roues des chariots sur le guide coulissant, en veillant à ne pas endommager les pièces lors d'impacts violents.

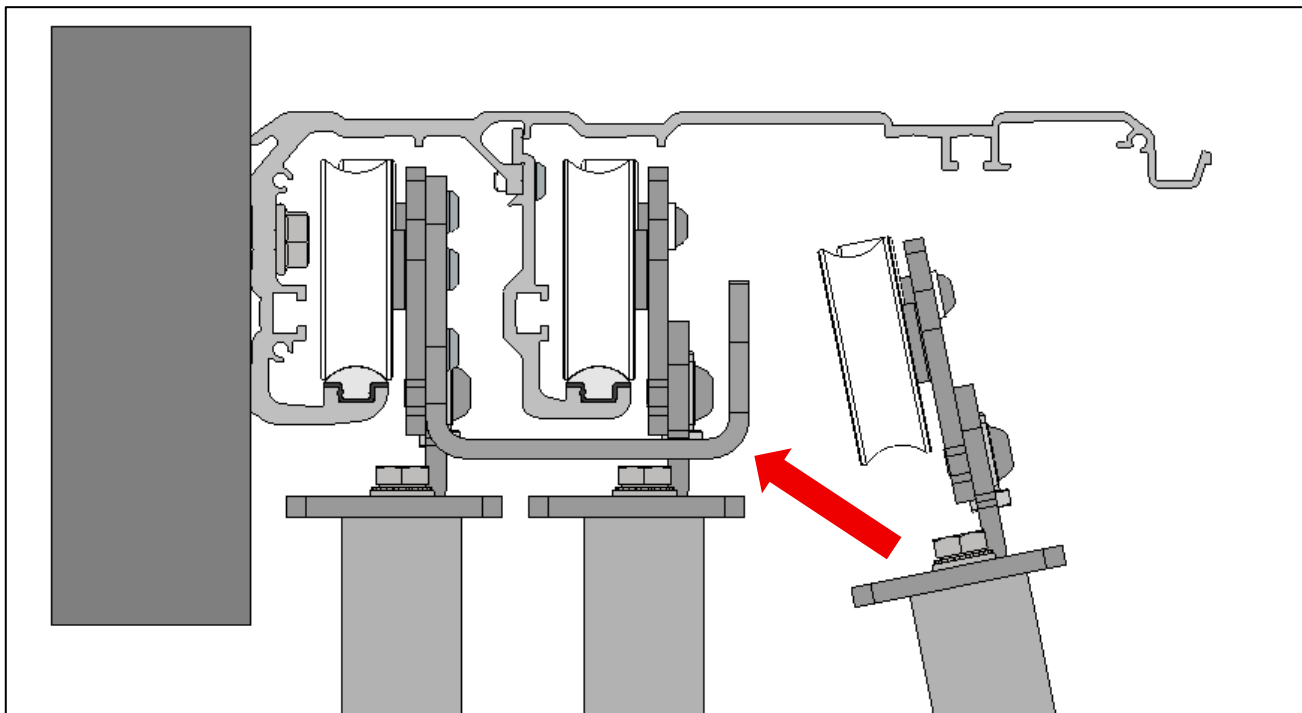

Le châssis à grande vitesse doit être réglé **DÉFINITIVEMENT** : hauteur, glissade, patins, tramways, anti-déraillement, interrupteurs de fin de course, etc.



Les tramways doivent être assemblés et réglés conformément au paragraphe dédié : 6.2.7 INSTALLATION CHARIOT

Ajustez les interrupteurs de fin de course avec les portes :

- N.2 portes coulissantes (gauche-droite) : desserrez légèrement les vis « A », fermez la porte avant et déplacez l'interrupteur de fin de course jusqu'à ce que la plaquette touche le chariot, puis serrez les vis « A ». Répétez la même opération en ouvrant la porte.
- N.4 portes coulissantes : desserrez légèrement les vis « A », fermez d'abord les portes et déplacez l'interrupteur de fin de gamme jusqu'à ce que le tampon de la chariot de droite touche la plaque, puis resserrez les vis « A ». Répétez la même opération en ouvrant les portes.

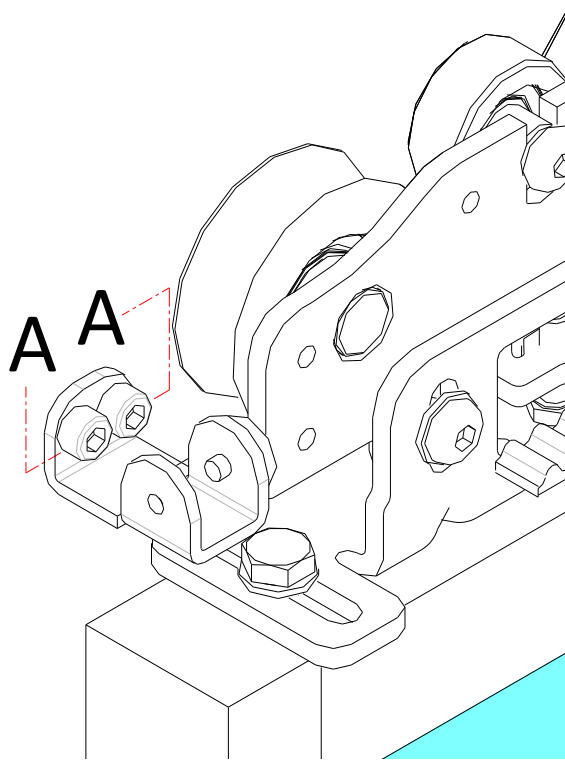

Avant de lancer l'opérateur, vérifiez que les vis « A » des interrupteurs de fin de course sont correctement serrées

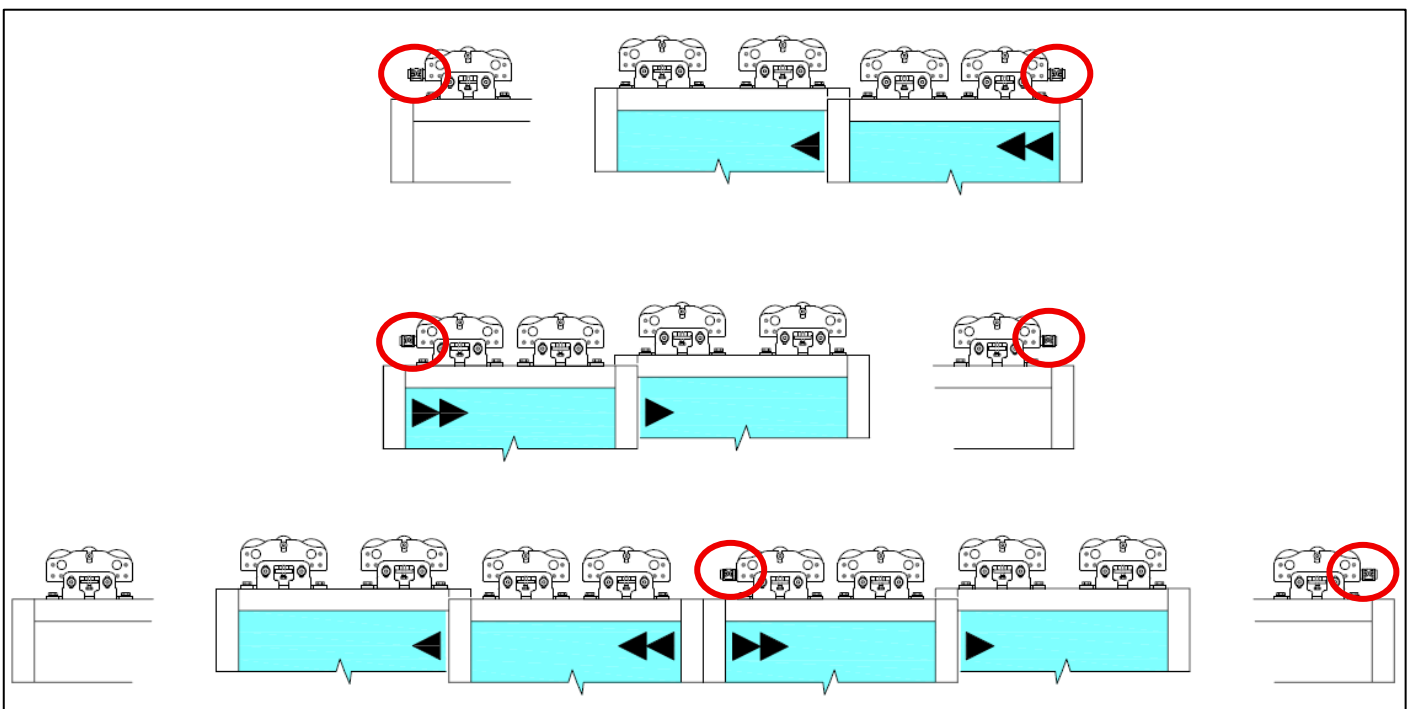

6.2.7. INSTALLATION DU TRAMWAY

6.2.7.1 DÉBIT

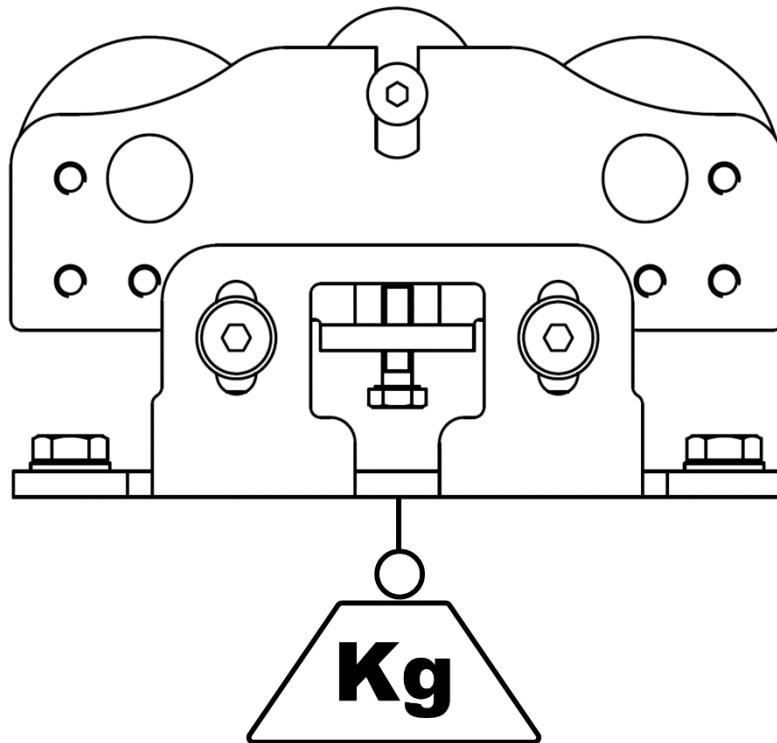

Capacité maximale 80 kg/chariot

6.2.7.2 INSTALLATION DE TRAMWAYS SUR LA FEUILLE

Correction :



Fixez les chariots sur les portes avec les vis M8 appropriées.

Note 1 :



Les dimensions indiquées sur la figure font référence aux feuilles vues du côté inspection de l'opérateur (côté couverture).

Note 2 :



Pour les portes équipées d'un dispositif de panique à déverrouillage ou les portes vitrées équipées de bornes spéciales, suivez les dimensions d'assemblage indiquées dans les manuels des accessoires concernés.

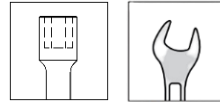
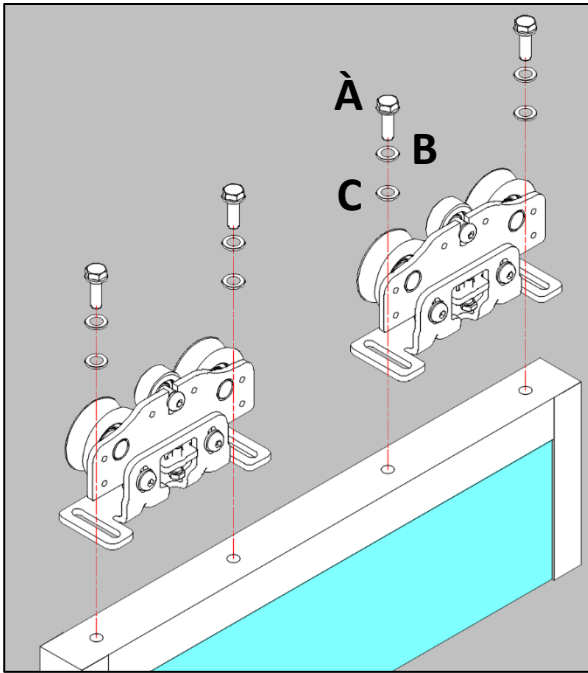

13 ÷ 20,41 Nm

À	Vis hexagonales M8x16-25
B	Rondelles dentelées M8
C	Rondelles simples M8

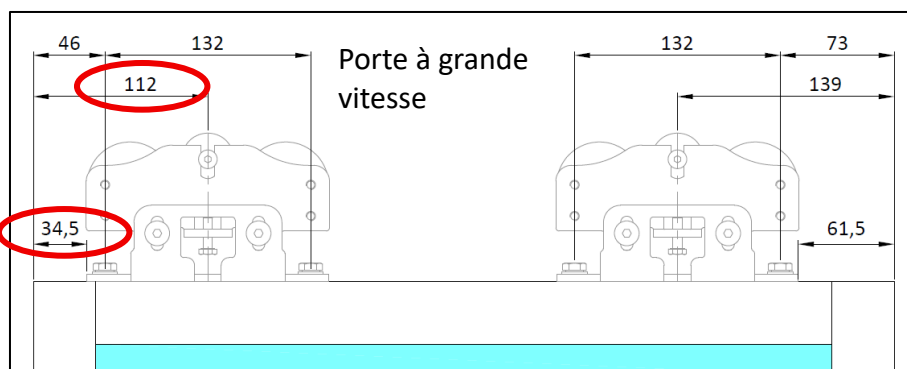
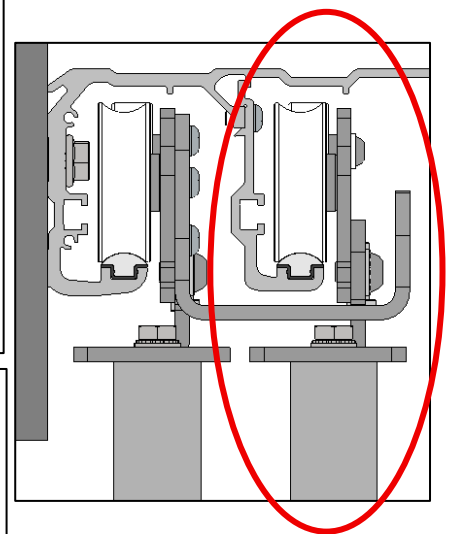
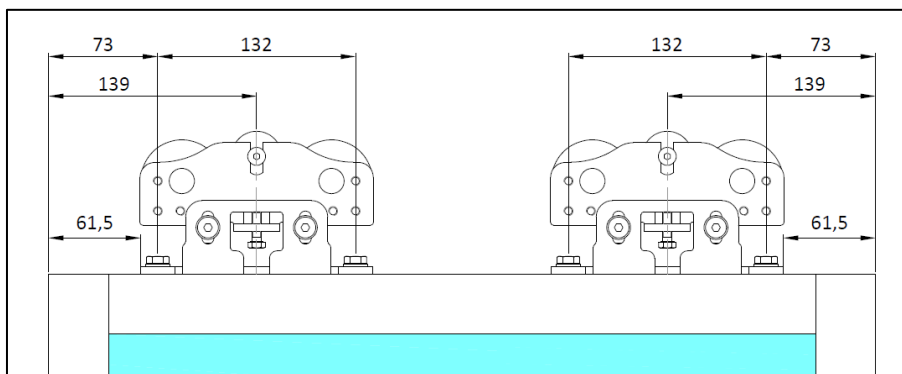
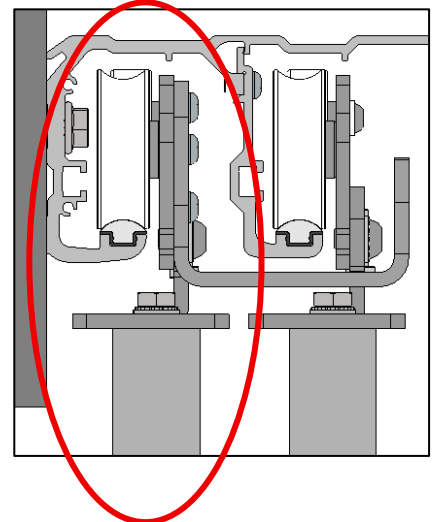
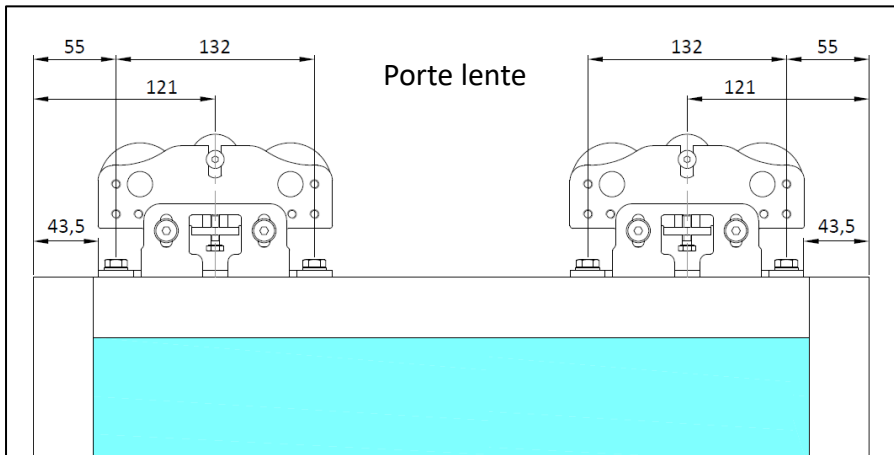

**UNIQUEMENT POUR 2
COULISSANTS, OUVERTURE
À DROITE, AVEC BLOCAGE**

POSITIONNEMENT DE LA PORTE DANS LA VITRINE

Baissez complètement les roues anti-déraillement.

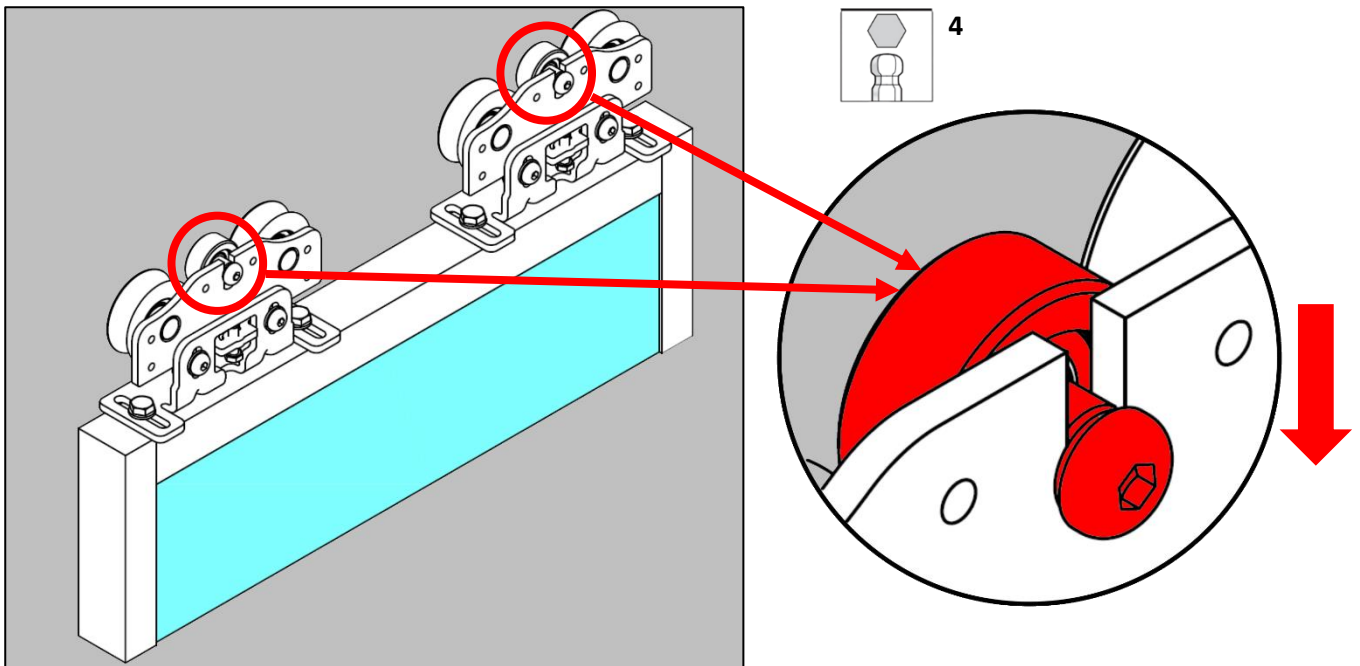

Soulevez la porte et positionnez doucement les roues des chariots sur le guide coulissant, en veillant à ne pas endommager les pièces lors d'impacts violents.

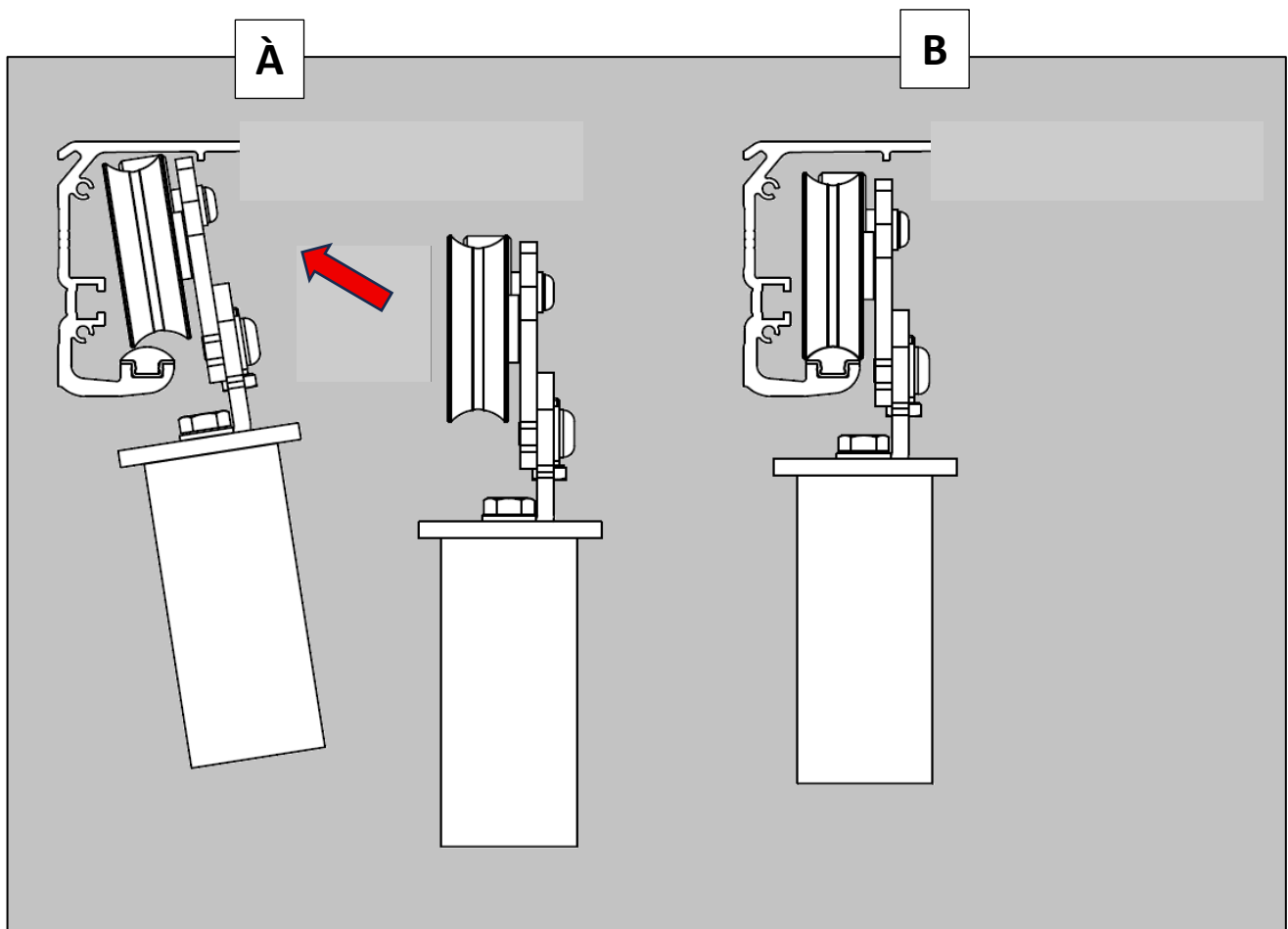

6.2.7.4 RÉGLAGE DE LA PORTE

Les châssis peuvent être réglés séparément sur les deux axes (y, z) selon les exigences d'installation.

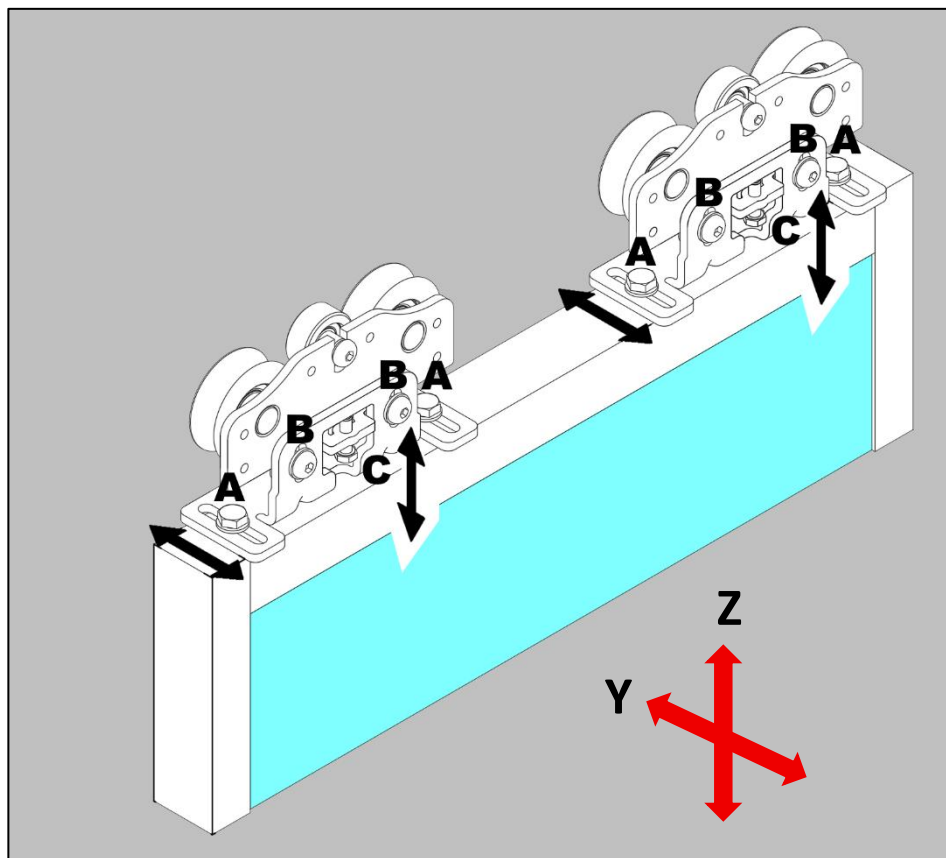

Réglage transversal (Y): Desserrez les vis de fixation A et déplacez le châssis dans la direction Y jusqu'à atteindre la position nécessaire au bon fonctionnement.

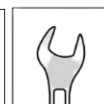
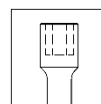
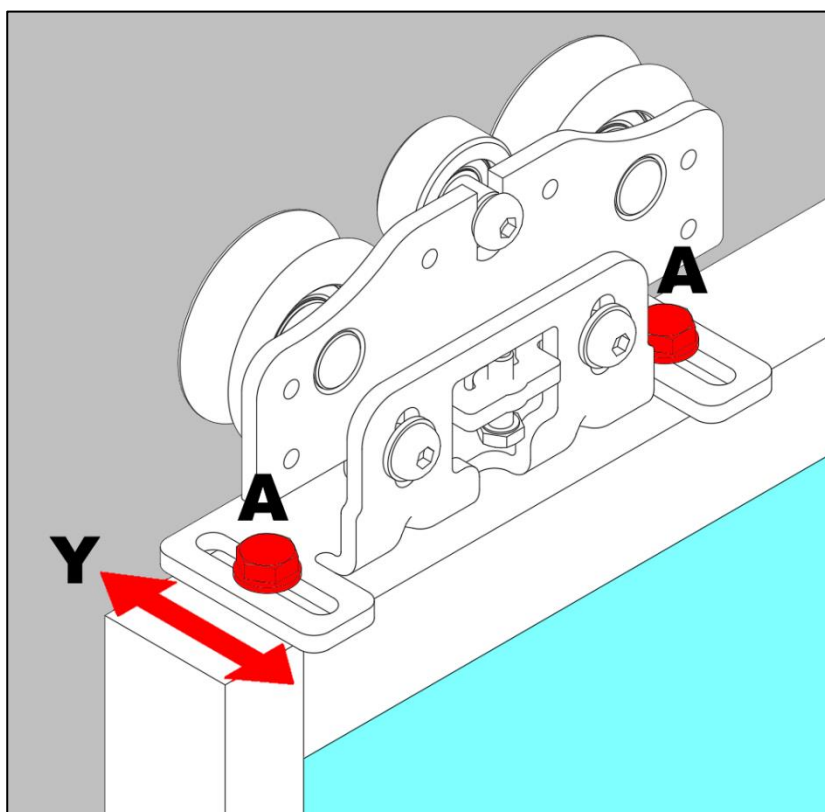

13 ÷ 20,41 Nm

Faites attention à l'alignement correct des voitures et à leur parallélisme par rapport au guide coulissant. Pour vérifier l'alignement correct, il suffit de s'assurer que les dimensions « E » mesurées entre la feuille et le chariot coïncident pour tous les chariots des côtés gauche et droit. Pour une preuve supplémentaire du bon alignement, déplacez les portes manuellement : le glissement doit se faire avec un minimum d'effort, sans aucun obstacle ni friction anormale. Avec les feuilles à la bonne position, serrez progressivement et alternativement les vis A jusqu'à ce qu'elles soient complètement serrées.

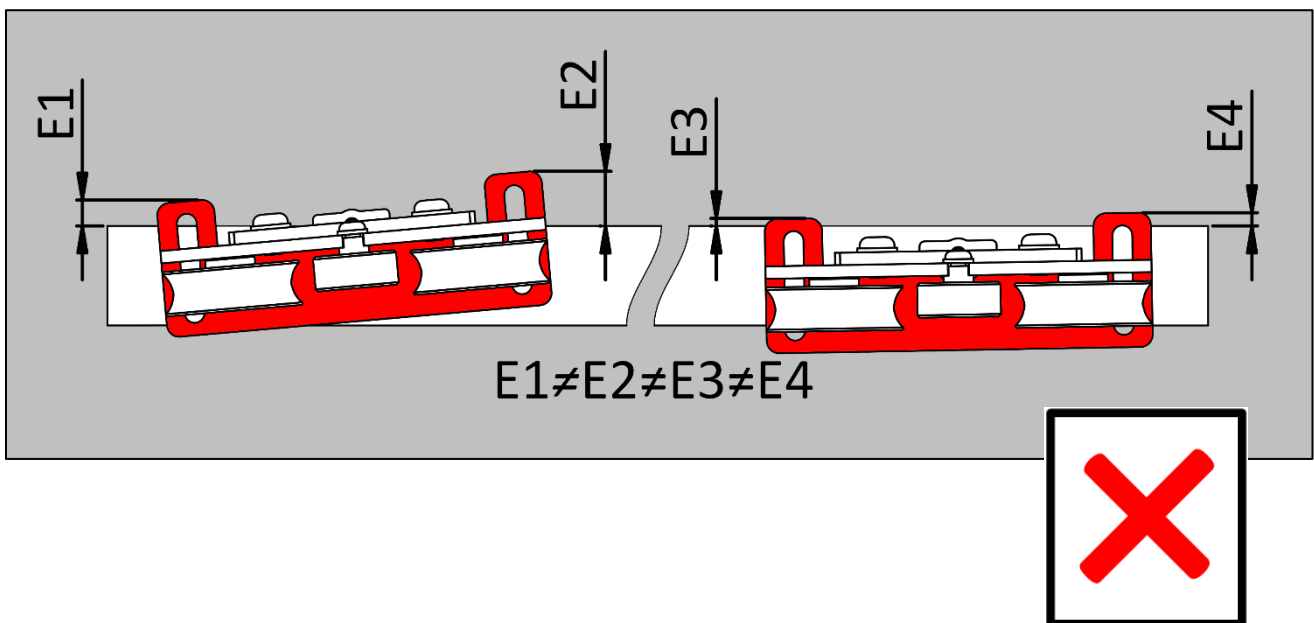
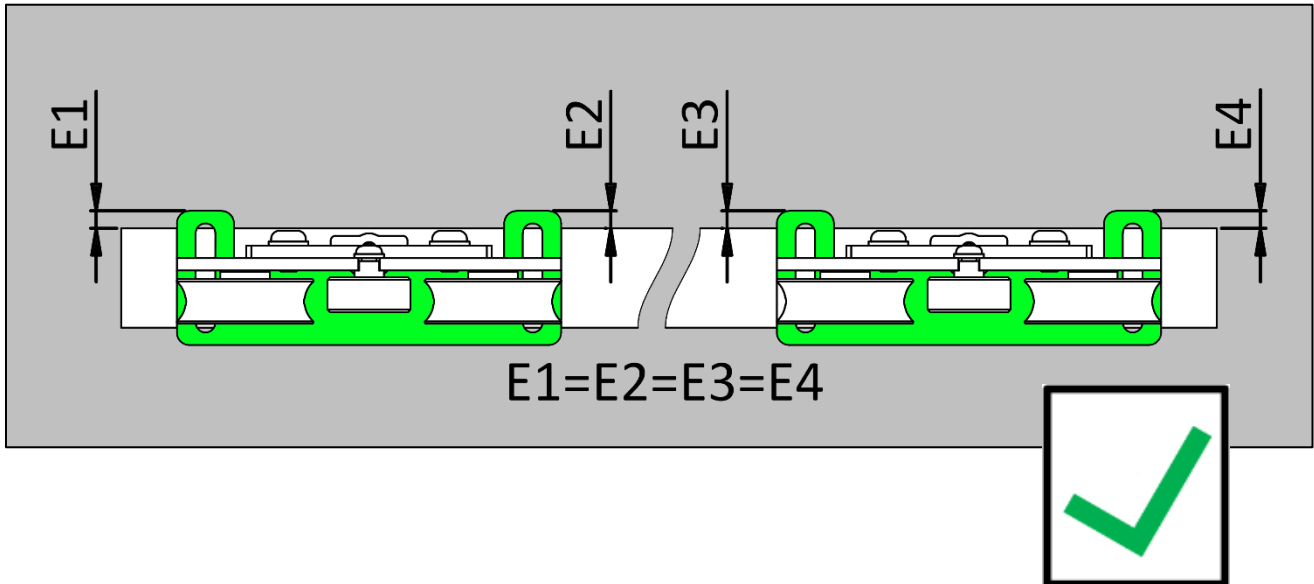

Tourner la vis A lors du serrage peut provoquer un désalignement du chariot. Pour éviter ce désagrément, serrez progressivement les vis et alternez A. Les désalignements entre les voitures et le guide coulissant peuvent provoquer une usure, un bruit excessif et des dysfonctionnements de l'opérateur.

Réglage vertical (Z) : Pour régler la porte, suivez ces étapes :

1. Desserrez légèrement les vis B.

Ne dévissez pas complètement les vis B pour éviter que la porte ne tombe complètement.

2. Utilisez la vis de niveau C pour ajuster la hauteur des feuilles.

3. Serrez les vis solidement en G, en prenant particulièrement soin de ne pas modifier l'alignement obtenu.

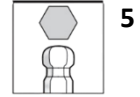
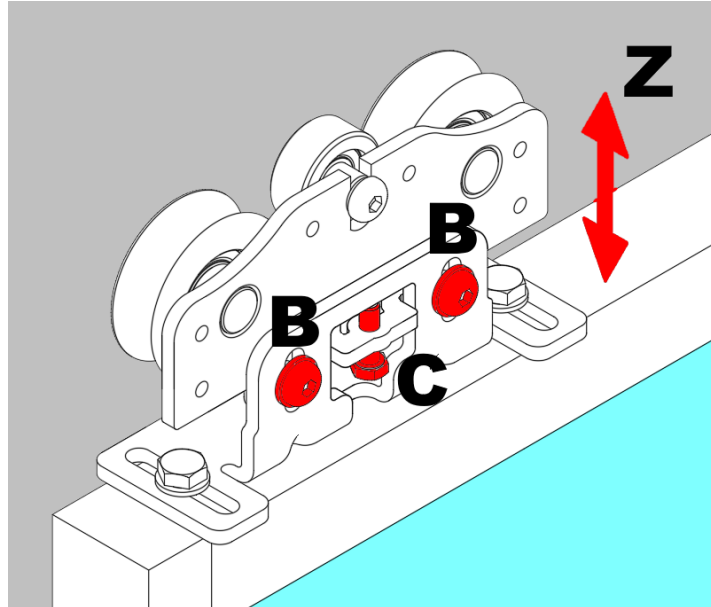

6.2.7.5 MISE EN SERVICE DES TRAMWAYS

Ajustez l'anti-déraillement pour que le rouleau ne soit pas en contact avec le profil aluminium lors du glissement ; maintenant une garde libre de 0,5÷1 mm. Serrez la vis sans modifier le réglage choisi.

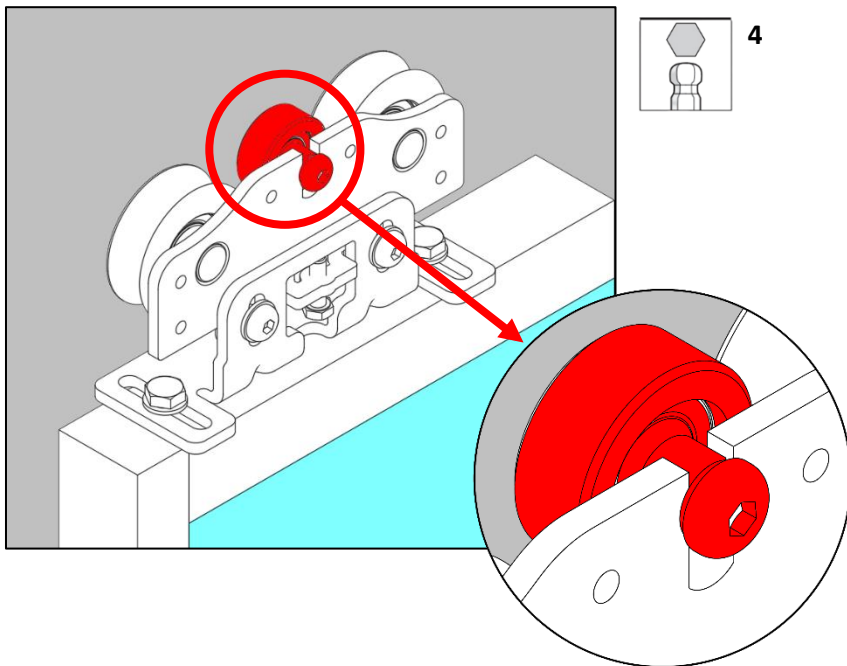

Un réglage incorrect du dispositif de déraillement qui met la roue en contact avec le profil en aluminium provoque une usure et un bruit excessifs pendant le fonctionnement.



0,5Min.- 1Max

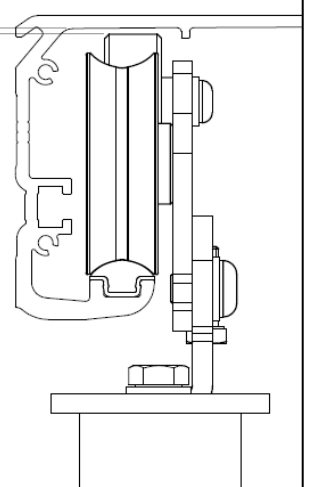

Une fois l'anti-déraillement réglé, vérifiez soigneusement que toutes les vis des tramways sont correctement serrées.



Des vis de chariot mal serrées peuvent se dévisser, provoquant le détachement de pièces, la chute des châssis ou le détachement de la courroie, avec la possibilité que le châssis soit incontrôlable en mouvement et constitue une source sérieuse de danger.

6.2.8. FIXATION DU SUPPORT DE LA CEINTURE DE PRESSE POUR LA PORTE/PORTE FASTE

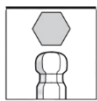
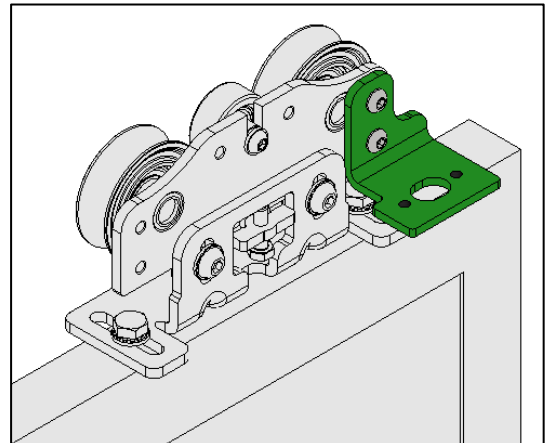
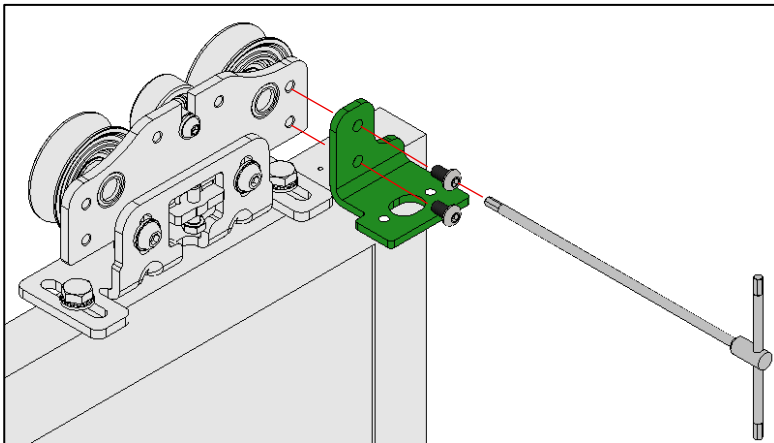

4 – 10,3 Nm - Vis TBEI M6x10

Configuration DX coulissante PWT80 2 :

La porte à grande vitesse s'ouvre sur la droite

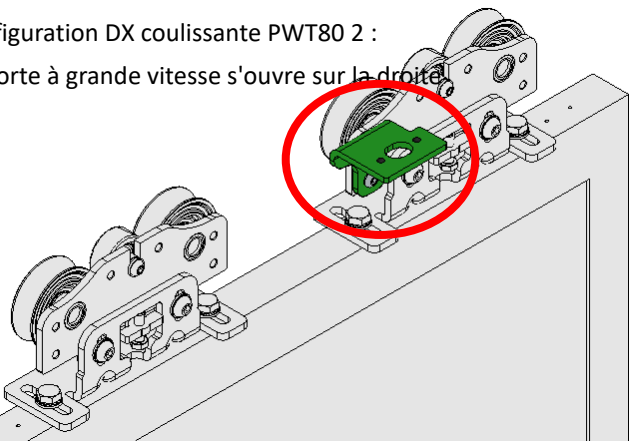

Configuration coulissante du PWT80 2 SX :

Une ceinture lente s'ouvre vers la gauche

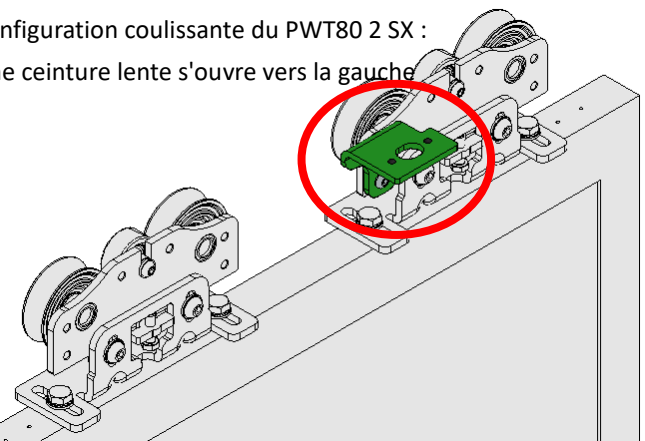

Configuration coulissante du PWT80 4 :

Portes rapides

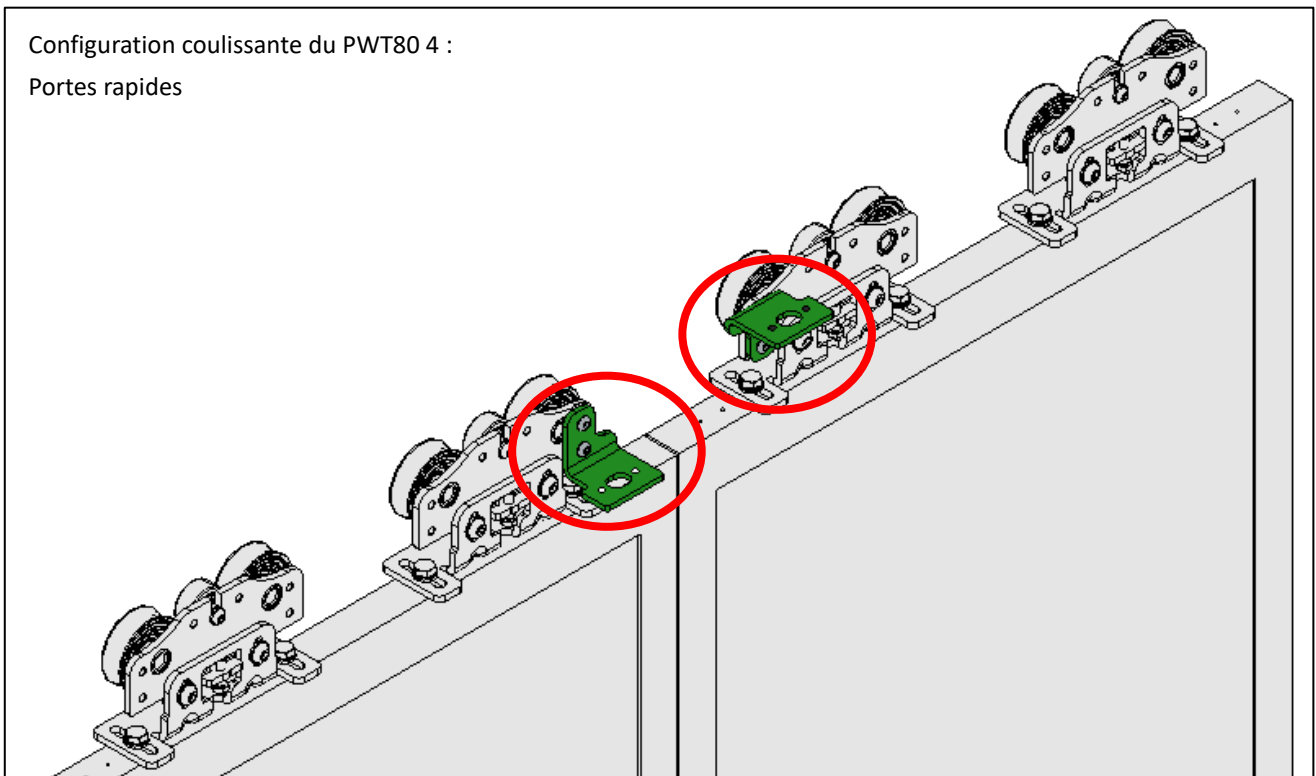

6.2.9. REPOSITIONNEMENT DES COMPOSANTS ET TENSION DE LA COURROIE

Après avoir fixé la barre transversale et assemblé les feuilles, effectuer les opérations mécaniques comme suit :

1. Réassemblez les composants retirés lors de la fixation du boîtier, dans les **positions précédemment marquées (A)**.
2. Re-tendez les sangles (B).
3. Ajustez et fixez les serre-ceintures aux supports pré-montés des chariots, en **suivant les instructions ATTENTIVEMENT (C)**.

À

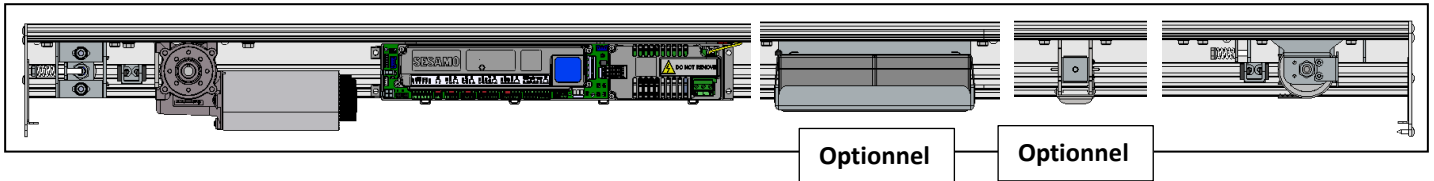

B + C

Avant de réajuster les passants de la ceinture, retirez la protection de saut de la dent du module double folle (si elle n'a pas déjà été retirée).

Assemblez d'abord la courroie du châssis à grande vitesse, identifiée par le passage sur les poulies de plus grand diamètre

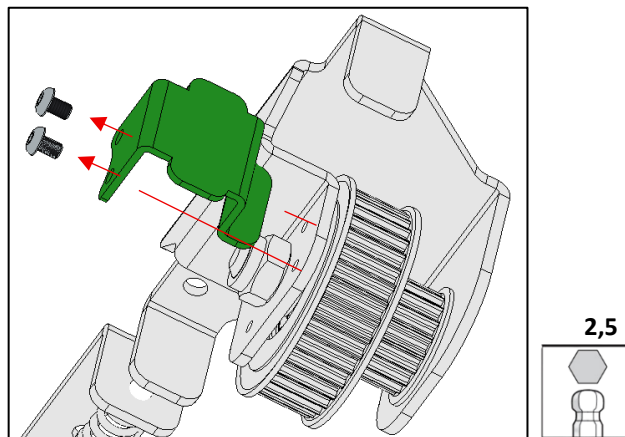

UTILISATION OBLIGATOIRE DES SANGLES DE SÉSAME

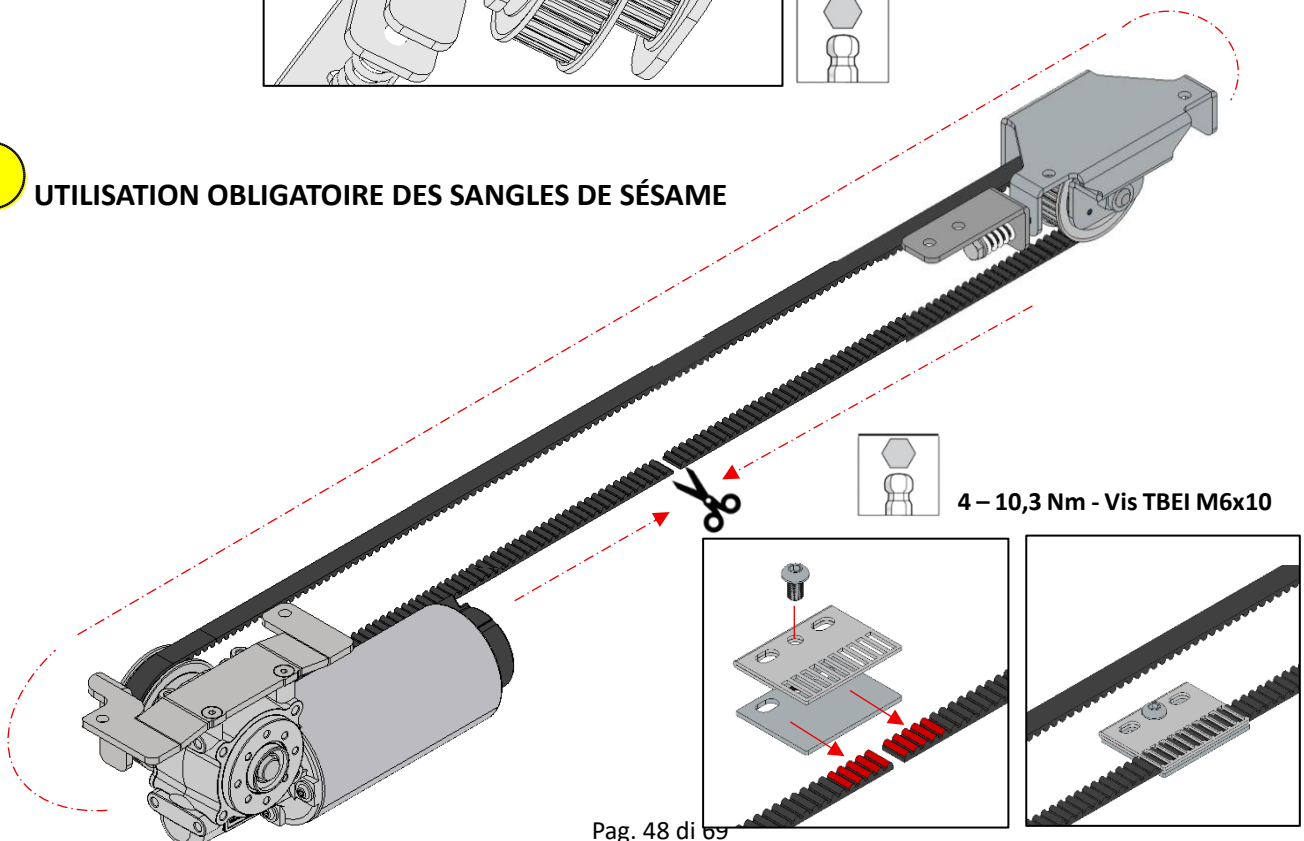

Tendez la courroie, vérifiez que les vis M6 indiquées par la lettre « A » sont légèrement dévissées et **NON SERRÉES**.

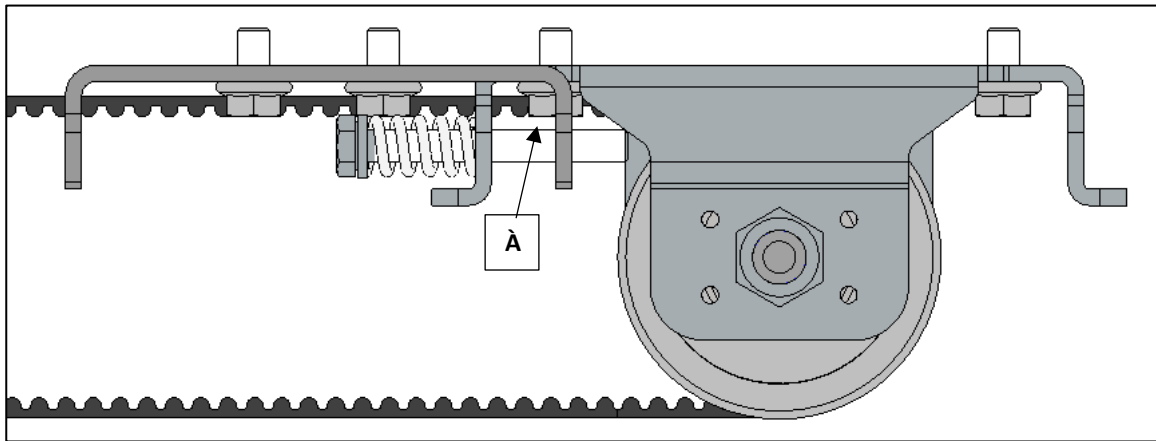

Ensuite, serrez la vis indiquée avec B (VTE M6) afin de compresser le ressort vers le haut et **PAS PLUS LOIN !!** À l'altitude montrée sur l'image.

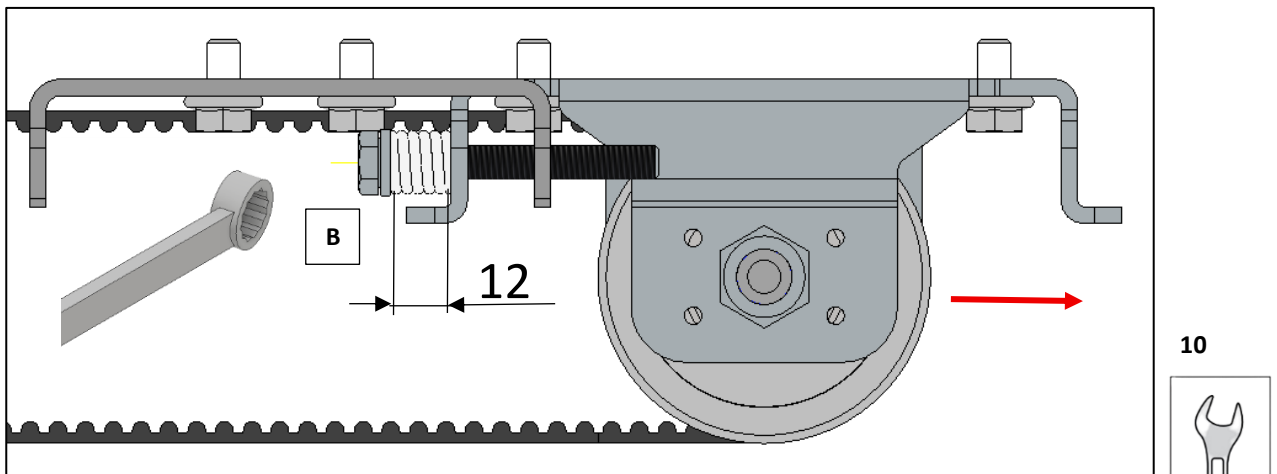

ATTENTION !! RESPECTEZ LA HAUTEUR INDIQUÉE DE 12 MM COMME CHARGE DU RESSORT ET PAR CONSÉQUENT LA TENSION DE LA COURROIE. UNE TENSION DIFFÉRENTE POURRAIT PROVOQUER DES DYSFONCTIONNEMENTS ET DES CASSES DES COMPOSANTS D'AUTOMATISATION.

Une fois la bonne tension réglée, serrez les vis « A »

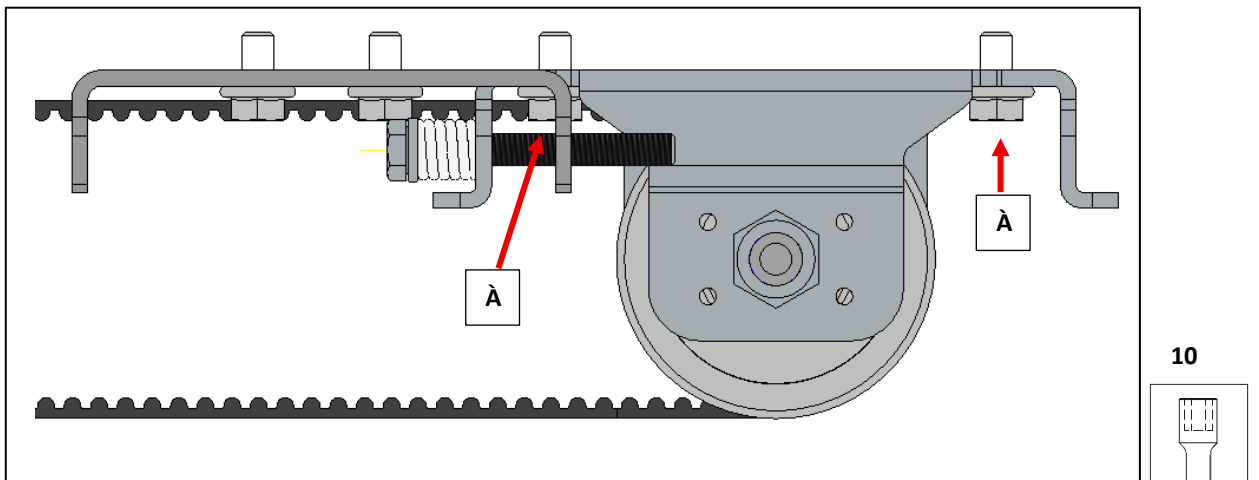

REMARQUE : Images explicatives uniquement – entrée utilisée par exemple : n.2 portes PWT80 s'ouvrant à gauche

TRÈS IMPORTANT !!!! OBSERVEZ L'ASSEMBLAGE DES COURROIES D'ENTRAÎNEMENT !!!!

Placez les portes en position de fermeture et fixez la ceinture à lames rapides sur le support de support pré-monté sur le chariot.

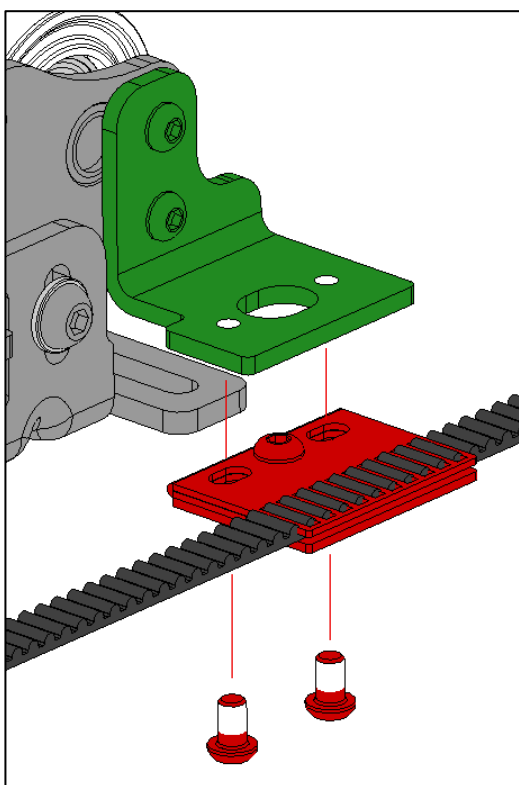
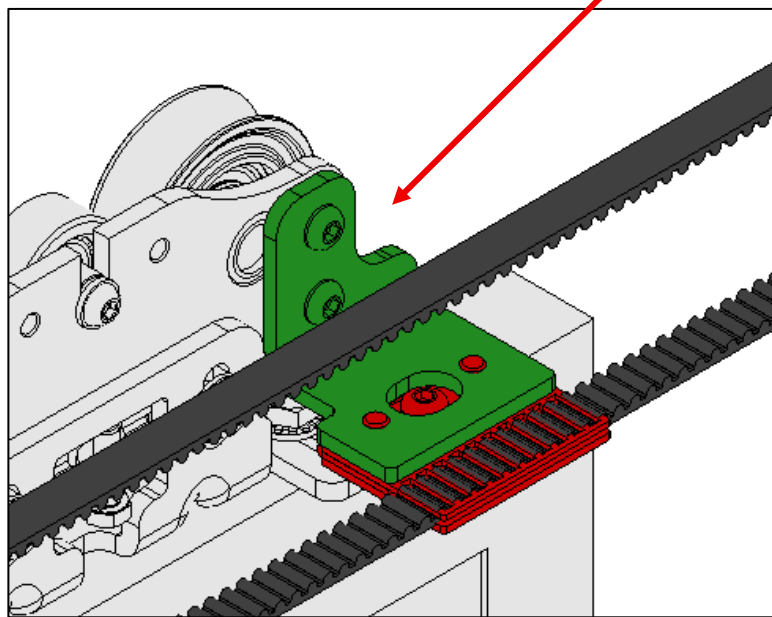
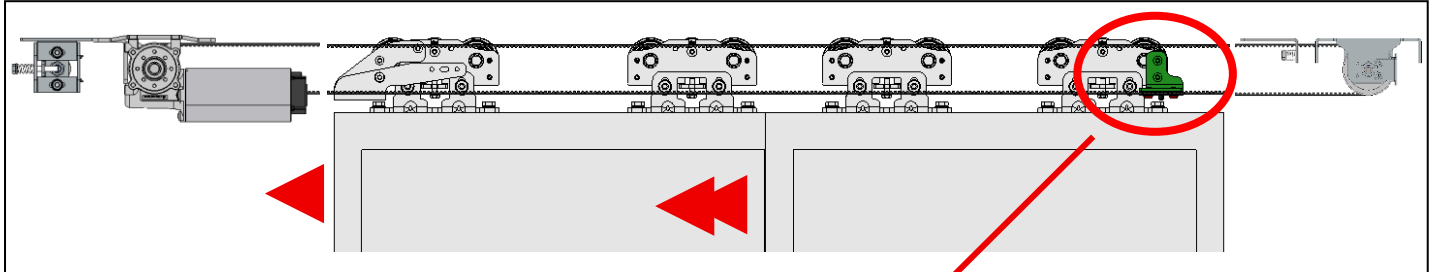

Ou si elle est montée à l'envers



4 – 10,3 Nm
Vis TBEI M6x10

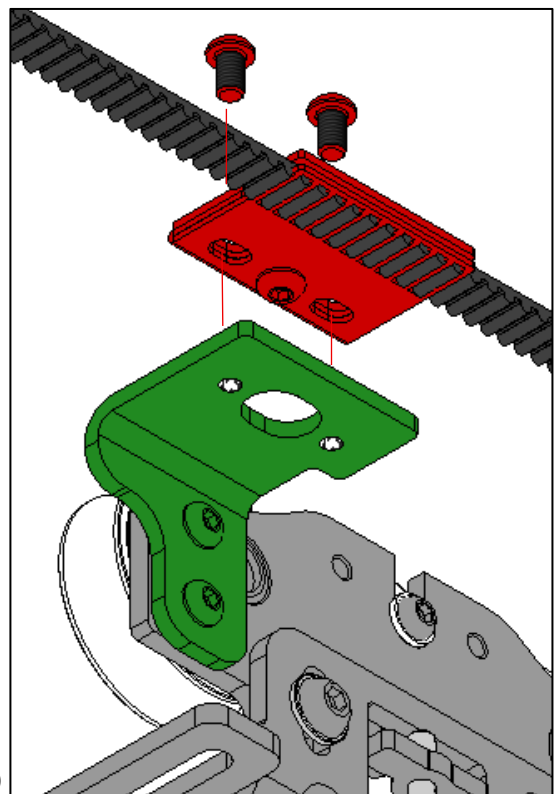

EN GARDANT LES FEUILLES FERMÉES, installez le second tour de courroie (feuilles lâches) sur les poulies de diamètre plus petit.



UTILISATION OBLIGATOIRE DES SANGLES DE SÉSAME

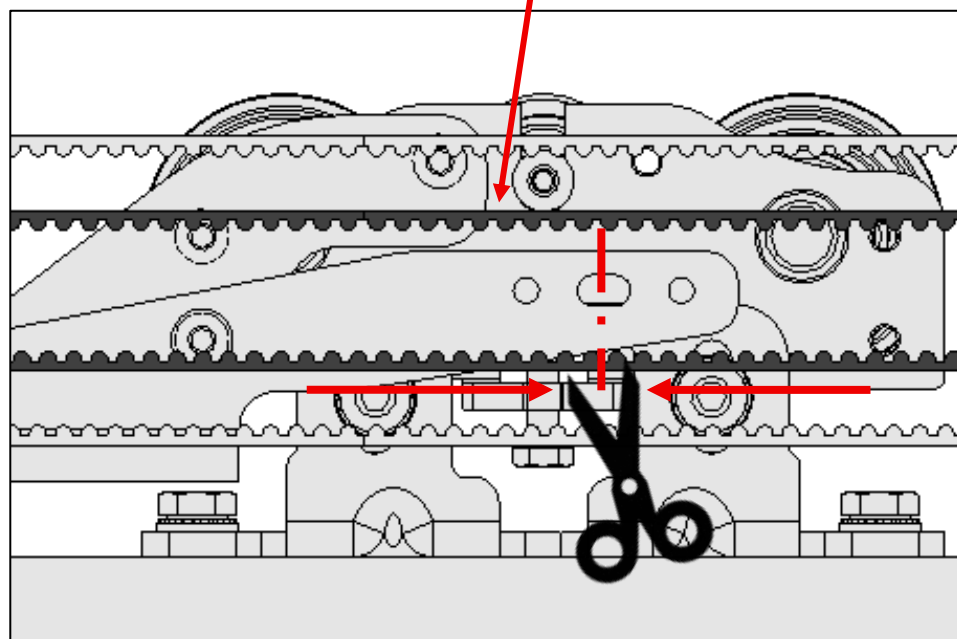
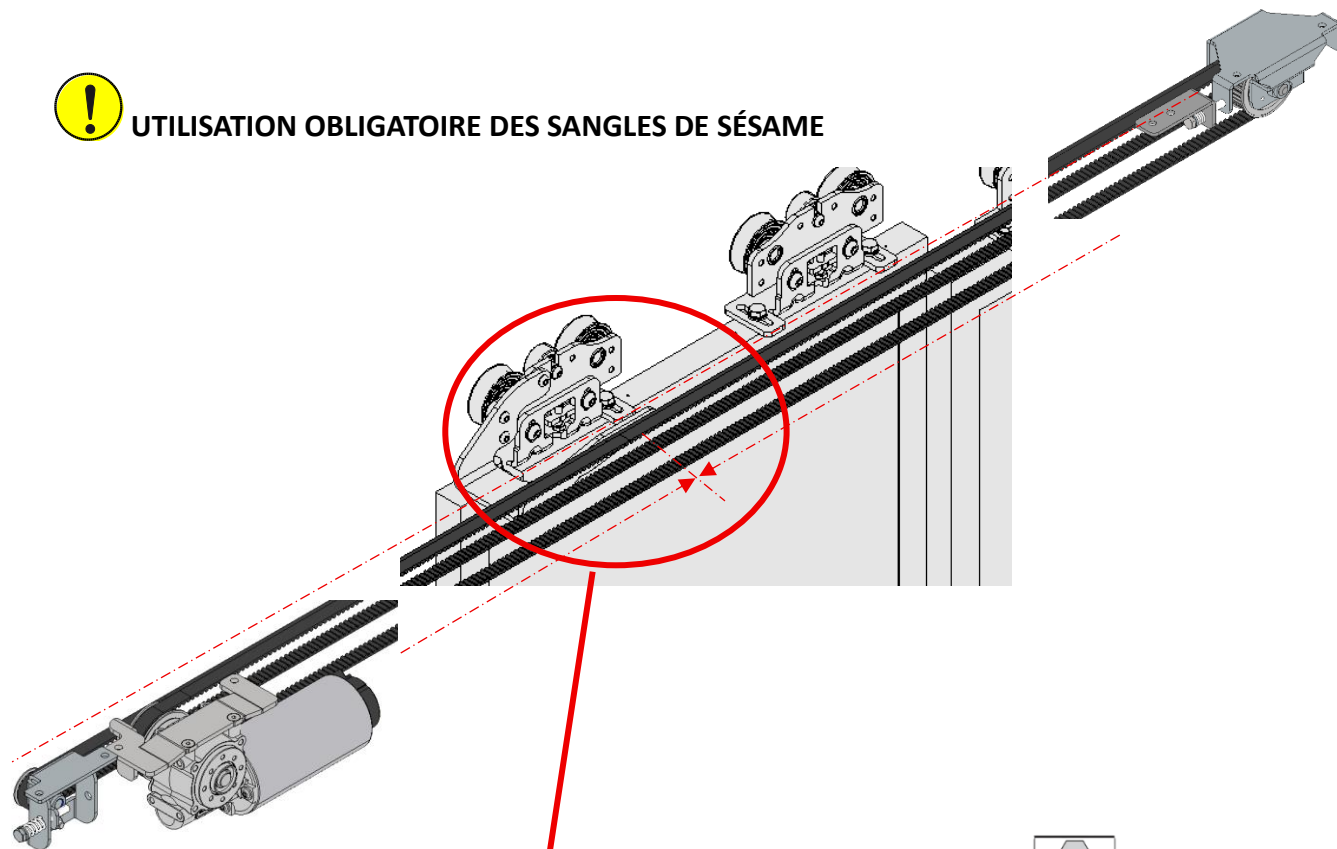

4 – 10,3 Nm
Vis TBEI M6x10

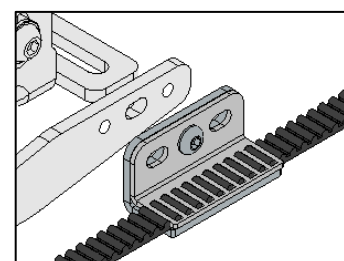
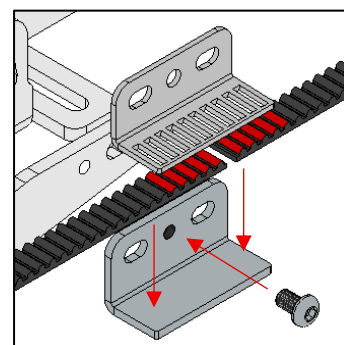

OBLIGATOIRE : LA DÉCOUPE DE LA BANDE ET L'ASSEMBLAGE DE LA PRESSE À BANDE DOIVENT ÊTRE EFFECTUÉS EN FONCTION DE L'AXE DU TROU DE FIXATION DE LA PRESSE À BANDE ELLE-MÊME.



Tendez la seconde courroie, vérifiez que les écrous M6 indiqués par la lettre « A » sont légèrement dévissés et NON SERRÉS.

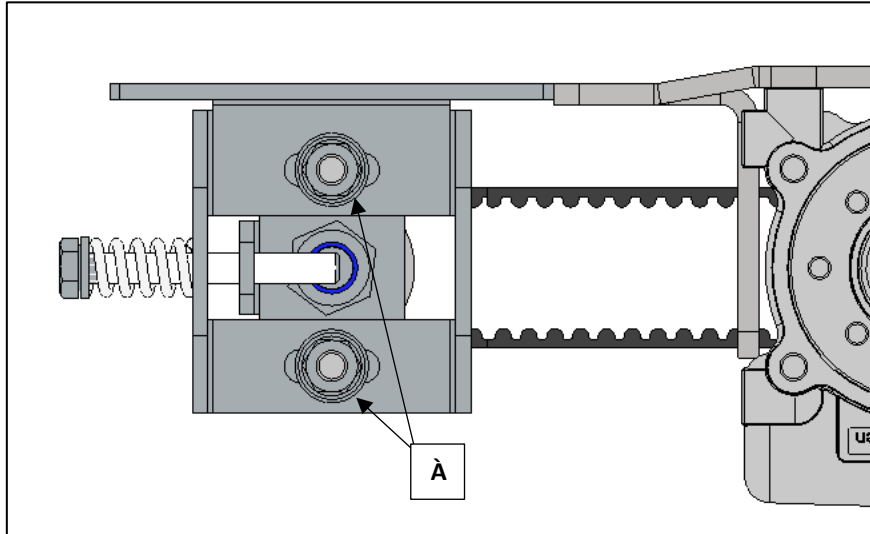

Ensuite, serrez la vis indiquée avec B (VTE M6) afin de compresser le ressort vers le haut et **PAS PLUS LOIN !!** À l'altitude montrée sur l'image.

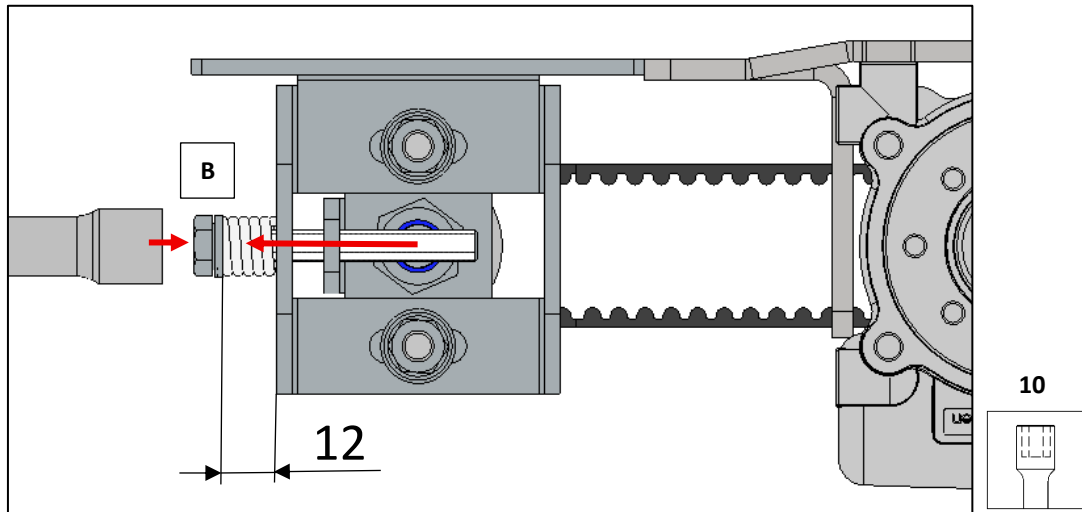

ATTENTION !! RESPECTEZ LA HAUTEUR INDIQUÉE DE 12 MM COMME CHARGE DU RESSORT ET PAR CONSÉQUENT LA TENSION DE LA COURROIE. UNE TENSION DIFFÉRENTE POURRAIT PROVOQUER DES DYSFONCTIONNEMENTS ET DES CASSES DES COMPOSANTS D'AUTOMATISATION.

Une fois la bonne tension réglée, serrez les vis « A »

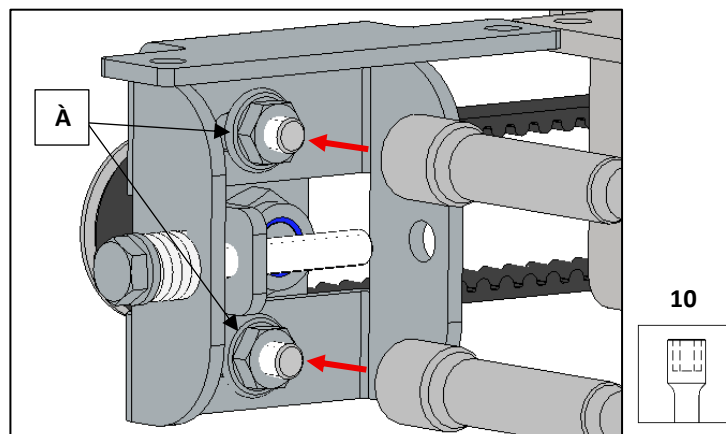

REMARQUE : Images explicatives uniquement – entrée utilisée par exemple : n.2 portes PWT80 s'ouvrant à gauche

TRÈS IMPORTANT !!! À OBSERVER LORS DE L'INSTALLATION DE LA PRESSE À CEINTURE À CHÂSSEOS LENTE !!!

Avec les châssis déjà fermés auparavant, fixez la presse à ceinture sur son support de support.

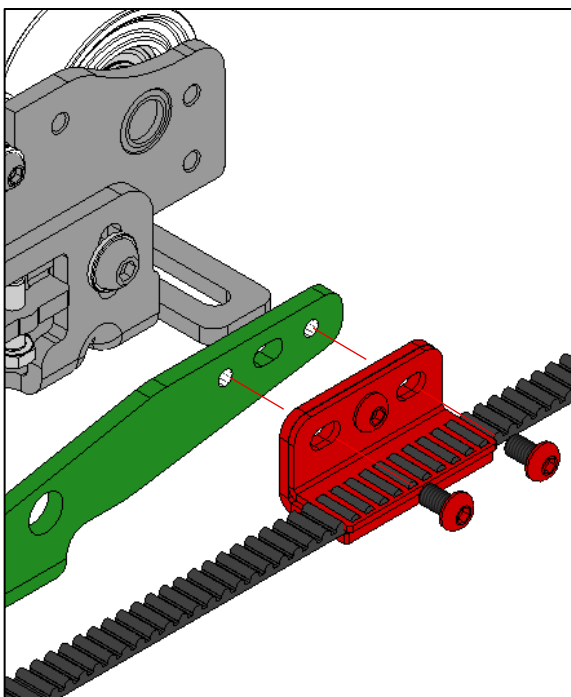
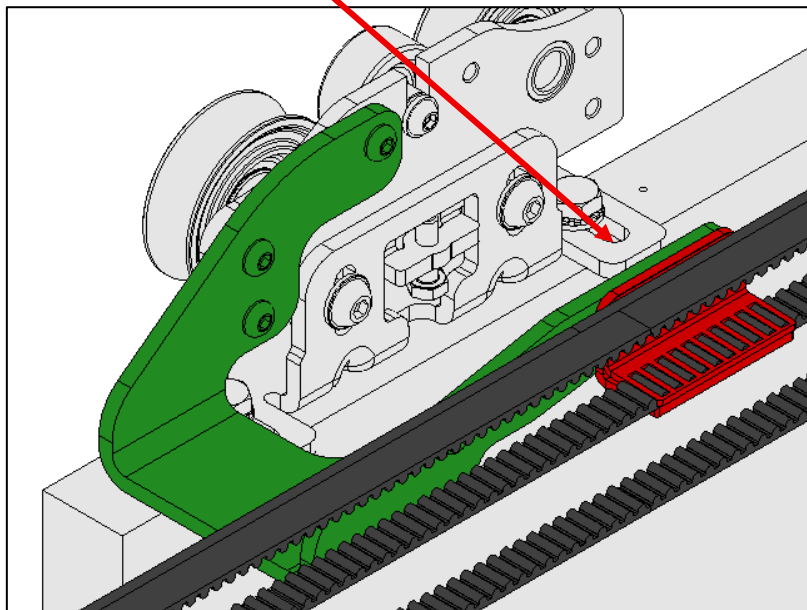
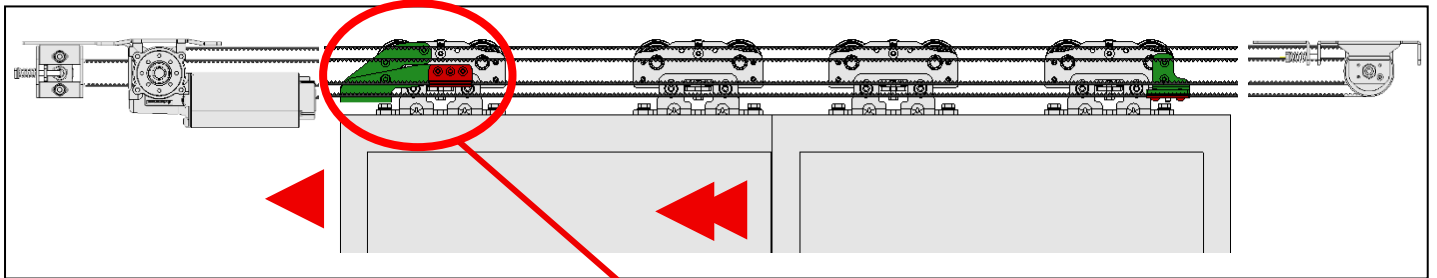

Ou si elle est montée à l'envers



4 – 10,3 Nm
Vis TBEI M6x10

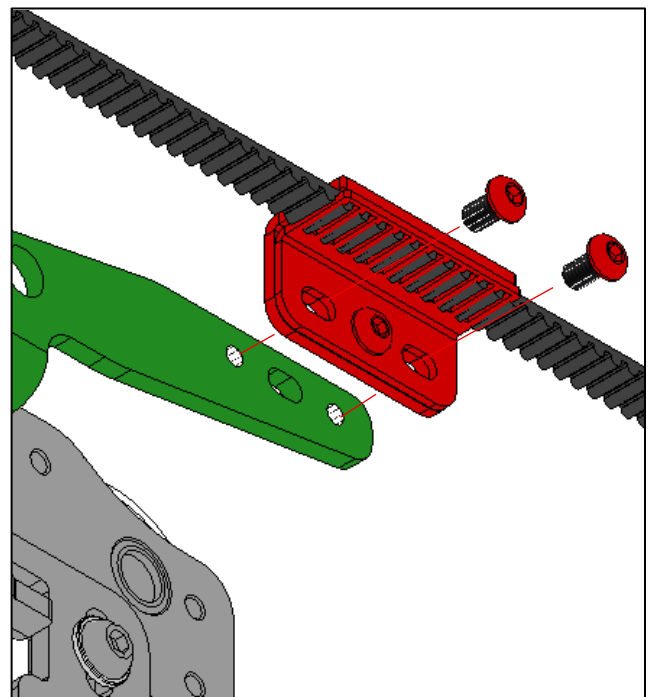

6.2.10. ASSEMBLÉES FINALES

1. Remise en état de la protection de saut à dents précédemment retirée du module double folle

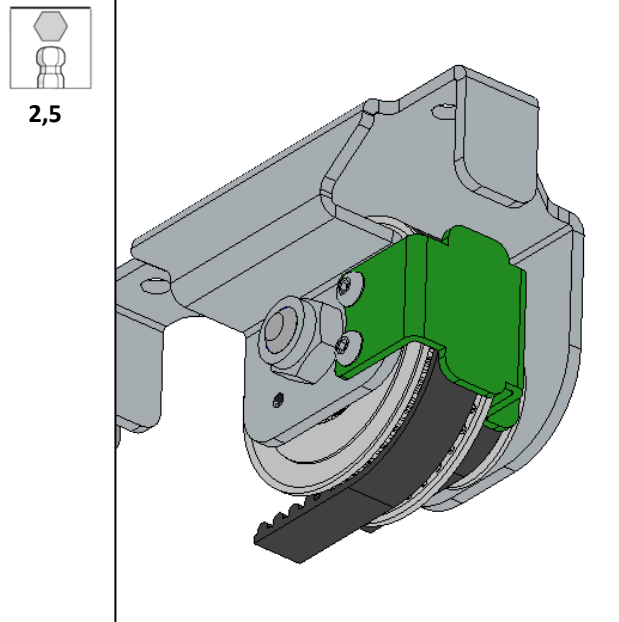
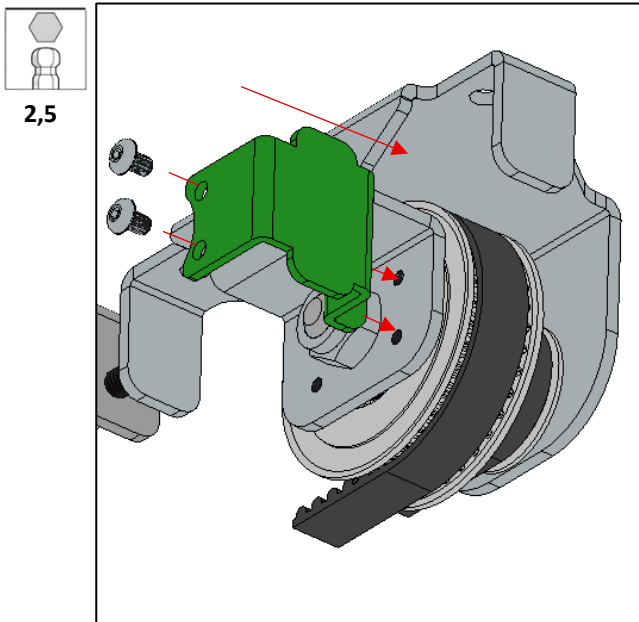

2. Fermez le couvercle en répétant les étapes de la page 16 mais à l'envers.

7. CONTRÔLES FINAUX ASSEMBLAGE MÉCANIQUE

Avant de commencer l'opérateur, vérifiez et effectuez les opérations suivantes :

- Enlever soigneusement toute poussière ou résidu d'éclat sur les roues de la piste et du chariot
- vérifier le serrage correct des vis de tous les composants de l'opérateur
- vérifier la bonne tension de la courroie
- vérifier que les faisceaux de câblage sont fixes et qu'aucun câble ne passe près de la zone coulissante des chariots ou de la courroie
- Vérifier que les interrupteurs de fin de course sont correctement positionnés et que les serre-courroies ne touchent pas les poulies dentées
- Si nécessaire, étalez un film léger de graisse commune de roulement sur la piste et sur la courroie d'entraînement



La piste et la courroie de transmission peuvent fonctionner sans lubrification sans phénomènes d'usure. Cependant, une légère lubrification empêche le bruit de se produire s'il n'y a pas d'alignement parfait entre les pièces.



Pour un fonctionnement correct, il est très important qu'il n'y ait aucun obstacle mécanique ou friction qui gêne le mouvement dans la zone coulissante des portes : en cas de doute, effectuez un test de manipulation manuelle avec un dynamomètre pour identifier les points de friction excessive et les éliminer.

7.1 CONNEXIONS ET MISE EN SERVICE



Pour les connexions secteur, tous les accessoires et la mise en service, utilisez le manuel POWERCORE.

8. MANUEL D'UTILISATION

Destinataire et utilisation du manuel :

Ces instructions sont destinées à l'opérateur ou à l'utilisateur d'un système automatique de porte SESAMO POWERCORE SERIES.

Pour obtenir les meilleures performances de l'opérateur, Sesamo recommande de lire et de suivre attentivement les instructions d'utilisation de ce manuel. Cet appareil est conçu pour automatiser les portes coulissantes. Toute autre utilisation sera considérée comme contraire à l'usage prévu par le fabricant, qui ne peut donc être tenu responsable. Ne modifiez pas ni ne modifiez l'équipement interne du système d'automatisation ni tous les dispositifs de sécurité fournis dans l'unité de contrôle, pour quelque raison que ce soit. Le fabricant décline toute responsabilité si des composants internes de l'opérateur sont modifiés ou trafiqués, ou si des dispositifs de sécurité sont utilisés dans le système autres que ceux indiqués par le fabricant lui-même.

Description de l'opération :

L'ouverture des lames peut être contrôlée par des capteurs de détection, des sélecteurs (voir la fonctionnalité selon le sélecteur installé) et des boutons pour le contrôle manuel ;

La manœuvre d'ouverture peut être suivie d'un arrêt ou d'un rapprochement automatique selon la logique choisie.

L'arrêt des feuilles en position ouverte facilite le passage des personnes selon les besoins du client, le temps de séjour peut être ajusté au moment de l'installation.

Les portes se ferment automatiquement à la fin du temps de stationnement, avec une vitesse plus lente qu'en s'ouvrant.

La sécurité de l'automatisation est confiée aux capteurs de sécurité active qui détectent la présence d'obstacles dans la zone de glissement et empêchent éventuellement la fermeture des feuilles.

En plus de sécurité, l'opérateur est équipé d'un microprocesseur sophistiqué qui limite la force de poussée des feuilles en cas de danger, afin de ne pas constituer une source de danger pour les personnes en transit.

Pour des raisons de sécurité, l'opérateur est conçu de sorte qu'il soit toujours possible, même en l'absence de courant et de batterie, de déplacer manuellement les feuilles après avoir déverrouillé le dispositif de verrouillage de la porte, si la clé appropriée est installée.

Logiques – Sélection logique :

Pour sélectionner les logiques décrites, suivez les explications des paragraphes suivants basées sur le sélecteur installé (rotatif, Icon, Digidor). La signification des logiques est la suivante :

- **Automatique** : La porte fonctionne en modes entrée et sortie.
- **Sortie uniquement** : Le port fonctionne en mode sortie uniquement. Tout dispositif électroblocage, s'il est installé, bloque le mouvement des feuilles en position fermée.
- **Butée fermée** : les portes restent permanentement fermées. Tout dispositif électroblocage, s'il est installé, bloque le mouvement des feuilles en position fermée.
- **Arrêt ouvert** : les portes restent ouvertes en permanence.
- **Manuel** : les commandes d'ouverture automatiques sont désactivées et la porte peut être déplacée manuellement.
- **Sortie seulement partiellement ouverte** : La porte fonctionne en mode sortie seule avec une ouverture réduite.
- **Ouverture partielle automatique** : la porte fonctionne en mode entrée et sortie avec une ouverture réduite.
- **Ouverture partielle ouverte** : La porte fonctionne en mode entrée et sortie avec ouverture réduite.
- **Menu des paramètres** : pour régler ou ajuster le calendrier. Voir le manuel Digidor
- **Menu de diagnostic** : pour voir les données d'entrée. Voir le manuel Digidor



Pour des fonctions spécifiques autres que les fonctions de base, consultez le manuel du sélecteur installé.

Gamme des sélecteurs de logique de fonctionnement :

Rotary :

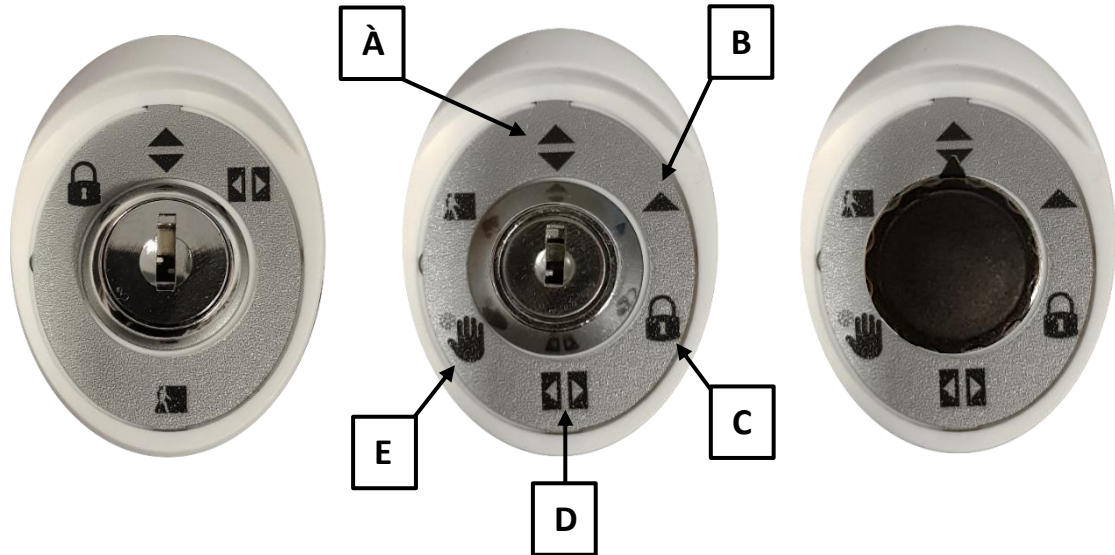

- A. Automatique
- B. Sortie uniquement
- C. Arrêt fermé
- D. Arrêt ouvert
- F. Manuelle

RÉINI

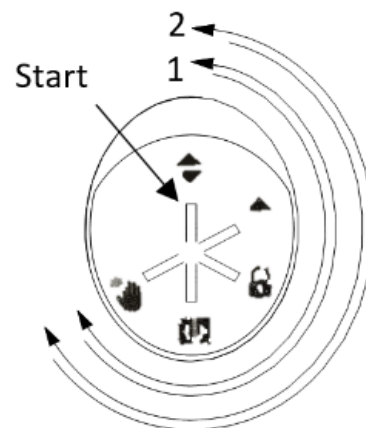
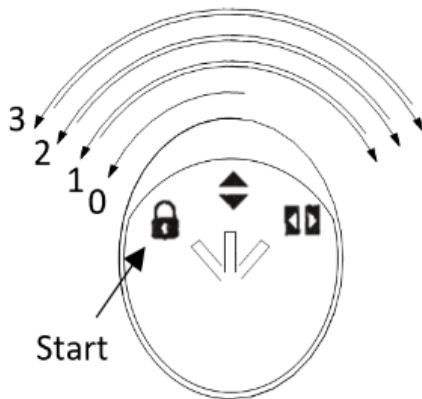

- 0. Automatique
- 1. Sortie uniquement
- 2. Arrêt fermé
- 3. Arrêt ouvert

Icône :

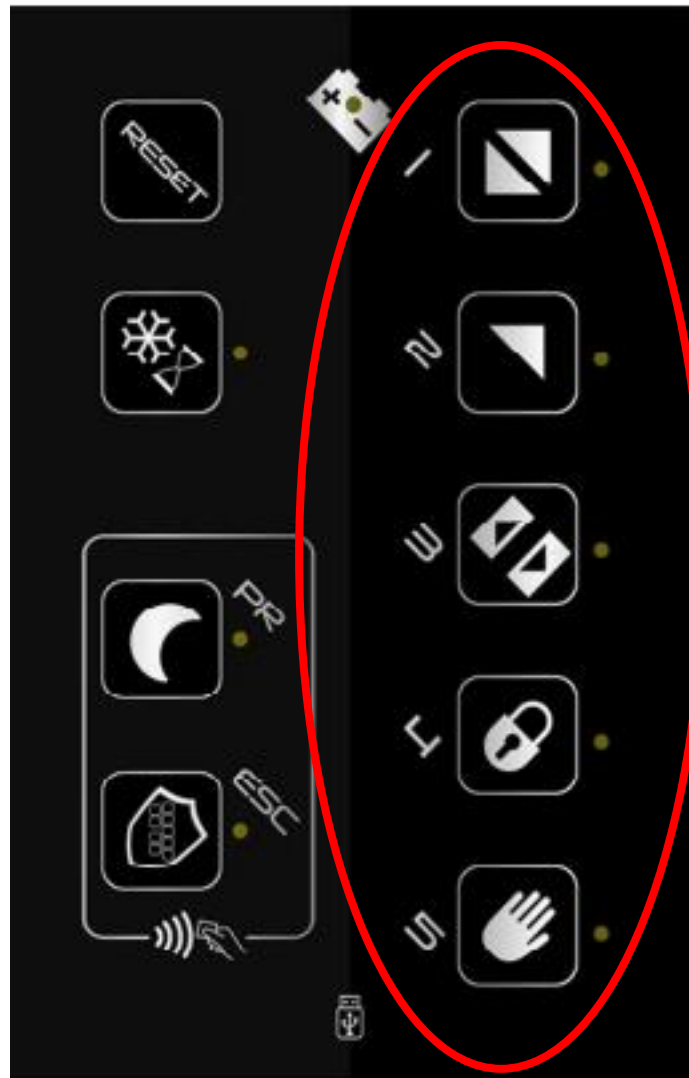

Liste logique réglable :

1. Automatique
2. Sortie uniquement
3. Arrêt ouvert
4. Arrêt fermé
5. Manuelle

Actions à effectuer pour définir la logique choisie :





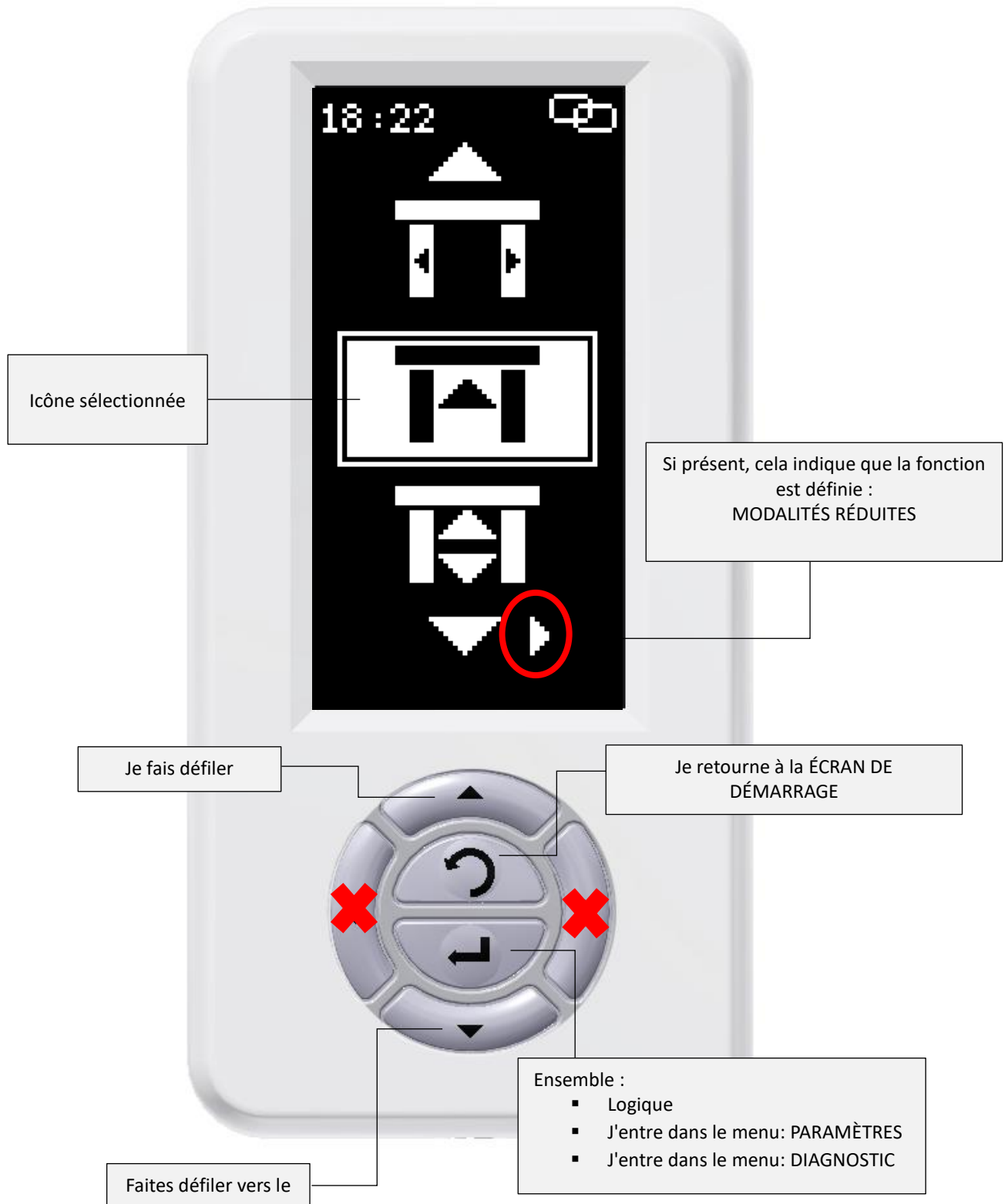



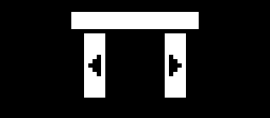

1. Placez votre doigt dans la zone de touche désirée pour 1".
2. Vous entendrez un bip.
3. La LED s'allumera régulièrement.
4. Logique de set.

Digidor :



Liste des icônes de menu :

Portes coulissantes :

ICONS	DESCRIPTION
	Arrêt fermé
	Arrêt ouvert
	Sortie uniquement
	Automatique
	Sortie partielle seulement
	Ouverture partielle automatique
	Ouverture partielle à l'arrêt ouvert
	Manuelle
	Ouverture partielle manuelle
	Menu PARAMÈTRES
	Menu DIAGNOSTIC

Déverrouillage manuel :

Pour des raisons de sécurité, tout dispositif Electroblock des feuilles est équipé d'un contrôle de libération manuel. Elle est fournie dans les deux versions expliquées ci-dessous.

Sortie manuelle (déjà standard sur tous les Electroblock) :

Le déblocage s'obtient en procédant ainsi :

1. Insérez un tournevis dans le trou de déverrouillage du couvercle (le trou est identifié par un autocollant spécial).
2. Poussez le tournevis jusqu'à ce qu'il atteigne le levier interne préinstallé sur le bloc.
3. Actionner le levier en exerçant une pression vers le haut
4. En même temps, ouvrez les portes manuellement.

Image de référence :

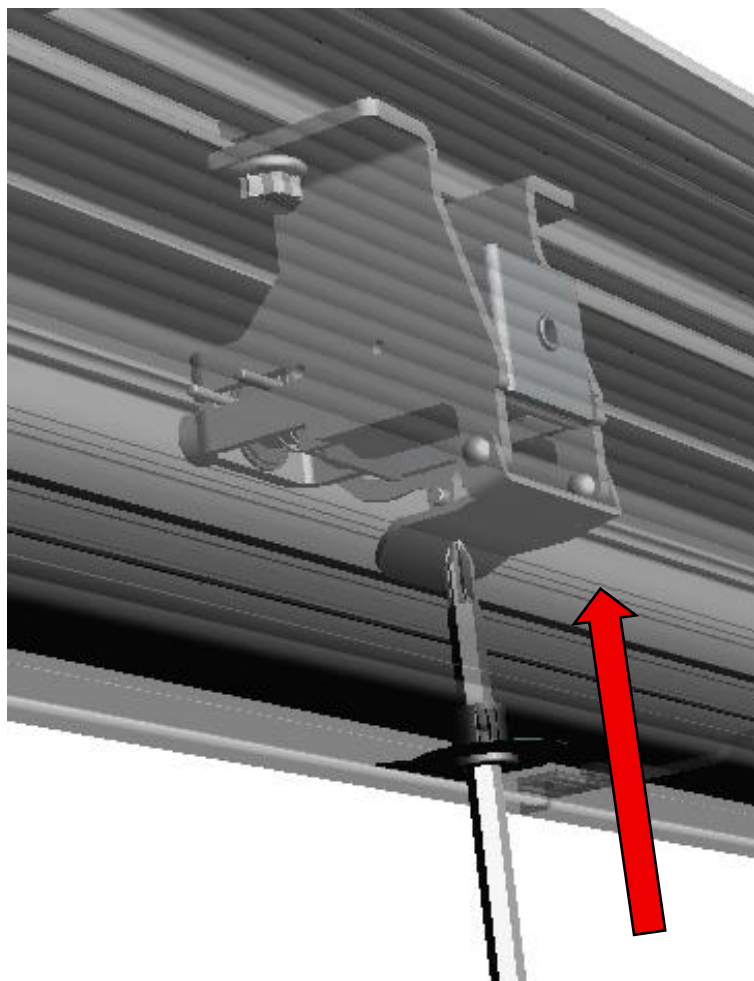

Libération du levier :

Le déverrouillage est obtenu en agissant sur la poignée spéciale du levier installée près du système ou sur l'une des têtes de l'automatisation, le fonctionnement de la poignée de déverrouillage permet de déplacer manuellement les feuilles. En repositionnant la poignée dans la position initiale, le bloc électrique revient verrouiller les portes.

Le mécanisme de déverrouillage doit être vérifié périodiquement pour éviter que le desserrement, la saleté, l'usure, la corrosion ou d'autres causes imprévues empêchent son bon fonctionnement.

Sélecteur électronique de clés/clés :

Grâce à cet accessoire, avec l'appareil Elettrobloco, il est possible de fermer les portes depuis l'extérieur de la pièce, quel que soit le système de logique sélectionné sur le sélecteur de base ou avancé. Un manque de réseau après cette fermeture n'ouvrira pas les portes

Chaque fois que la clé électronique est insérée, l'automatisme passe d'une condition de fonctionnement normale à une condition de verrouillage, et inversement. Lors de la transition de la condition verrouillée à la normale de fonctionnement, les feuilles effectuent une manœuvre complète d'ouverture et de fermeture afin de permettre à une personne d'entrer.

Nettoyage :

Objet	Mode
Surfaces peintes	Nettoyage au savon et à l'eau
Surfaces anodisées	Nettoyage avec du savon et de l'eau non alcalins (pH 5,5/7)
Sélecteurs	Nettoyage avec un chiffon humide
Capteurs	Nettoyage avec un chiffon humide

Intervalles d'entretien :**Entretien :**

L'intervalle de maintenance est déterminé en fonction de l'intensité d'utilisation de l'automatisation et des conditions d'utilisation. L'entretien ne doit être effectué qu'un technicien qualifié. Chaque entretien doit être noté dans un carnet de bord. Voir l'exemple d'application contenu dans l'annexe A de ce manuel.

Dans des installations à forte circulation (entrées d'aéroports, supermarchés, centres commerciaux, aires de rafraîchissements dans les aires de repos de l'autoroute, etc. plus de 200 cycles par jour) ou dans des conditions particulièrement difficiles (exposition à des agents corrosifs, proximité de la mer, zones très venteuses, portes sujettes à des collisions fréquentes avec des objets en mouvement tels que les chariots de supermarché, etc.) La maintenance programmée doit être effectuée **tous les six mois** par un technicien spécialisé.

Dans les installations à faible circulation (petites entreprises, bureaux privés, habitations, salles d'opération, etc., jusqu'à un maximum de 200 cycles par jour), il est conseillé d'effectuer une maintenance programmée à intervalles annuels par un technicien spécialisé.

9. MANUEL DE MAINTENANCE

Lors d'une intervention de maintenance programmée, réalisée par un technicien spécialisé, il est nécessaire d'effectuer soigneusement les contrôles et procédures suivants :

- ❑ Coupez l'alimentation électrique à l'aide de l'interrupteur bipolaire en amont de l'opérateur. Si l'opérateur est équipé de batteries, les portes peuvent s'ouvrir et rester ouvertes.
- ❑ Assurez-vous que l'interrupteur bipolaire installé en amont du système d'automatisation destiné à déconnecter l'alimentation électrique est visible depuis le point de fonctionnement de la porte sur laquelle vous travaillez. Si ce n'est pas le cas, il est nécessaire de mettre en place un système de sauvegarde qui garantit que la tension n'est pas réactivée involontairement
- ❑ Ouvrez le mécanisme automatique en démontant le couvercle.
- ❑ Débranchez les piles
- ❑ Vérifiez l'étanchéité des vis des chariots et des composants installés dans la boîte.
- ❑ Vérifiez les connexions électriques entre les accessoires, les capteurs et l'unité de contrôle.
- ❑ Nettoyez la piste avec un chiffon (sans produits de nettoyage) et vérifiez son intégrité.
- ❑ Vérifiez la douceur de la fenêtre, son état général (évaluez tout éclat d'équance causé par des chocs) et surtout qu'il y a un espace minimum de 5 mm entre le sol et le châssis. afin d'assurer un glissement correct même en cas de forte expansion thermique de la fenêtre.
- ❑ Nettoyez les roues des chariots et vérifiez leur usure, remplacez-les si nécessaire.
- ❑ Si nécessaire, graissez la piste avec une fine couche de graisse de roulement.
- ❑ Vérifiez l'état d'usure de la courroie et graissez-la si nécessaire.
- ❑ Vérifiez l'usure des interrupteurs de fin de course, puis remplacez-les et ajustez-les si nécessaire.
- ❑ Vérifiez l'usure et la bonne fonctionnalité dans le guide du sol et, si nécessaire, graissez-le ou remplacez-le.
- ❑ Vérifiez le bon fonctionnement de la serrure électrique, le déclenchement manuel et la réinitialisation manuelle. Si nécessaire, lubrifiez le câble de décharge.
- ❑ Reconnectez les batteries, fermez le couvercle de l'opérateur, reconnectez-vous à l'alimentation secteur
- ❑ Vérifiez les capteurs de sécurité (fonctionnalité et réglage).
- ❑ Vérifiez les capteurs de détection (fonctionnalité et réglage).
- ❑ Vérifiez le mouvement des feuilles lors du freinage et de l'approche.
- ❑ Vérifiez que la logique de fonctionnement a été correctement sélectionnée.

C187790_00_MAN_PWT80_FR_02_02_26



SESAMO srl
Str. Gabannone, 8/1015030
Terruggia (AL) Italie Tel : +39 0142
403223 Fax : +39 0142
403256 www.sesamo.eue-mail :
info@sesamo.eu

Annexe A

JOURNAL DE MAINTENANCE

Description de l'intervention

Installation Démarrage Ajustements Entretien Réparation Changements

Date : _____

Technique : _____

Client : _____

Description de l'intervention

Installation Démarrage Ajustements Entretien Réparation Changements

Date : _____

Technique : _____

Client : _____

Description de l'intervention

Installation Démarrage Ajustements Entretien Réparation Changements

Date : _____

Technique : _____

Client : _____

Description de l'intervention

Installation Démarrage Ajustements Entretien Réparation Changements

Date : _____

Technique : _____

Client : _____

Annexe B

Déclaration de conformité de la CE

Déclaration de conformité de la CE

Nome del fabbricante / Nom de la société	Sesamo S.r.l.
Indirizzo postale / Adresse postale :	Strada Gabannone, 8/10
Code postal et ville :	I – 15030 - Terruggie (AL)
Téléphone / Téléphone :	+39 0142 403223
Adresse e-mail :	info@sesamo.eu
Site web / Site web	www.sesamo.eu

Cette Déclaration de conformité² est émise sous la seule responsabilité du fabricant et fait référence aux équipements suivants :

Cette Déclaration de Conformité est délivrée sous la seule responsabilité du fabricant et elle appartient aux équipements suivants :

Dispositivo e modello / Équipement et modèle	Porte coulissante – 2 ou 4 – Sorties du modèle POWERCORE
Type de produit :	PWT80³
Numéro de série :	À détecter par la plaque d'identification de la voiture

Sujet de la déclaration :

Objet de la déclaration :

Mod de portes piétonnes. POWERCORE Type PWT80
Mod de portes piétonnes. POWERCORE Type PWT80

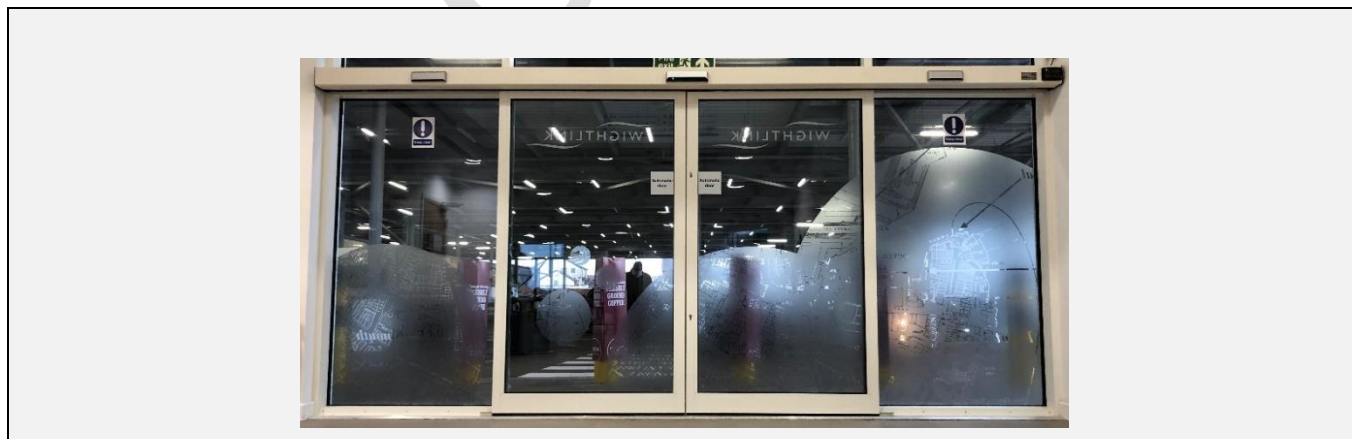

L'objet de cette Déclaration de conformité est conforme aux exigences essentielles de santé et de sécurité [RESS] applicables, qui figurent à l'annexe I de la législation européenne suivante /

L'objet de cette Déclaration de conformité est conforme aux Exigences Essentielles de Santé et de Sécurité [EHSR] applicables, incluses dans l'Annexe I de la législation pertinente de l'Union européenne :

² Cette déclaration de conformité n'est valable que si les produits auxquels elle fait référence sont installés et utilisés conformément aux instructions d'utilisation et d'entretien fournies par Sesamo Srl en tant que fabricant de l'équipement

³ Porte complète avec entraînement, cadre pour former la porte coulissante complète

Directive 2006/42/CE (Directive sur les machines)

Directive 2006/42/CE (Directive sur les machines)

Référence aux parties applicables des principales normes harmonisées pertinentes /

Les exigences applicables des normes harmonisées et spécifications techniques suivantes ont été appliquées :

Titre / Titre :	Date / Dates
EN ISO 12100 Sécurité des machines – Principes généraux de conception - Évaluation des risques et réduction des risques	2010
EN 16005 Portes piétonnes motorisées Sécurité à l'usage – Exigences et méthodes d'essai	2012 +A1:2015
EN 60335-1 Appareils électriques ménagers et similaires. Exigences générales de sécurité	2019
EN 60335-2-103 Appareils électroménagers et similaires. Exigences particulières de sécurité pour les entrées de portail, portes et fenêtres	2015
EN 61000-6-2 Compatibilité électromagnétique (EMC) Partie 6-2 : Normes génériques - Norme d'immunité pour les environnements industriels	2016
EN 61000-6-3 Compatibilité électromagnétique (EMC) Partie 6-3 : Normes génériques - Norme d'émission pour les équipements en milieu résidentiel	2020
EN 13849-1 Sécurité des machines – Parties liées à la sécurité des systèmes de contrôle - Partie 1 : Principes généraux de conception	2015
EN 13849-2 Sécurité des machines – Parties liées à la sécurité des systèmes de contrôle - Partie 2 : Validation	2012

Autres spécifications techniques utilisées /

Autres spécifications techniques appliquées :

Titre / Titre :	Date / Dates
==	==
==	==

Organisme notifié (si applicable) /

*Organisme notifié (le cas échéant) :
applicable*

Non applicable

Non

Informations complémentaires : Aucun

Informations supplémentaires : Aucun

En réponse à une demande motivée des autorités nationales compétentes, le fabricant s'engage à mettre à disposition toutes les informations pertinentes - sur la machinerie - sans préjudice de ses droits de propriété intellectuelle.



En réponse à une demande motivée des autorités nationales compétentes, le fabricant de la machine s'engage à rendre toutes les informations pertinentes - sur la machine - disponibles, sauf en vertu de ses droits de propriété intellectuelle

Les machines couvertes par cette déclaration respectent également les dispositions des directives européennes suivantes

La mécanique objet de cette déclaration est également conforme aux dispositions de la directive européenne suivante

Directive 2014/30/UE (compatibilité électromagnétique)

2014/30/Directive européenne (Compatibilité électromagnétique)

Nom et adresse de la personne autorisée à préparer le dossier technique	
<i>Nom et adresse de la personne autorisée à compiler le dossier technique,</i>	
	<p style="text-align: center;">SESAMO S.r.l. Strada Gabannone, 8/10 I – 15030 Terruggia (AL)</p>
Signé au nom et au nom de /	Identification et signature de la personne autorisée à
<i>Signé pour et au nom de :</i>	<i>rédiger la déclaration au nom du fabricant</i>
<i>Identité et signature de la personne habilitée à rédiger la</i>	<i>déclaration au nom du fabricant</i>
	<p style="text-align: center;">Personne autorisée par la société Sesamo S.r.l. Strada Gabannone, 8/10 I – 15030 Terruggia (AL)</p>

Terruggie (AL) / Italie : **DD/MM/YY**